

Документ подписан простой электронной подписью
Информация о владельце:
ФИО: Буряк Лилиана Георгиевна
Должность: Директор
Дата подписания: 19.04.2024 19:16:43
Уникальный программный ключ:
09ca00e330a92db0da80d03297824e0dfd209960

Министерство образования Камчатского края

Краевое государственное профессиональное образовательное
автономное учреждение
«Камчатский политехнический техникум»

УТВЕРЖДЕНО

Управляющим советом техникума
(протокол №11 от 15.04.2024)

Отчет по самообследованию
за 2023 год



СОДЕРЖАНИЕ

1 Пояснительная записка	3
2 Актуализация нормативно-правовой базы техникума	4
3 Выполнение плана заседаний коллегиальных органов техникума: Общего собрания, Управляющего совета, Педагогического совета, Наблюдательного совета	24
4 Выполнение плана учебной работы техникума, в том числе приема и выпуска студентов, их трудоустройства, а также работы учебных отделений	27
5 Выполнение плана учебно-производственной работы, в том числе участия в чемпионатном движении «Молодые профессионалы», проведения ГИА в форме ДЭ, организации дуального обучения	99
6 Выполнение плана воспитательной работы техникума, в том числе по психолого-педагогическому сопровождению студентов, детей-инвалидов и лиц с ОВЗ	180
7 Выполнение плана методической работы, в том числе внедрения дистанционных образовательных технологий	252
8 Выполнение плана работы УЦПК и дополнительного образования	264
9 Выполнение плана работы по профессиональной ориентации молодежи	273
10 Выполнение плана работы по комплексной безопасности	276
11 Выполнение плана работы библиотеки	278
12 Выполнение плана ФХД	281
13 Выполнение показателей деятельности профессиональной образовательной организации, подлежащей самообследованию	286
14 Выполнение показателей, характеризующих систему качества образования техникума	290

1 Пояснительная записка

В отчете изложены обобщенные результаты по всем направлениям деятельности камчатского политехнического техникума как краевого государственного профессионального образовательного автономного учреждения.

Техникум осуществляет свою деятельность в соответствии с Конституцией Российской Федерации, Законом Российской Федерации «Об образовании в Российской Федерации», Трудовым кодексом Российской Федерации, нормативными актами Министерства образования Российской Федерации, действующим законодательством Камчатского края, решениями Учредителя и Уставом.

КГПОАУ «Камчатский политехнический техникум» осуществляет свою деятельность в соответствии с лицензией серии 41ЛО1 № 0000231, регистрационный номер 2066 от 29 сентября 2014 г. В июне 2019 года техникум прошел процедуру государственной аккредитации: свидетельство о государственной аккредитации № 1115 от 11 июня 2019 г. со сроком действия до 11 июня 2025 г. Техникум имеет профессионально-общественную аккредитацию. Получены свидетельства (№ 075/2020 и № 076/2020 от 30 июня 2020 года), удостоверяющие, что образовательные программы прошли аккредитационную экспертизу и признаны соответствующими показателям и критериям профессионально-общественной аккредитации.

В 2022 году техникум стал победителем конкурсного отбора и на своей базе создал образовательно-производственный центр (кластер) по подготовке кадров для горнодобывающей промышленности Камчатского края.

Подготовка студентов продолжает осуществляться на основе дуальной модели обучения, что требует более тесного взаимодействия с предприятиями реального сектора экономики Камчатского края.

2 Актуализация нормативно-правовой базы техникума

В отчетном периоде осуществлялось формирование и актуализация локальной нормативно-правовой базы, обеспечивающей бесперебойное функционирование образовательного учреждения.

Выполнение плана актуализации нормативно-правовой базы техникума представлено в таблице 1, в которой отражены локальные акты, размещенные на официальном сайте.

Таблица 1- Выполнение плана актуализации нормативно-правовой базы техникума

№	Наименование	Дата ввода	Номер и дата приказа на утверждение
1.	Типовая форма договора о практической подготовке обучающихся	11.01.2023	Приказ № 5-т от 11.01.2023
2.	Положение о порядке и случаях перехода лиц, обучающихся по образовательным программам СПО в КГПОАУ «Камчатский политехнический техникум» с платного обучения на бесплатное	24.01.2023	Приложение 2 Пр. № 18-Т от 24.01.2023
3.	Учетная политика в целях налогообложения	07.02.2023	Прил. 2 к приказу № 33-Т от 07.02.2023
4.	Типовая форма договоров на оказание образовательных услуг на бюджетной основе	08.02.2023	Приложение 1 к Пр. № 34-Т от 08.02.2023
5.	Типовая форма договоров на оказание образовательных услуг на платной основе	08.02.2023	Приложение 2 к Пр. № 34-Т от 08.02.2023
6.	Типовая форма договоров на оказание образовательных услуг на платной основе с использованием средств материнского (семейного) капитала	08.02.2023	Приложение 3 к Пр. № 34-Т от 08.02.2023
7.	Правила приема в КГПОАУ «Камчатский политехнический техникум»	10.02.2023	Приказ № 36-Т, от 10.02.2023+дополнение Пр. № 146-Т от 22.06.2023
8.	Правила внутреннего распорядка в общежитии жильцов, не относящихся к категории студентов КГПОАУ КПТ	22.03.2023	Приказ № 64-Т от 22.03.2023
9.	Положение о Центре карьеры КГПОАУ КПТ	22.03.2023	Приказ № 63-Т от 22.03.2023
10.	Программа обучения персонала техникума и обучающихся на II группу допуска по электробезопасности	06.04.2023	Приказ № 83-Т от 06.04.2023
11.	План мероприятий по содействию занятости выпускников КГПОАУ КПТ	06.04.2023	Приказ № 84-Т от 06.04.2023
12.	Инструкция по охране труда для заместителя директора по административно-хозяйственной работе. ИОТ 025-003-2022	11.04.2023	Приказы № 87-Т, 85-Т, 86-Т, 88-Т, 89-Т от 11.04.2023
13.	Инструкция по охране труда для заместителя директора по учебной работе. ИОТ 025-004-2022	11.04.2023	Приказы № 87-Т, 85-Т, 86-Т, 88-Т, 89-Т от 11.04.2023
14.	Инструкция по охране труда для заместителя директора по учебно-производственной работе. ИОТ 025-005-2022	11.04.2023	Приказы № 87-Т, 85-Т, 86-Т, 88-Т, 89-Т от 11.04.2023
15.	Инструкция по охране труда для заместителя директора по воспитательной работе и социальным вопросам. ИОТ 025-006-2022	11.04.2023	Приказы № 87-Т, 85-Т, 86-Т, 88-Т, 89-Т от 11.04.2023
16.	Инструкция по охране труда для заместителя директора по безопасности. ИОТ 025-007-2022	11.04.2023	Приказы № 87-Т, 85-Т, 86-Т, 88-Т, 89-Т от 11.04.2023
17.	Инструкция по охране труда для заместителя директора по дополнительному образованию и заочной форме обучения ИОТ 025-134-2022	11.04.2023	Приказы № 87-Т, 85-Т, 86-Т, 88-Т, 89-Т от 11.04.2023

18.	Инструкция по охране труда при эксплуатации стеллажей ИОТ 025-137-2022	11.04.2023	Приказы № 87-Т, 85-Т, 86-Т, 88-Т, 89-Т от 11.04.2023
19.	Программа и экзаменационные билеты для проверки знаний по охране труда руководителей и педагогических работников	11.04.2023	Приказы № 87-Т, 85-Т, 86-Т, 88-Т, 89-Т от 11.04.2023
20.	Инструкция по охране труда для преподавателя физики. ИОТ 025-010-2022	11.04.2023	Приказы № 87-Т, 85-Т, 86-Т, 88-Т, 89-Т от 11.04.2023
21.	Инструкция по охране труда для преподавателя химии. ИОТ 025-011-2022	11.04.2023	Приказы № 87-Т, 85-Т, 86-Т, 88-Т, 89-Т от 11.04.2023
22.	Инструкция по охране труда для лаборанта кабинета химии. ИОТ 025-012-2022	11.04.2023	Приказы № 87-Т, 85-Т, 86-Т, 88-Т, 89-Т от 11.04.2023
23.	Инструкция по охране труда для лаборанта кабинета физики. ИОТ 025-013-2022	11.04.2023	Приказы № 87-Т, 85-Т, 86-Т, 88-Т, 89-Т от 11.04.2023
24.	Инструкция по охране труда для обучающихся при проведении лабораторных работ и практических занятий по физике. ИОТ 025-015-2019	11.04.2023	Приказы № 87-Т, 85-Т, 86-Т, 88-Т, 89-Т от 11.04.2023
25.	Инструкция по охране труда для обучающихся при проведении лабораторных работ и практических занятий по химии. ИОТ 025-014-2019	11.04.2023	Приказы № 87-Т, 85-Т, 86-Т, 88-Т, 89-Т от 11.04.2023
26.	Инструкция по охране труда для обучающихся при проведении лабораторных работ и практических занятий в кабинете теххимконтроля. ИОТ 025-016-2019	11.04.2023	Приказы № 87-Т, 85-Т, 86-Т, 88-Т, 89-Т от 11.04.2023
27.	Инструкция по охране труда для обучающихся при проведении лабораторных работ и практических занятий в кабинете технологии приготовления пищи. ИОТ 025-017-2019	11.04.2023	Приказы № 87-Т, 85-Т, 86-Т, 88-Т, 89-Т от 11.04.2023
28.	Инструкция по охране труда для обучающихся при проведении лабораторных работ и практических занятий по электротехнике. ИОТ 025-018-2019	11.04.2023	Приказы № 87-Т, 85-Т, 86-Т, 88-Т, 89-Т от 11.04.2023
29.	Инструкция по охране труда для преподавателей в кабинетах информатики и информационных технологий. ИОТ-025-019 -2019	11.04.2023	Приказы № 87-Т, 85-Т, 86-Т, 88-Т, 89-Т от 11.04.2023
30.	Инструкция по охране труда при работе с персональными электронно-вычислительными машинами (компьютерами) и множительной техникой. ИОТ 025-020-2019	11.04.2023	Приказы № 87-Т, 85-Т, 86-Т, 88-Т, 89-Т от 11.04.2023
31.	Инструкция по охране труда для мастеров производственного обучения вождению транспортных средств ИОТ – 025 – 134 - 2022	11.04.2023	Приказы № 87-Т, 85-Т, 86-Т, 88-Т, 89-Т от 11.04.2023
32.	Инструкция по охране труда для работников библиотеки. ИОТ 025-022-2019	11.04.2023	Приказы № 87-Т, 85-Т, 86-Т, 88-Т, 89-Т от 11.04.2023
33.	Инструкция по охране труда при работе с домкратом. ИОТ 025-138-2022	11.04.2023	Приказы № 87-Т, 85-Т, 86-Т, 88-Т, 89-Т от 11.04.2023
34.	Инструкция по охране труда при выполнении работ при взвешивании автомобиля и работе под ним. ИОТ 005-136-2022	11.04.2023	Приказы № 87-Т, 85-Т, 86-Т, 88-Т, 89-Т от 11.04.2023

35.	Инструкция по охране труда для обучающихся на занятиях по физкультуре. Общие требования. ИОТ 025-025-2020	11.04.2023	Приказы № 87-Т, 85-Т, 86-Т, 88-Т, 89-Т от 11.04.2023
36.	Инструкция по охране труда для обучающихся при проведении занятий по легкой атлетике. ИОТ 025-026-2020	11.04.2023	Приказы № 87-Т, 85-Т, 86-Т, 88-Т, 89-Т от 11.04.2023
37.	Инструкция по охране труда для обучающихся при проведении занятий по гимнастике. ИОТ 025-027-2020	11.04.2023	Приказы № 87-Т, 85-Т, 86-Т, 88-Т, 89-Т от 11.04.2023
38.	Инструкция по охране труда для обучающихся при проведении занятий по баскетболу. ИОТ 025-028-2020	11.04.2023	Приказы № 87-Т, 85-Т, 86-Т, 88-Т, 89-Т от 11.04.2023
39.	Инструкция по охране труда для обучающихся при проведении занятий по волейболу. ИОТ 025-029-2020	11.04.2023	Приказы № 87-Т, 85-Т, 86-Т, 88-Т, 89-Т от 11.04.2023
40.	Инструкция по охране труда для обучающихся при проведении занятий по футболу. ИОТ 025-030-2020	11.04.2023	Приказы № 87-Т, 85-Т, 86-Т, 88-Т, 89-Т от 11.04.2023
41.	Инструкция по охране труда для обучающихся при проведении занятий по теме «Лыжная подготовка». ИОТ 025-031-2020	11.04.2023	Приказы № 87-Т, 85-Т, 86-Т, 88-Т, 89-Т от 11.04.2023
42.	Инструкция по охране труда для обучающихся при проведении занятий на открытых спортивных площадках. ИОТ 025-032-2020	11.04.2023	Приказы № 87-Т, 85-Т, 86-Т, 88-Т, 89-Т от 11.04.2023
43.	Инструкция по охране труда для сопровождающих при перевозке обучающихся на автомобильном транспорте. ИОТ 025-033-2020	11.04.2023	Приказы № 87-Т, 85-Т, 86-Т, 88-Т, 89-Т от 11.04.2023
44.	Инструкция по охране труда для заведующего мастерскими ИОТ 025-034-2022	11.04.2023	Приказы № 87-Т, 85-Т, 86-Т, 88-Т, 89-Т от 11.04.2023
45.	Инструкция по охране труда для старшего мастера. ИОТ 025-035-2022	11.04.2023	Приказы № 87-Т, 85-Т, 86-Т, 88-Т, 89-Т от 11.04.2023
46.	Инструкция по охране труда для механика. ИОТ 025-036-2022	11.04.2023	Приказы № 87-Т, 85-Т, 86-Т, 88-Т, 89-Т от 11.04.2023
47.	Инструкция по охране труда для начальника отдела информационных технологий. ИОТ 025-037-2022	11.04.2023	Приказы № 87-Т, 85-Т, 86-Т, 88-Т, 89-Т от 11.04.2023
48.	Инструкция по охране труда для техника по обслуживанию оргтехники ИОТ 025-038-2022	11.04.2023	Приказы № 87-Т, 85-Т, 86-Т, 88-Т, 89-Т от 11.04.2023
49.	Инструкция по охране труда при работе с аэрографом. ИОТ 025-103-2019	11.04.2023	Приказы № 87-Т, 85-Т, 86-Т, 88-Т, 89-Т от 11.04.2023
50.	Инструкция по охране труда для студентов условных предприятий. Общие требования. ИОТ 025-104-2019	11.04.2023	Приказы № 87-Т, 85-Т, 86-Т, 88-Т, 89-Т от 11.04.2023
51.	Инструкция по охране труда при работе с мармитом универсальным ММК-70-КМУ. ИОТ 025-105-2019	11.04.2023	Приказы № 87-Т, 85-Т, 86-Т, 88-Т, 89-Т от 11.04.2023

52.	Инструкция по охране труда заведующего производством (шеф-повара). ИОТ 025-106-2022	11.04.2023	Приказы № 87-Т, 85-Т, 86-Т, 88-Т, 89-Т от 11.04.2023
53.	Инструкция по охране труда для студентов при проведении внеклассных мероприятий, туристических походов и организации общественно полезного труда. ИОТ 025-039-2020	11.04.2023	Приказы № 87-Т, 85-Т, 86-Т, 88-Т, 89-Т от 11.04.2023
54.	Инструкция по охране труда для воспитателя общежития. ИОТ 025-040-2022	11.04.2023	Приказы № 87-Т, 85-Т, 86-Т, 88-Т, 89-Т от 11.04.2023
55.	Инструкция по охране труда для обучающихся перед выходом на учебную и производственную практику. ИОТ 025-041-2020	11.04.2023	Приказы № 87-Т, 85-Т, 86-Т, 88-Т, 89-Т от 11.04.2023
56.	Инструкция по охране труда при работе на сверлильном станке. ИОТ 025-042-2020	11.04.2023	Приказы № 87-Т, 85-Т, 86-Т, 88-Т, 89-Т от 11.04.2023
57.	Инструкция по охране труда при работе на токарном станке. ИОТ 025-043-2020	11.04.2023	Приказы № 87-Т, 85-Т, 86-Т, 88-Т, 89-Т от 11.04.2023
58.	Инструкция по охране труда для обучающихся при работе на малоамперном дуговом тренажере сварщика МТДС-05М. ИОТ 025-044-2020	11.04.2023	Приказы № 87-Т, 85-Т, 86-Т, 88-Т, 89-Т от 11.04.2023
59.	Инструкция по охране труда при работе на деревообрабатывающих станках. ИОТ 025-047-2020	11.04.2023	Приказы № 87-Т, 85-Т, 86-Т, 88-Т, 89-Т от 11.04.2023
60.	Инструкция по охране труда для машиниста крана. ИОТ 025-048-2022	11.04.2023	Приказы № 87-Т, 85-Т, 86-Т, 88-Т, 89-Т от 11.04.2023
61.	Инструкция по охране труда для штукатура-маляра. ИОТ 0250049-2020	11.04.2023	Приказы № 87-Т, 85-Т, 86-Т, 88-Т, 89-Т от 11.04.2023
62.	Инструкция по охране труда для исполнителя художественно-оформительских работ. ИОТ 025-050-2020	11.04.2023	Приказы № 87-Т, 85-Т, 86-Т, 88-Т, 89-Т от 11.04.2023
63.	Инструкция по охране труда для дежурного по общежитию. ИОТ 025-053-2022	11.04.2023	Приказы № 87-Т, 85-Т, 86-Т, 88-Т, 89-Т от 11.04.2023
64.	Инструкция по охране труда для коменданта. ИОТ 025-054-2022	11.04.2023	Приказы № 87-Т, 85-Т, 86-Т, 88-Т, 89-Т от 11.04.2023
65.	Инструкция по охране труда для повара. ИОТ 025-056-2022	11.04.2023	Приказы № 87-Т, 85-Т, 86-Т, 88-Т, 89-Т от 11.04.2023
66.	Инструкция по охране труда для гардеробщика. ИОТ 025-081-2022	11.04.2023	Приказы № 87-Т, 85-Т, 86-Т, 88-Т, 89-Т от 11.04.2023
67.	Инструкция по охране труда для кассира зала. ИОТ 025-058-2022	11.04.2023	Приказы № 87-Т, 85-Т, 86-Т, 88-Т, 89-Т от 11.04.2023
68.	Инструкция по охране труда для подсобного рабочего на кухне ИОТ 025-060-2022	11.04.2023	Приказы № 87-Т, 85-Т, 86-Т, 88-Т, 89-Т от 11.04.2023
69.	Инструкция по охране труда для работника для нарезки хлеба. ИОТ 025-061-2020	11.04.2023	Приказы № 87-Т, 85-Т, 86-Т, 88-Т, 89-Т от 11.04.2023

70.	Инструкция по охране труда для работника, выполняющего работу по очистке корнеплодов и картофеля. ИОТ 025-066-2020	11.04.2023	Приказы № 87-Т, 85-Т, 86-Т, 88-Т, 89-Т от 11.04.2023
71.	Инструкция по охране труда при изготовлении пищевых полуфабрикатов из мяса, рыбы, овощей. ИОТ 025-074-2020	11.04.2023	Приказы № 87-Т, 85-Т, 86-Т, 88-Т, 89-Т от 11.04.2023
72.	Инструкция по охране труда для заведующего складом. ИОТ 025-057-2022	11.04.2023	Приказы № 87-Т, 85-Т, 86-Т, 88-Т, 89-Т от 11.04.2023
73.	Программа обучения и экзаменационные билеты проверки знаний по охране труда повара	11.04.2023	Приказы № 87-Т, 85-Т, 86-Т, 88-Т, 89-Т от 11.04.2023
74.	Программа обучения и экзаменационные билеты для проверки знаний по охране труда рабочего персонала	11.04.2023	Приказы № 87-Т, 85-Т, 86-Т, 88-Т, 89-Т от 11.04.2023
75.	Инструкция по охране труда для заместителя директора по административно-хозяйственной работе. ИОТ 025-003-2022	11.04.2023	Приказы № 87-Т, 85-Т, 86-Т, 88-Т, 89-Т от 11.04.2023
76.	Инструкция по охране труда для заместителя директора по учебной работе. ИОТ 025-004-2022	11.04.2023	Приказы № 87-Т, 85-Т, 86-Т, 88-Т, 89-Т от 11.04.2023
77.	Инструкция по охране труда для заместителя директора по учебно-производственной работе. ИОТ 025-005-2022	11.04.2023	Приказы № 87-Т, 85-Т, 86-Т, 88-Т, 89-Т от 11.04.2023
78.	Инструкция по охране труда для заместителя директора по воспитательной работе и социальным вопросам. ИОТ 025-006-2022	11.04.2023	Приказы № 87-Т, 85-Т, 86-Т, 88-Т, 89-Т от 11.04.2023
79.	Инструкция по охране труда для заместителя директора по безопасности. ИОТ 025-007-2022	11.04.2023	Приказы № 87-Т, 85-Т, 86-Т, 88-Т, 89-Т от 11.04.2023
80.	Инструкция по охране труда для заместителя директора по дополнительному образованию и заочной форме обучения ИОТ 025-134-2022		Приказы № 87-Т, 85-Т, 86-Т, 88-Т, 89-Т от 11.04.2023
81.	Инструкция по охране труда при эксплуатации стеллажей ИОТ 025-137-2022	11.04.2023	Приказы № 87-Т, 85-Т, 86-Т, 88-Т, 89-Т от 11.04.2023
82.	Программа и экзаменационные билеты для проверки знаний по охране труда руководителей и педагогических работников	11.04.2023	Приказы № 87-Т, 85-Т, 86-Т, 88-Т, 89-Т от 11.04.2023
83.	Инструкция по охране труда для преподавателя физики. ИОТ 025-010-2022	11.04.2023	Приказы № 87-Т, 85-Т, 86-Т, 88-Т, 89-Т от 11.04.2023
84.	Инструкция по охране труда для преподавателя химии. ИОТ 025-011-2022	11.04.2023	Приказы № 87-Т, 85-Т, 86-Т, 88-Т, 89-Т от 11.04.2023
85.	Инструкция по охране труда для лаборанта кабинета химии. ИОТ 025-012-2022	11.04.2023	Приказы № 87-Т, 85-Т, 86-Т, 88-Т, 89-Т от 11.04.2023
86.	Инструкция по охране труда для лаборанта кабинета физики. ИОТ 025-013-2022	11.04.2023	Приказы № 87-Т, 85-Т, 86-Т, 88-Т, 89-Т от 11.04.2023
87.	Инструкция по охране труда для обучающихся при проведении лабораторных работ и практических занятий по физике. ИОТ 025-015-2019	11.04.2023	Приказы № 87-Т, 85-Т, 86-Т, 88-Т, 89-Т от 11.04.2023

88.	Инструкция по охране труда для обучающихся при проведении лабораторных работ и практических занятий по химии. ИОТ 025-014-2019	11.04.2023	Приказы № 87-Т, 85-Т, 86-Т, 88-Т, 89-Т от 11.04.2023
89.	Инструкция по охране труда для обучающихся при проведении лабораторных работ и практических занятий в кабинете теххимконтроля. ИОТ 025-016-2019	11.04.2023	Приказы № 87-Т, 85-Т, 86-Т, 88-Т, 89-Т от 11.04.2023
90.	Инструкция по охране труда для обучающихся при проведении лабораторных работ и практических занятий в кабинете технологии приготовления пищи. ИОТ 025-017-2019	11.04.2023	Приказы № 87-Т, 85-Т, 86-Т, 88-Т, 89-Т от 11.04.2023
91.	Инструкция по охране труда для обучающихся при проведении лабораторных работ и практических занятий по электротехнике. ИОТ 025-018-2019	11.04.2023	Приказы № 87-Т, 85-Т, 86-Т, 88-Т, 89-Т от 11.04.2023
92.	Инструкция по охране труда для преподавателей в кабинетах информатики и информационных технологий. ИОТ-025-019 -2019	11.04.2023	Приказы № 87-Т, 85-Т, 86-Т, 88-Т, 89-Т от 11.04.2023
93.	Инструкция по охране труда при работе с персональными электронно-вычислительными машинами (компьютерами) и множительной техникой. ИОТ 025-020-2019	11.04.2023	Приказы № 87-Т, 85-Т, 86-Т, 88-Т, 89-Т от 11.04.2023
94.	Инструкция по охране труда для мастеров производственного обучения вождению транспортных средств ИОТ – 025 – 134 - 2022	11.04.2023	Приказы № 87-Т, 85-Т, 86-Т, 88-Т, 89-Т от 11.04.2023
95.	Инструкция по охране труда для работников библиотеки ИОТ 025-022-2019	11.04.2023	Приказы № 87-Т, 85-Т, 86-Т, 88-Т, 89-Т от 11.04.2023
96.	Инструкция по охране труда при работе с домкратом ИОТ 025-138-2022	11.04.2023	Приказы № 87-Т, 85-Т, 86-Т, 88-Т, 89-Т от 11.04.2023
97.	Инструкция по охране труда при выполнении работ при взвешивании автомобиля и работе под ним ИОТ 005-136-2022	11.04.2023	Приказы № 87-Т, 85-Т, 86-Т, 88-Т, 89-Т от 11.04.2023
98.	Инструкция по охране труда для обучающихся на занятиях по физкультуре. Общие требования. ИОТ 025-025-2020	11.04.2023	Приказы № 87-Т, 85-Т, 86-Т, 88-Т, 89-Т от 11.04.2023
99.	Инструкция по охране труда для обучающихся при проведении занятий по легкой атлетике. ИОТ 025-026-2020	11.04.2023	Приказы № 87-Т, 85-Т, 86-Т, 88-Т, 89-Т от 11.04.2023
100.	Инструкция по охране труда для обучающихся при проведении занятий по гимнастике. ИОТ 025-027-2020	11.04.2023	Приказы № 87-Т, 85-Т, 86-Т, 88-Т, 89-Т от 11.04.2023
101.	Инструкция по охране труда для обучающихся при проведении занятий по баскетболу. ИОТ 025-028-2020	11.04.2023	Приказы № 87-Т, 85-Т, 86-Т, 88-Т, 89-Т от 11.04.2023
102.	Инструкция по охране труда для обучающихся при проведении занятий по волейболу. ИОТ 025-029-2020	11.04.2023	Приказы № 87-Т, 85-Т, 86-Т, 88-Т, 89-Т от 11.04.2023
103.	Инструкция по охране труда для обучающихся при проведении занятий по футболу. ИОТ 025-030-2020	11.04.2023	Приказы № 87-Т, 85-Т, 86-Т, 88-Т, 89-Т от 11.04.2023

104.	Инструкция по охране труда для обучающихся при проведении занятий по теме «Лыжная подготовка». ИОТ 025-031-2020	11.04.2023	Приказы № 87-Т, 85-Т, 86-Т, 88-Т, 89-Т от 11.04.2023
105.	Инструкция по охране труда для обучающихся при проведении занятий на открытых спортивных площадках. ИОТ 025-032-2020	11.04.2023	Приказы № 87-Т, 85-Т, 86-Т, 88-Т, 89-Т от 11.04.2023
106.	Инструкция по охране труда для сопровождающих при перевозке обучающихся на автомобильном транспорте. ИОТ 025-033-2020	11.04.2023	Приказы № 87-Т, 85-Т, 86-Т, 88-Т, 89-Т от 11.04.2023
107.	Инструкция по охране труда для заведующего мастерскими ИОТ 025-034-2022	11.04.2023	Приказы № 87-Т, 85-Т, 86-Т, 88-Т, 89-Т от 11.04.2023
108.	Инструкция по охране труда для старшего мастера. ИОТ 025-035-2022	11.04.2023	Приказы № 87-Т, 85-Т, 86-Т, 88-Т, 89-Т от 11.04.2023
109.	Инструкция по охране труда для механика. ИОТ 025-036-2022	11.04.2023	Приказы № 87-Т, 85-Т, 86-Т, 88-Т, 89-Т от 11.04.2023
110.	Инструкция по охране труда для начальника отдела информационных технологий. ИОТ 025-037-2022	11.04.2023	Приказы № 87-Т, 85-Т, 86-Т, 88-Т, 89-Т от 11.04.2023
111.	Инструкция по охране труда для техника по обслуживанию оргтехники ИОТ 025-038-2022	11.04.2023	Приказы № 87-Т, 85-Т, 86-Т, 88-Т, 89-Т от 11.04.2023
112.	Инструкция по охране труда при работе с аэрографом. ИОТ 025-103-2019	11.04.2023	Приказы № 87-Т, 85-Т, 86-Т, 88-Т, 89-Т от 11.04.2023
113.	Инструкция по охране труда для студентов условных предприятий. Общие требования. ИОТ 025-104-2019	11.04.2023	Приказы № 87-Т, 85-Т, 86-Т, 88-Т, 89-Т от 11.04.2023
114.	Инструкция по охране труда при работе с мармитом универсальным ММК-70-КМУ. ИОТ 025-105-2019	11.04.2023	Приказы № 87-Т, 85-Т, 86-Т, 88-Т, 89-Т от 11.04.2023
115.	Инструкция по охране труда заведующего производством (шеф-повара). ИОТ 025-106-2022	11.04.2023	Приказы № 87-Т, 85-Т, 86-Т, 88-Т, 89-Т от 11.04.2023
116.	Инструкция по охране труда для студентов при проведении внеклассных мероприятий, туристических походов и организации общественно полезного труда. ИОТ 025-039-2020	11.04.2023	Приказы № 87-Т, 85-Т, 86-Т, 88-Т, 89-Т от 11.04.2023
117.	Инструкция по охране труда для воспитателя общежития. ИОТ 025-040-2022	11.04.2023	Приказы № 87-Т, 85-Т, 86-Т, 88-Т, 89-Т от 11.04.2023
118.	Инструкция по охране труда для обучающихся перед выходом на учебную и производственную практику. ИОТ 025-041-2020	11.04.2023	Приказы № 87-Т, 85-Т, 86-Т, 88-Т, 89-Т от 11.04.2023
119.	Инструкция по охране труда при работе на сверлильном станке. ИОТ 025-042-2020	11.04.2023	Приказы № 87-Т, 85-Т, 86-Т, 88-Т, 89-Т от 11.04.2023
120.	Инструкция по охране труда при работе на токарном станке. ИОТ 025-043-2020	11.04.2023	Приказы № 87-Т, 85-Т, 86-Т, 88-Т, 89-Т от 11.04.2023

121.	Инструкция по охране труда для обучающихся при работе на малоамперном дуговом тренажере сварщика МТДС-05М ИОТ 025-044-2020	11.04.2023	Приказы № 87-Т, 85-Т, 86-Т, 88-Т, 89-Т от 11.04.2023
122.	Инструкция по охране труда при работе на деревообрабатывающих станках. ИОТ 025-047-2020	11.04.2023	Приказы № 87-Т, 85-Т, 86-Т, 88-Т, 89-Т от 11.04.2023
123.	Инструкция по охране труда для машиниста крана. ИОТ 025-048-2022	11.04.2023	Приказы № 87-Т, 85-Т, 86-Т, 88-Т, 89-Т от 11.04.2023
124.	Инструкция по охране труда для штукатура-маляра. ИОТ 0250049-2020	11.04.2023	Приказы № 87-Т, 85-Т, 86-Т, 88-Т, 89-Т от 11.04.2023
125.	Инструкция по охране труда для исполнителя художественно-оформительских работ. ИОТ 025-050-2020	11.04.2023	Приказы № 87-Т, 85-Т, 86-Т, 88-Т, 89-Т от 11.04.2023
126.	Инструкция по охране труда для дежурного по общежитию. ИОТ 025-053-2022	11.04.2023	Приказы № 87-Т, 85-Т, 86-Т, 88-Т, 89-Т от 11.04.2023
127.	Инструкция по охране труда для коменданта. ИОТ 025-054-2022	11.04.2023	Приказы № 87-Т, 85-Т, 86-Т, 88-Т, 89-Т от 11.04.2023
128.	Инструкция по охране труда для повара. ИОТ 025-056-2022	11.04.2023	Приказы № 87-Т, 85-Т, 86-Т, 88-Т, 89-Т от 11.04.2023
129.	Инструкция по охране труда для гардеробщика. ИОТ 025-081-2022	11.04.2023	Приказы № 87-Т, 85-Т, 86-Т, 88-Т, 89-Т от 11.04.2023
130.	Инструкция по охране труда для кассира зала. ИОТ 025-058-2022	11.04.2023	Приказы № 87-Т, 85-Т, 86-Т, 88-Т, 89-Т от 11.04.2023
131.	Инструкция по охране труда для подсобного рабочего на кухне ИОТ 025-060-2022	11.04.2023	Приказы № 87-Т, 85-Т, 86-Т, 88-Т, 89-Т от 11.04.2023
132.	Инструкция по охране труда для работника для нарезки хлеба. ИОТ 025-061-2020	11.04.2023	Приказы № 87-Т, 85-Т, 86-Т, 88-Т, 89-Т от 11.04.2023
133.	Инструкция по охране труда для работника, выполняющего работу по очистке корнеплодов и картофеля. ИОТ 025-066-2020	11.04.2023	Приказы № 87-Т, 85-Т, 86-Т, 88-Т, 89-Т от 11.04.2023
134.	Инструкция по охране труда при изготовлении пищевых полуфабрикатов из мяса, рыбы, овощей. ИОТ 025-074-2020	11.04.2023	Приказы № 87-Т, 85-Т, 86-Т, 88-Т, 89-Т от 11.04.2023
135.	Инструкция по охране труда для заведующего складом. ИОТ 025-057-2022	11.04.2023	Приказы № 87-Т, 85-Т, 86-Т, 88-Т, 89-Т от 11.04.2023
136.	Программа обучения и экзаменационные билеты проверки знаний по охране труда повара	11.04.2023	Приказы № 87-Т, 85-Т, 86-Т, 88-Т, 89-Т от 11.04.2023
137.	Программа обучения и экзаменационные билеты для проверки знаний по охране труда рабочего персонала	11.04.2023	Приказы № 87-Т, 85-Т, 86-Т, 88-Т, 89-Т от 11.04.2023

138.	Инструкция по охране труда для электрогазосварщика ручной дуговой сварки ИОТ 025-045-2020	11.04.2023	Приказы № 87-Т, 85-Т, 86-Т, 88-Т, 89-Т от 11.04.2023
139.	Инструкция по охране труда при работе на заточном станке ИОТ 025-046-2020	11.04.2023	Приказы № 87-Т, 85-Т, 86-Т, 88-Т, 89-Т от 11.04.2023
140.	Инструкция по охране труда для обучающихся при работе в слесарных мастерских. ИОТ - 025-124-2021	11.04.2023	Приказы № 87-Т, 85-Т, 86-Т, 88-Т, 89-Т от 11.04.2023
141.	Инструкция по охране труда для студентов, обучающихся навыкам вождения. ИОТ 025-052-2020	11.04.2023	Приказы № 87-Т, 85-Т, 86-Т, 88-Т, 89-Т от 11.04.2023
142.	Инструкция по охране труда для экспедитора. ИОТ 025-055-2022	11.04.2023	Приказы № 87-Т, 85-Т, 86-Т, 88-Т, 89-Т от 11.04.2023
143.	Инструкция по охране труда для мойщика посуды. ИОТ 025-059-2022	11.04.2023	Приказы № 87-Т, 85-Т, 86-Т, 88-Т, 89-Т от 11.04.2023
144.	Инструкция по охране труда для заведующего хозяйством ИОТ 002 – 139 - 2022	11.04.2023	Приказы № 87-Т, 85-Т, 86-Т, 88-Т, 89-Т от 11.04.2023
145.	Инструкция по охране труда при работе на универсальной посудомоечной машине МПУ-1400. ИОТ 025-062-2020	11.04.2023	Приказы № 87-Т, 85-Т, 86-Т, 88-Т, 89-Т от 11.04.2023
146.	Инструкция по охране труда при эксплуатации протирочно-резательной машины. ИОТ 025-063-2020	11.04.2023	Приказы № 87-Т, 85-Т, 86-Т, 88-Т, 89-Т от 11.04.2023
147.	Инструкция по охране труда при работе на электрической сковороде СЭСМ-0,5. ИОТ 025-064-2020	11.04.2023	Приказы № 87-Т, 85-Т, 86-Т, 88-Т, 89-Т от 11.04.2023
148.	Инструкция по охране труда при эксплуатации плит электрических ЭП-4ЖШ. ИОТ 025-065-2020	11.04.2023	Приказы № 87-Т, 85-Т, 86-Т, 88-Т, 89-Т от 11.04.2023
149.	Инструкция по охране труда при работе на машине картофелеочистительной периодического действия МОК-150-04. ИОТ 025-067-2020	11.04.2023	Приказы № 87-Т, 85-Т, 86-Т, 88-Т, 89-Т от 11.04.2023
150.	Инструкция по охране труда при работе на мясорубке МИМ-300. ИОТ 025-068-2020	11.04.2023	Приказы № 87-Т, 85-Т, 86-Т, 88-Т, 89-Т от 11.04.2023
151.	Инструкция по охране труда при работе с пекарным электрическим шкафом ШПЭСМ(М)-3М. ИОТ 025-069-2020	11.04.2023	Приказы № 87-Т, 85-Т, 86-Т, 88-Т, 89-Т от 11.04.2023
152.	Инструкция по охране труда при работе на автоматической хлебрезной машине АХМ 300Т. ИОТ 025-070-2020	11.04.2023	Приказы № 87-Т, 85-Т, 86-Т, 88-Т, 89-Т от 11.04.2023
153.	Инструкция по охране труда при работе с планетарным миксером В 20-F. ИОТ 025-071-2020	11.04.2023	Приказы № 87-Т, 85-Т, 86-Т, 88-Т, 89-Т от 11.04.2023
154.	Инструкция по охране труда при работе на овощерезке CL50 Robot Coupe. ИОТ 025-072-2020	11.04.2023	Приказы № 87-Т, 85-Т, 86-Т, 88-Т, 89-Т от 11.04.2023

155.	Инструкция по охране труда при эксплуатации котлов пищеварочных электрических КПЭМ-250/9Т. ИОТ 025-073-2020	11.04.2023	Приказы № 87-Т, 85-Т, 86-Т, 88-Т, 89-Т от 11.04.2023
156.	Инструкция по охране труда для водителей автотранспортных средств ИОТ 025-118-2021	11.04.2023	Приказы № 87-Т, 85-Т, 86-Т, 88-Т, 89-Т от 11.04.2023
157.	Инструкция по охране труда для уборщика служебных и производственных помещений. ИОТ 025-082-2022	11.04.2023	Приказы № 87-Т, 85-Т, 86-Т, 88-Т, 89-Т от 11.04.2023
158.	Инструкция по охране труда для работников, выполняющих работу по очистке от снега плоских и скатных крыш. ИОТ 025-127-2021	11.04.2023	Приказы № 87-Т, 85-Т, 86-Т, 88-Т, 89-Т от 11.04.2023
159.	Инструкция по охране труда для водителя погрузчика и снегоочистительной техники. ИОТ 025-087-2020	11.04.2023	Приказы № 87-Т, 85-Т, 86-Т, 88-Т, 89-Т от 11.04.2023
160.	Инструкция по охране труда для электромонтеров по ремонту и обслуживанию электрооборудования. ИОТ 025-112-2022	11.04.2023	Приказы № 87-Т, 85-Т, 86-Т, 88-Т, 89-Т от 11.04.2023
161.	Инструкция по охране труда для педагога-организатора ИОТ 025-077-2022	11.04.2023	Приказы № 87-Т, 85-Т, 86-Т, 88-Т, 89-Т от 11.04.2023
162.	Инструкция по охране труда для рабочего по обслуживанию и ремонту зданий. ИОТ 025-111-2022	11.04.2023	Приказы № 87-Т, 85-Т, 86-Т, 88-Т, 89-Т от 11.04.2023
163.	Инструкция по охране труда для слесаря по ремонту автомобилей. ИОТ 025-079-2020	11.04.2023	Приказы № 87-Т, 85-Т, 86-Т, 88-Т, 89-Т от 11.04.2023
164.	Инструкция по охране труда для слесаря-сантехника. ИОТ 025-080-2020	11.04.2023	Приказы № 87-Т, 85-Т, 86-Т, 88-Т, 89-Т от 11.04.2023
165.	Инструкция по охране труда для работников, выполняющих работу по ремонту крыши. ИОТ 025-083-2020	11.04.2023	Приказы № 87-Т, 85-Т, 86-Т, 88-Т, 89-Т от 11.04.2023
166.	Инструкция по охране труда для уборщика территории. ИОТ 025-085-2022	11.04.2023	Приказы № 87-Т, 85-Т, 86-Т, 88-Т, 89-Т от 11.04.2023
167.	Инструкция по охране труда для машиниста бульдозера и грейдера. ИОТ 025-086-2020	11.04.2023	Приказы № 87-Т, 85-Т, 86-Т, 88-Т, 89-Т от 11.04.2023
168.	Инструкция по охране труда для работников, выполняющих работу на высоте по наряду-допуску ИОТ 025-126-2021	11.04.2023	Приказы № 87-Т, 85-Т, 86-Т, 88-Т, 89-Т от 11.04.2023
169.	Инструкция по охране труда для работников, применяющих в работе переносные лестницы. ИОТ 025-089-2020	11.04.2023	Приказы № 87-Т, 85-Т, 86-Т, 88-Т, 89-Т от 11.04.2023
170.	Инструкция по охране труда для мастера производственного обучения. ИОТ 025-090-2022	11.04.2023	Приказы № 87-Т, 85-Т, 86-Т, 88-Т, 89-Т от 11.04.2023
171.	Инструкция по охране труда при производстве газосварочных работ в учебно-производственных мастерских. ИОТ 025-091-2020	11.04.2023	Приказы № 87-Т, 85-Т, 86-Т, 88-Т, 89-Т от 11.04.2023

172.	Инструкция по охране труда при производстве электрогазосварочных работ в учебно-производственных мастерских. ИОТ 025-117-2021	11.04.2023	Приказы № 87-Т, 85-Т, 86-Т, 88-Т, 89-Т от 11.04.2023
173.	Инструкция по охране труда при работе с инструментом и приспособлениями. ИОТ 025-093-2020	11.04.2023	Приказы № 87-Т, 85-Т, 86-Т, 88-Т, 89-Т от 11.04.2023
174.	Инструкция по охране труда при погрузо-разгрузочных работах. ИОТ 025-113-2021	11.04.2023	Приказы № 87-Т, 85-Т, 86-Т, 88-Т, 89-Т от 11.04.2023
175.	Инструкция по охране труда при передвижении по территории техникума пешеходов и транспортных средств. ИОТ 025-095-2020	11.04.2023	Приказы № 87-Т, 85-Т, 86-Т, 88-Т, 89-Т от 11.04.2023
176.	Инструкция по охране труда при работе на гильотине для резки металла. ИОТ 025-096-2020	11.04.2023	Приказы № 87-Т, 85-Т, 86-Т, 88-Т, 89-Т от 11.04.2023
177.	Инструкция по охране труда при работе на гибочном станке. ИОТ 025-097-2020	11.04.2023	Приказы № 87-Т, 85-Т, 86-Т, 88-Т, 89-Т от 11.04.2023
178.	Инструкция по охране труда при работе на отрезном станке. ИОТ 025-098-2020	11.04.2023	Приказы № 87-Т, 85-Т, 86-Т, 88-Т, 89-Т от 11.04.2023
179.	Инструкция по охране труда при работе с применением подъемника. ИОТ 025-099-2020	11.04.2023	Приказы № 87-Т, 85-Т, 86-Т, 88-Т, 89-Т от 11.04.2023
180.	Инструкция по охране труда при работе с муфельной печью. ИОТ 025-100-2020	11.04.2023	Приказы № 87-Т, 85-Т, 86-Т, 88-Т, 89-Т от 11.04.2023
181.	Инструкция по охране труда при работе на ручном бензо- и электроинструменте, предназначенном для скашивания травы. ИОТ 025-101-2020	11.04.2023	Приказы № 87-Т, 85-Т, 86-Т, 88-Т, 89-Т от 11.04.2023
182.	Инструкция по охране труда для плотника. ИОТ 025-102-2020	11.04.2023	Приказы № 87-Т, 85-Т, 86-Т, 88-Т, 89-Т от 11.04.2023
183.	Инструкция по охране труда для студентов при использовании бытовых электрических приборов в общежитии. ИОТ 025-107-2020	11.04.2023	Приказы № 87-Т, 85-Т, 86-Т, 88-Т, 89-Т от 11.04.2023
184.	Инструкция по охране труда для электрогазосварщика ручной дуговой сварки ИОТ 025-045-2020	11.04.2023	Приказы № 87-Т, 85-Т, 86-Т, 88-Т, 89-Т от 11.04.2023
185.	Инструкция по охране труда при работе на заточном станке ИОТ 025-046-2020	11.04.2023	Приказы № 87-Т, 85-Т, 86-Т, 88-Т, 89-Т от 11.04.2023
186.	Инструкция по охране труда для обучающихся при работе в слесарных мастерских. ИОТ - 025-124-2021	11.04.2023	Приказы № 87-Т, 85-Т, 86-Т, 88-Т, 89-Т от 11.04.2023
187.	Инструкция по охране труда для студентов, обучающихся навыкам вождения. ИОТ 025-052-2020	11.04.2023	Приказы № 87-Т, 85-Т, 86-Т, 88-Т, 89-Т от 11.04.2023
188.	Инструкция по охране труда для экспедитора. ИОТ 025-055-2022	11.04.2023	Приказы № 87-Т, 85-Т, 86-Т, 88-Т, 89-Т от 11.04.2023

189.	Инструкция по охране труда для мойщика посуды. ИОТ 025-059-2022	11.04.2023	Приказы № 87-Т, 85-Т, 86-Т, 88-Т, 89-Т от 11.04.2023
190.	Инструкция по охране труда для заведующего хозяйством ИОТ 002 – 139 - 2022	11.04.2023	Приказы № 87-Т, 85-Т, 86-Т, 88-Т, 89-Т от 11.04.2023
191.	Инструкция по охране труда при работе на универсальной посудомоечной машине МПУ-1400. ИОТ 025-062-2020	11.04.2023	Приказы № 87-Т, 85-Т, 86-Т, 88-Т, 89-Т от 11.04.2023
192.	Инструкция по охране труда при эксплуатации протирочно-резательной машины. ИОТ 025-063-2020	11.04.2023	Приказы № 87-Т, 85-Т, 86-Т, 88-Т, 89-Т от 11.04.2023
193.	Инструкция по охране труда при работе на электрической сковороде СЭСМ-0,5. ИОТ 025-064-2020	11.04.2023	Приказы № 87-Т, 85-Т, 86-Т, 88-Т, 89-Т от 11.04.2023
194.	Инструкция по охране труда при эксплуатации плит электрических ЭП-4ЖШ. ИОТ 025-065-2020	11.04.2023	Приказы № 87-Т, 85-Т, 86-Т, 88-Т, 89-Т от 11.04.2023
195.	Инструкция по охране труда при работе на машине картофелеочистительной периодического действия МОК-150-04. ИОТ 025-067-2020	11.04.2023	Приказы № 87-Т, 85-Т, 86-Т, 88-Т, 89-Т от 11.04.2023
196.	Инструкция по охране труда при работе на мясорубке МИМ-300. ИОТ 025-068-2020	11.04.2023	Приказы № 87-Т, 85-Т, 86-Т, 88-Т, 89-Т от 11.04.2023
197.	Инструкция по охране труда при работе с пекарным электрическим шкафом ШПЭСМ(М)-3М. ИОТ 025-069-2020	11.04.2023	Приказы № 87-Т, 85-Т, 86-Т, 88-Т, 89-Т от 11.04.2023
198.	Инструкция по охране труда при работе на автоматической хлеборезной машине АХМ 300Т. ИОТ 025-070-2020	11.04.2023	Приказы № 87-Т, 85-Т, 86-Т, 88-Т, 89-Т от 11.04.2023
199.	Инструкция по охране труда при работе с планетарным миксером В 20-F. ИОТ 025-071-2020	11.04.2023	Приказы № 87-Т, 85-Т, 86-Т, 88-Т, 89-Т от 11.04.2023
200.	Инструкция по охране труда при работе на овощерезке CL50 Robot Coupe. ИОТ 025-072-2020	11.04.2023	Приказы № 87-Т, 85-Т, 86-Т, 88-Т, 89-Т от 11.04.2023
201.	Инструкция по охране труда при эксплуатации котлов пищеварочных электрических КПЭМ-250/9Т. ИОТ 025-073-2020	11.04.2023	Приказы № 87-Т, 85-Т, 86-Т, 88-Т, 89-Т от 11.04.2023
202.	Инструкция по охране труда для водителей автотранспортных средств ИОТ 025-118-2021	11.04.2023	Приказы № 87-Т, 85-Т, 86-Т, 88-Т, 89-Т от 11.04.2023
203.	Инструкция по охране труда для уборщика служебных и производственных помещений. ИОТ 025-082-2022	11.04.2023	Приказы № 87-Т, 85-Т, 86-Т, 88-Т, 89-Т от 11.04.2023
204.	Инструкция по охране труда для работников, выполняющих работу по очистке от снега плоских и скатных крыш. ИОТ 025-127-2021	11.04.2023	Приказы № 87-Т, 85-Т, 86-Т, 88-Т, 89-Т от 11.04.2023
205.	Инструкция по охране труда для водителя погрузчика и снегоочистительной техники. ИОТ 025-087-2020	11.04.2023	Приказы № 87-Т, 85-Т, 86-Т, 88-Т, 89-Т от 11.04.2023

206.	Инструкция по охране труда для электромонтеров по ремонту и обслуживанию электрооборудования. ИОТ 025-112-2022	11.04.2023	Приказы № 87-Т, 85-Т, 86-Т, 88-Т, 89-Т от 11.04.2023
207.	Инструкция по охране труда для педагога-организатора ИОТ 025-077-2022	11.04.2023	Приказы № 87-Т, 85-Т, 86-Т, 88-Т, 89-Т от 11.04.2023
208.	Инструкция по охране труда для рабочего по обслуживанию и ремонту зданий. ИОТ 025-111-2022	11.04.2023	Приказы № 87-Т, 85-Т, 86-Т, 88-Т, 89-Т от 11.04.2023
209.	Инструкция по охране труда для слесаря по ремонту автомобилей. ИОТ 025-079-2020	11.04.2023	Приказы № 87-Т, 85-Т, 86-Т, 88-Т, 89-Т от 11.04.2023
210.	Инструкция по охране труда для слесаря-сантехника. ИОТ 025-080-2020	11.04.2023	Приказы № 87-Т, 85-Т, 86-Т, 88-Т, 89-Т от 11.04.2023
211.	Инструкция по охране труда для работников, выполняющих работу по ремонту крыши. ИОТ 025-083-2020	11.04.2023	Приказы № 87-Т, 85-Т, 86-Т, 88-Т, 89-Т от 11.04.2023
212.	Инструкция по охране труда для уборщика территории. ИОТ 025-085-2022	11.04.2023	Приказы № 87-Т, 85-Т, 86-Т, 88-Т, 89-Т от 11.04.2023
213.	Инструкция по охране труда для машиниста бульдозера и грейдера. ИОТ 025-086-2020	11.04.2023	Приказы № 87-Т, 85-Т, 86-Т, 88-Т, 89-Т от 11.04.2023
214.	Инструкция по охране труда для работников, выполняющих работу на высоте по наряду-допуску ИОТ 025-126-2021	11.04.2023	Приказы № 87-Т, 85-Т, 86-Т, 88-Т, 89-Т от 11.04.2023
215.	Инструкция по охране труда для работников, применяющих в работе переносные лестницы. ИОТ 025-089-2020	11.04.2023	Приказы № 87-Т, 85-Т, 86-Т, 88-Т, 89-Т от 11.04.2023
216.	Инструкция по охране труда для мастера производственного обучения. ИОТ 025-090-2022	11.04.2023	Приказы № 87-Т, 85-Т, 86-Т, 88-Т, 89-Т от 11.04.2023
217.	Инструкция по охране труда при производстве газосварочных работ в учебно-производственных мастерских. ИОТ 025-091-2020	11.04.2023	Приказы № 87-Т, 85-Т, 86-Т, 88-Т, 89-Т от 11.04.2023
218.	Инструкция по охране труда при производстве электрогазосварочных работ в учебно-производственных мастерских. ИОТ 025-117-2021	11.04.2023	Приказы № 87-Т, 85-Т, 86-Т, 88-Т, 89-Т от 11.04.2023
219.	Инструкция по охране труда при работе с инструментом и приспособлениями. ИОТ 025-093-2020	11.04.2023	Приказы № 87-Т, 85-Т, 86-Т, 88-Т, 89-Т от 11.04.2023
220.	Инструкция по охране труда при погрузо-разгрузочных работах. ИОТ 025-113-2021	11.04.2023	Приказы № 87-Т, 85-Т, 86-Т, 88-Т, 89-Т от 11.04.2023
221.	Инструкция по охране труда при передвижении по территории техникума пешеходов и транспортных средств. ИОТ 025-095-2020	11.04.2023	Приказы № 87-Т, 85-Т, 86-Т, 88-Т, 89-Т от 11.04.2023
222.	Инструкция по охране труда при работе на гильотине для резки металла. ИОТ 025-096-2020	11.04.2023	Приказы № 87-Т, 85-Т, 86-Т, 88-Т, 89-Т от 11.04.2023

223.	Инструкция по охране труда при работе на гибочном станке. ИОТ 025-097-2020	11.04.2023	Приказы № 87-Т, 85-Т, 86-Т, 88-Т, 89-Т от 11.04.2023
224.	Инструкция по охране труда при работе на отрезном станке. ИОТ 025-098-2020	11.04.2023	Приказы № 87-Т, 85-Т, 86-Т, 88-Т, 89-Т от 11.04.2023
225.	Инструкция по охране труда при работе с применением подъемника. ИОТ 025-099-2020	11.04.2023	Приказы № 87-Т, 85-Т, 86-Т, 88-Т, 89-Т от 11.04.2023
226.	Инструкция по охране труда при работе с муфельной печью. ИОТ 025-100-2020	11.04.2023	Приказы № 87-Т, 85-Т, 86-Т, 88-Т, 89-Т от 11.04.2023
227.	Инструкция по охране труда при работе на ручном бензо- и электроинструменте, предназначенном для скашивания травы. ИОТ 025-101-2020	11.04.2023	Приказы № 87-Т, 85-Т, 86-Т, 88-Т, 89-Т от 11.04.2023
228.	Инструкция по охране труда для плотника. ИОТ 025-102-2020	11.04.2023	Приказы № 87-Т, 85-Т, 86-Т, 88-Т, 89-Т от 11.04.2023
229.	Инструкция по охране труда для студентов при использовании бытовых электрических приборов в общежитии. ИОТ 025-107-2020	11.04.2023	Приказы № 87-Т, 85-Т, 86-Т, 88-Т, 89-Т от 11.04.2023
230.	Инструкция по охране труда для электрогазосварщика ручной дуговой сварки ИОТ 025-045-2020	11.04.2023	Приказы № 87-Т, 85-Т, 86-Т, 88-Т, 89-Т от 11.04.2023
231.	Инструкция по охране труда при работе на заточном станке ИОТ 025-046-2020	11.04.2023	Приказы № 87-Т, 85-Т, 86-Т, 88-Т, 89-Т от 11.04.2023
232.	Инструкция по охране труда для обучающихся при работе в слесарных мастерских. ИОТ - 025-124-2021	11.04.2023	Приказы № 87-Т, 85-Т, 86-Т, 88-Т, 89-Т от 11.04.2023
233.	Инструкция по охране труда для студентов, обучающихся навыкам вождения. ИОТ 025-052-2020	11.04.2023	Приказы № 87-Т, 85-Т, 86-Т, 88-Т, 89-Т от 11.04.2023
234.	Инструкция по охране труда для экспедитора. ИОТ 025-055-2022	11.04.2023	Приказы № 87-Т, 85-Т, 86-Т, 88-Т, 89-Т от 11.04.2023
235.	Инструкция по охране труда для мойщика посуды. ИОТ 025-059-2022	11.04.2023	Приказы № 87-Т, 85-Т, 86-Т, 88-Т, 89-Т от 11.04.2023
236.	Инструкция по охране труда для заведующего хозяйством ИОТ 002 – 139 - 2022	11.04.2023	Приказы № 87-Т, 85-Т, 86-Т, 88-Т, 89-Т от 11.04.2023
237.	Инструкция по охране труда при работе на универсальной посудомоечной машине МПУ-1400. ИОТ 025-062-2020	11.04.2023	Приказы № 87-Т, 85-Т, 86-Т, 88-Т, 89-Т от 11.04.2023
238.	Инструкция по охране труда при эксплуатации протирочно-резательной машины. ИОТ 025-063-2020	11.04.2023	Приказы № 87-Т, 85-Т, 86-Т, 88-Т, 89-Т от 11.04.2023
239.	Инструкция по охране труда при работе на электрической сковороде СЭСМ-0,5. ИОТ 025-064-2020	11.04.2023	Приказы № 87-Т, 85-Т, 86-Т, 88-Т, 89-Т от 11.04.2023

240.	Инструкция по охране труда при эксплуатации плит электрических ЭП-4ЖШ. ИОТ 025-065-2020	11.04.2023	Приказы № 87-Т, 85-Т, 86-Т, 88-Т, 89-Т от 11.04.2023
241.	Инструкция по охране труда при работе на машине картофелеочистительной периодического действия МОК-150-04. ИОТ 025-067-2020	11.04.2023	Приказы № 87-Т, 85-Т, 86-Т, 88-Т, 89-Т от 11.04.2023
242.	Инструкция по охране труда при работе на мясорубке МИМ-300. ИОТ 025-068-2020	11.04.2023	Приказы № 87-Т, 85-Т, 86-Т, 88-Т, 89-Т от 11.04.2023
243.	Инструкция по охране труда при работе с пекарным электрическим шкафом ШПЭСМ(М)-3М. ИОТ 025-069-2020	11.04.2023	Приказы № 87-Т, 85-Т, 86-Т, 88-Т, 89-Т от 11.04.2023
244.	Инструкция по охране труда при работе на автоматической хлеборезной машине АХМ 300Т. ИОТ 025-070-2020	11.04.2023	Приказы № 87-Т, 85-Т, 86-Т, 88-Т, 89-Т от 11.04.2023
245.	Инструкция по охране труда при работе с планетарным миксером В 20-F. ИОТ 025-071-2020	11.04.2023	Приказы № 87-Т, 85-Т, 86-Т, 88-Т, 89-Т от 11.04.2023
246.	Инструкция по охране труда при работе на овощерезке CL50 Robot Coupe. ИОТ 025-072-2020	11.04.2023	Приказы № 87-Т, 85-Т, 86-Т, 88-Т, 89-Т от 11.04.2023
247.	Инструкция по охране труда при эксплуатации котлов пищеварочных электрических КПЭМ-250/9Т. ИОТ 025-073-2020	11.04.2023	Приказы № 87-Т, 85-Т, 86-Т, 88-Т, 89-Т от 11.04.2023
248.	Инструкция по охране труда для водителей автотранспортных средств ИОТ 025-118-2021	11.04.2023	Приказы № 87-Т, 85-Т, 86-Т, 88-Т, 89-Т от 11.04.2023
249.	Инструкция по охране труда для уборщика служебных и производственных помещений. ИОТ 025-082-2022	11.04.2023	Приказы № 87-Т, 85-Т, 86-Т, 88-Т, 89-Т от 11.04.2023
250.	Инструкция по охране труда для работников, выполняющих работу по очистке от снега плоских и скатных крыш. ИОТ 025-127-2021	11.04.2023	Приказы № 87-Т, 85-Т, 86-Т, 88-Т, 89-Т от 11.04.2023
251.	Инструкция по охране труда для водителя погрузчика и снегоочистительной техники. ИОТ 025-087-2020	11.04.2023	Приказы № 87-Т, 85-Т, 86-Т, 88-Т, 89-Т от 11.04.2023
252.	Инструкция по охране труда для электромонтеров по ремонту и обслуживанию электрооборудования. ИОТ 025-112-2022	11.04.2023	Приказы № 87-Т, 85-Т, 86-Т, 88-Т, 89-Т от 11.04.2023
253.	Инструкция по охране труда для педагога-организатора ИОТ 025-077-2022	11.04.2023	Приказы № 87-Т, 85-Т, 86-Т, 88-Т, 89-Т от 11.04.2023
254.	Инструкция по охране труда для рабочего по обслуживанию и ремонту зданий. ИОТ 025-111-2022	11.04.2023	Приказы № 87-Т, 85-Т, 86-Т, 88-Т, 89-Т от 11.04.2023
255.	Инструкция по охране труда для слесаря по ремонту автомобилей. ИОТ 025-079-2020	11.04.2023	Приказы № 87-Т, 85-Т, 86-Т, 88-Т, 89-Т от 11.04.2023
256.	Инструкция по охране труда для слесаря-сантехника. ИОТ 025-080-2020	11.04.2023	Приказы № 87-Т, 85-Т, 86-Т, 88-Т, 89-Т от 11.04.2023

257.	Инструкция по охране труда для работников, выполняющих работу по ремонту крыши. ИОТ 025-083-2020	11.04.2023	Приказы № 87-Т, 85-Т, 86-Т, 88-Т, 89-Т от 11.04.2023
258.	Инструкция по охране труда для уборщика территории. ИОТ 025-085-2022	11.04.2023	Приказы № 87-Т, 85-Т, 86-Т, 88-Т, 89-Т от 11.04.2023
259.	Инструкция по охране труда для машиниста бульдозера и грейдера. ИОТ 025-086-2020	11.04.2023	Приказы № 87-Т, 85-Т, 86-Т, 88-Т, 89-Т от 11.04.2023
260.	Инструкция по охране труда для работников, выполняющих работу на высоте по наряду-допуску ИОТ 025-126-2021	11.04.2023	Приказы № 87-Т, 85-Т, 86-Т, 88-Т, 89-Т от 11.04.2023
261.	Инструкция по охране труда для работников, применяющих в работе переносные лестницы. ИОТ 025-089-2020	11.04.2023	Приказы № 87-Т, 85-Т, 86-Т, 88-Т, 89-Т от 11.04.2023
262.	Инструкция по охране труда для мастера производственного обучения. ИОТ 025-090-2022	11.04.2023	Приказы № 87-Т, 85-Т, 86-Т, 88-Т, 89-Т от 11.04.2023
263.	Инструкция по охране труда при производстве газосварочных работ в учебно-производственных мастерских. ИОТ 025-091-2020	11.04.2023	Приказы № 87-Т, 85-Т, 86-Т, 88-Т, 89-Т от 11.04.2023
264.	Инструкция по охране труда при производстве электрогазосварочных работ в учебно-производственных мастерских. ИОТ 025-117-2021	11.04.2023	Приказы № 87-Т, 85-Т, 86-Т, 88-Т, 89-Т от 11.04.2023
265.	Инструкция по охране труда при работе с инструментом и приспособлениями. ИОТ 025-093-2020	11.04.2023	Приказы № 87-Т, 85-Т, 86-Т, 88-Т, 89-Т от 11.04.2023
266.	Инструкция по охране труда при погрузо-разгрузочных работах. ИОТ 025-113-2021	11.04.2023	Приказы № 87-Т, 85-Т, 86-Т, 88-Т, 89-Т от 11.04.2023
267.	Инструкция по охране труда при передвижении по территории техникума пешеходов и транспортных средств. ИОТ 025-095-2020	11.04.2023	Приказы № 87-Т, 85-Т, 86-Т, 88-Т, 89-Т от 11.04.2023
268.	Инструкция по охране труда при работе на гильотине для резки металла. ИОТ 025-096-2020	11.04.2023	Приказы № 87-Т, 85-Т, 86-Т, 88-Т, 89-Т от 11.04.2023
269.	Инструкция по охране труда при работе на гибочном станке. ИОТ 025-097-2020	11.04.2023	Приказы № 87-Т, 85-Т, 86-Т, 88-Т, 89-Т от 11.04.2023
270.	Инструкция по охране труда при работе на отрезном станке. ИОТ 025-098-2020	11.04.2023	Приказы № 87-Т, 85-Т, 86-Т, 88-Т, 89-Т от 11.04.2023
271.	Инструкция по охране труда при работе с применением подъемника. ИОТ 025-099-2020	11.04.2023	Приказы № 87-Т, 85-Т, 86-Т, 88-Т, 89-Т от 11.04.2023
272.	Инструкция по охране труда при работе с муфельной печью. ИОТ 025-100-2020	11.04.2023	Приказы № 87-Т, 85-Т, 86-Т, 88-Т, 89-Т от 11.04.2023
273.	Инструкция по охране труда при работе на ручном бензо- и электроинструменте, предназначенном для скашивания травы. ИОТ 025-101-2020	11.04.2023	Приказы № 87-Т, 85-Т, 86-Т, 88-Т, 89-Т от 11.04.2023

274.	Инструкция по охране труда для плотника. ИОТ 025-102-2020	11.04.2023	Приказы № 87-Т, 85-Т, 86-Т, 88-Т, 89-Т от 11.04.2023
275.	Инструкция по охране труда для студентов при использовании бытовых электрических приборов в общежитии. ИОТ 025-107-2020	11.04.2023	Приказы № 87-Т, 85-Т, 86-Т, 88-Т, 89-Т от 11.04.2023
276.	Инструкция по определению пригодности средств индивидуальной защиты к дальнейшей эксплуатации	11.04.2023	Приказы № 87-Т, 85-Т, 86-Т, 88-Т, 89-Т от 11.04.2023
277.	Инструкция по охране труда при перевозке, эксплуатации и хранении газовых баллонов ИОТ – 025 – 108 – 2020	11.04.2023	Приказы № 87-Т, 85-Т, 86-Т, 88-Т, 89-Т от 11.04.2023
278.	Инструкция по охране труда для инженера-программиста ИОТ 025-037-2022	11.04.2023	Приказы № 87-Т, 85-Т, 86-Т, 88-Т, 89-Т от 11.04.2023
279.	Инструкция по охране труда для инженера по защите информации ИОТ 025-111-2022	11.04.2023	Приказы № 87-Т, 85-Т, 86-Т, 88-Т, 89-Т от 11.04.2023
280.	Инструкция по охране труда для техника-программиста ИОТ 025-109-2022	11.04.2023	Приказы № 87-Т, 85-Т, 86-Т, 88-Т, 89-Т от 11.04.2023
281.	Инструкция по электробезопасности для неэлектрического персонала, которым присваивается I квалификационная группа допуска	11.04.2023	Приказы № 87-Т, 85-Т, 86-Т, 88-Т, 89-Т от 11.04.2023
282.	Инструкция по электробезопасности для неэлектрического персонала, которым присваивается II квалификационная группа допуска	11.04.2023	Приказы № 87-Т, 85-Т, 86-Т, 88-Т, 89-Т от 11.04.2023
283.	Программа проведения инструктажа неэлектрического персонала на группу I по электробезопасности	11.04.2023	Приказы № 87-Т, 85-Т, 86-Т, 88-Т, 89-Т от 11.04.2023
284.	Программа проведения инструктажа электрического и неэлектрического персонала со II квалификационной группой по электробезопасности	11.04.2023	Приказы № 87-Т, 85-Т, 86-Т, 88-Т, 89-Т от 11.04.2023
285.	Инструкция по охране труда для кухонного рабочего ИОТ – 025 – 060 – 2020	11.04.2023	Приказы № 87-Т, 85-Т, 86-Т, 88-Т, 89-Т от 11.04.2023
286.	Нормы бесплатной выдачи смывающих и (или) обезвреживающих средств	11.04.2023	Приказы № 87-Т, 85-Т, 86-Т, 88-Т, 89-Т от 11.04.2023
287.	Инструкция по охране труда для офисных работников ИОТ – 025 – 111 - 2022	11.04.2023	Приказы № 87-Т, 85-Т, 86-Т, 88-Т, 89-Т от 11.04.2023
288.	Программа проведения первичного инструктажа по охране труда на рабочем месте для рабочего по комплексному обслуживанию зданий	11.04.2023	Приказы № 87-Т, 85-Т, 86-Т, 88-Т, 89-Т от 11.04.2023
289.	Программ проведения первичного инструктаж по охране труда на рабочем месте для водителя погрузчика, грейдера, шнекоротера	11.04.2023	Приказы № 87-Т, 85-Т, 86-Т, 88-Т, 89-Т от 11.04.2023
290.	Программа проведения первичного инструктажа по охране труда на рабочем месте для водителей автомобиля (легкового)	11.04.2023	Приказы № 87-Т, 85-Т, 86-Т, 88-Т, 89-Т от 11.04.2023

291.	Программа проведения первичного инструктажа по охране труда на рабочем месте для слесаря по ремонту автомобилей	11.04.2023	Приказы № 87-Т, 85-Т, 86-Т, 88-Т, 89-Т от 11.04.2023
292.	Программа проведения первичного инструктажа по охране труда на рабочем месте для электрогазосварщика на полуавтоматических машинах	11.04.2023	Приказы № 87-Т, 85-Т, 86-Т, 88-Т, 89-Т от 11.04.2023
293.	Программа проведения первичного инструктажа по охране труда на рабочем месте для повара	11.04.2023	Приказы № 87-Т, 85-Т, 86-Т, 88-Т, 89-Т от 11.04.2023
294.	Программа стажировки на рабочем месте водителя легкового автомобиля и водителя автобуса	11.04.2023	Приказы № 87-Т, 85-Т, 86-Т, 88-Т, 89-Т от 11.04.2023
295.	Программа стажировки на рабочем месте водителя погрузчика	11.04.2023	Приказы № 87-Т, 85-Т, 86-Т, 88-Т, 89-Т от 11.04.2023
296.	Программа стажировки на рабочем месте для заведующей складом	11.04.2023	Приказы № 87-Т, 85-Т, 86-Т, 88-Т, 89-Т от 11.04.2023
297.	Программа стажировки на рабочем месте мастера производственного обучения по электрогазосварочным работам	11.04.2023	Приказы № 87-Т, 85-Т, 86-Т, 88-Т, 89-Т от 11.04.2023
298.	Программа стажировки на рабочем месте мастера производственного обучения дорожных и строительных работ	11.04.2023	Приказы № 87-Т, 85-Т, 86-Т, 88-Т, 89-Т от 11.04.2023
299.	Программа стажировки на рабочем месте повара, кухонного рабочего	11.04.2023	Приказы № 87-Т, 85-Т, 86-Т, 88-Т, 89-Т от 11.04.2023
300.	Программа стажировки на рабочем месте уборщика производственных и служебных помещений	11.04.2023	Приказы № 87-Т, 85-Т, 86-Т, 88-Т, 89-Т от 11.04.2023
301.	Программа стажировки на рабочем месте уборщика территории	11.04.2023	Приказы № 87-Т, 85-Т, 86-Т, 88-Т, 89-Т от 11.04.2023
302.	Программа стажировки на рабочем месте электромонтера по ремонту и обслуживанию электрооборудования	11.04.2023	Приказы № 87-Т, 85-Т, 86-Т, 88-Т, 89-Т от 11.04.2023
303.	Инструкция вводного инструктажа по охране труда для студентов. Общие вопросы ИОТ – 025 – 113 - 2020	11.04.2023	Приказы № 87-Т, 85-Т, 86-Т, 88-Т, 89-Т от 11.04.2023
304.	Инструкция по охране труда для слушателей курсов профессионального обучения «Тренажерная подготовка матросов к работе на судовых грузовых стелах» ИОТ – 025– 112 - 2020	11.04.2023	Приказы № 87-Т, 85-Т, 86-Т, 88-Т, 89-Т от 11.04.2023
305.	Инструкция по охране труда при работе на пароварочном конвективном аппарате электрическом кухонном типа ПКА6-1/1 ПМ ИОТ – 025 – 114 – 2020	11.04.2023	Приказы № 87-Т, 85-Т, 86-Т, 88-Т, 89-Т от 11.04.2023
306.	Инструкция о порядке изоляции лиц с признаками инфекционного заболевания COVID 19	11.04.2023	Приказы № 87-Т, 85-Т, 86-Т, 88-Т, 89-Т от 11.04.2023

307.	Инструкция для работников техникума о действиях по недопущению распространения новой коронавирусной инфекции ИОТ – 025 – 115 - 2020	11.04.2023	Приказы № 87-Т, 85-Т, 86-Т, 88-Т, 89-Т от 11.04.2023
308.	Инструкция по охране труда для водителя автомобиля перед выездом на линию. ИОТ – 025 – 120 – 2020	11.04.2023	Приказы № 87-Т, 85-Т, 86-Т, 88-Т, 89-Т от 11.04.2023
309.	Инструкция по охране труда для водителя автомобиля при работе в весенне-летний период. ИОТ – 025 – 121 – 2020	11.04.2023	Приказы № 87-Т, 85-Т, 86-Т, 88-Т, 89-Т от 11.04.2023
310.	Инструкция по охране труда для водителя автомобиля при работе в осенне-зимний период. ИОТ – 025 – 122 – 2020	11.04.2023	Приказы № 87-Т, 85-Т, 86-Т, 88-Т, 89-Т от 11.04.2023
311.	Инструкция по охране труда для водителя автомобиля. ИОТ – 025 – 075 – 2022	11.04.2023	Приказы № 87-Т, 85-Т, 86-Т, 88-Т, 89-Т от 11.04.2023
312.	Инструкция по охране труда для водителя автомобиля по оказанию первой помощи при ДТП. ИОТ – 025 – 123 – 2020	11.04.2023	Приказы № 87-Т, 85-Т, 86-Т, 88-Т, 89-Т от 11.04.2023
313.	Инструкция по охране труда для преподавателя ИОТ – 025 – 128 – 2022	11.04.2023	Приказы № 87-Т, 85-Т, 86-Т, 88-Т, 89-Т от 11.04.2023
314.	Инструкция по охране труда для кураторов учебных групп ИОТ – 025- 132 – 2022	11.04.2023	Приказы № 87-Т, 85-Т, 86-Т, 88-Т, 89-Т от 11.04.2023
315.	Инструкция по охране труда для преподавателя информатики и информационных технологий ИОТ – 025 – 129 – 2022	11.04.2023	Приказы № 87-Т, 85-Т, 86-Т, 88-Т, 89-Т от 11.04.2023
316.	Инструкция по охране труда для руководителя физического воспитания ИОТ – 025 – 130 – 2022	11.04.2023	Приказы № 87-Т, 85-Т, 86-Т, 88-Т, 89-Т от 11.04.2023
317.	Инструкция по охране труда для обучающихся в кабинетах информатики и информационных технологий ИОТ – 025 – 133 – 2021	11.04.2023	Приказы № 87-Т, 85-Т, 86-Т, 88-Т, 89-Т от 11.04.2023
318.	Инструкция по охране труда для преподавателя физической культуры ИОТ – 025 – 131 – 2022	11.04.2023	Приказы № 87-Т, 85-Т, 86-Т, 88-Т, 89-Т от 11.04.2023
319.	Инструкция по охране труда для работников подрядных организаций ИОТ – 025 – 140 – 2022	11.04.2023	Приказы № 87-Т, 85-Т, 86-Т, 88-Т, 89-Т от 11.04.2023
320.	Типовые формы заявлений на предоставление компенсации питания	22.06.2023	Приложение 1, 2 Пр. № 145-Т от 22.06.2023 г.
321.	Правила приема в КГПОАУ «Камчатский политехнический техникум»	22.06.2023	Приказ № 36-Т, от 10.02.2023+дополн ение Пр. № 146-Т от 22.06.2023

322.	Положение об учебно-производственном комплексе КГПОАУ КПТ	19.09.2023	Приказ № 200-Т от 19.09.2023
323.	Порядок приема на обучение по образовательным программам среднего профессионального образования (внесение изменений)	13.10.2023	Приказ №767 от 13.10.2023
324.	Положение о медицентре КГПОАУ КПТ	19.10.2023	Приказ №223-Т от 19.10.2023
325.	Положение об электронной информационно-образовательной среде	01.11.2023	Приказ №237-Т от 01.11.2023
326.	Положение об организации профессионального обучения и дополнительного образования	01.11.2023	Приказ №241-Т от 07.11.2023
327.	Положение о системе наставничества в КГПОАУ КПТ	27.11.2023	Приказ №257-Т от 27.11.2023
328.	Этнический кодекс сотрудника КГПОАУ КПТ	04.12.2023	Приказ №261-Т от 04.12.2023

3 Выполнение плана заседаний коллегиальных органов техникума: Общего собрания, Управляющего совета, Педагогического совета, Наблюдательного совета

В соответствии с Уставом техникума в учреждении функционируют четыре коллегиальных органа: Наблюдательный совет, Педагогический совет, Общее собрание и Управляющий совет техникума.

Отчет о проведении заседаний коллегиальных органов техникума представлен в таблице 2.

Таблица 2 - Отчет о проведении заседаний коллегиальных органов техникума

№	Наименование коллегиального органа	Рассматриваемые вопросы	Реквизиты протокола
1	Общее собрание трудового коллектива	1. Обучение по ГО и ЧС: «Действие сотрудников при чрезвычайной ситуации» с использованием системы оповещения электрическим звонком. 2. О подготовке отчета о самообследовании за 2022 год. 3. Выдвижение кандидатуры для участия в медиа-проекте «Люди севера».	От 25.01.2023 № 1
		1. О ходатайстве перед Министерством просвещения Российской Федерации о награждении работников, нагрудным знаком «Почетный наставник». 2. О ходатайстве перед Городской Думой Петропавловск-Камчатского городского округа о присвоении звания «Почетный гражданин города Петропавловска-Камчатского»	От 07.03.2023 № 2
		1 О необходимости своевременного прохождения диспансеризации (профилактических осмотров, медицинских осмотров). 2 О подготовке акта готовности техникума к следующему учебному году. 3. Об оплате обучения и об информации от Управления Федеральной налоговой службы по Камчатскому краю. О системе оплаты труда. 4. Занятия по ГО и ЧС. Тема: «Действия при возникновении чрезвычайных ситуаций». 5. Выдвижения кандидатур на награждение благодарственными письмами и грамотами разного уровня. 6. О подготовке планы работы техникума на 2023-2024 уч. год, отчета работы техникума за 2022-2023 уч. год.	От 02.06.2023 № 3
		1. О необходимости своевременного прохождения диспансеризации (профилактических осмотров, медицинских осмотров). 2. О готовности техникума к новому учебному году. 3. Информации от Управления Федеральной налоговой службы по Камчатскому краю и об оплате за обучение. 4. Обучение по ГО и ЧС по теме: «Действия при возникновении чрезвычайных ситуаций». Инструктаж по пожарной безопасности и антитеррористической защищенности. Обеспечение безопасности учебного процесса в 2023-2024 учебном году. Обеспечение безопасности учебного процесса в 2023-2024 учебном году.	От 01.09.2023 №4
		1. Обучение по ГО и ЧС: Действие при ЧС. «Чрезвычайные ситуации в быту». Обеспечение безопасности в период новогодних праздников и каникул.	От 27.12.2023 № 5
2	Управляющий совет техникума	1. О ходатайстве перед Городской думой Петропавловск-Камчатского округа о награждении Копанева Леонида Васильевича, преподавателя званием «Почетный гражданин города Петропавловска-Камчатского».	От 13.02.2023 № 1

1. Об утверждении локального акта.	От 20.02.2023 № 2
1. О создании ассоциации горнодобывающей промышленности.	От 27.02.2023 № 3
1. Об утверждении отчета по самообследованию.	От 10.04.2023 № 4
1. Рассмотрение поступившего предложения о вступлении в отраслевой Консорциум среднего профессионального образования в сфере строительства.	От 13.06.2023 № 5
1. Об утверждении плана работы техникума на 2023-2024 учебный год.	От 26.06.2023 № 6
1. О готовности техникума к новому учебному году. Задачи на 2023-2024 учебный год. 2. Об утверждении плана работы техникума на 2023-2024 учебный год. 3. Об утверждении паспорта доступности для инвалидов (Ленинградская 37) от 05.12.2023, паспорта доступности для инвалидов (Молчанова, 22) от 05.12.2023, паспорта доступности для инвалидов (Комсомольская, 2 а) от 05.12.2023.	От 01.09.2023 № 7
1. О принятии участия в отборе на признание краевого государственного профессионального образовательного автономного учреждения «Камчатский политехнический техникум» региональной инновационной площадкой 2-го вида по направлению: разработка и внедрение эффективных моделей, систем и/или механизмов повышения качества образовательных результатов обучающихся образовательной организации.	От 26.12.2022 № 7/1
1. О рассмотрении вопроса о переопределении одного вакантного бюджетного места со специальности 23.02.07 «Техническое обслуживание и ремонт двигателей, систем и агрегатов автомобилей» со второго курса очной формы обучения на специальность 40.02.01 «Право и организация обеспечения» по заочной форме обучения.	От 30.10.2023 № 8
О рассмотрении 2 вопроса: - о переопределении одного вакантного бюджетного места со специальности 23.02.07 «Техническое обслуживание и ремонт двигателей, систем и агрегатов автомобилей» с четвертого курса очной формы обучения на специальность 23.02.07 «Техническое обслуживание и ремонт двигателей, систем и агрегатов автомобилей» по заочной форме обучения. - о переопределении одного вакантного бюджетного места со специальности 23.02.07 «Техническое обслуживание и ремонт двигателей, систем и агрегатов автомобилей» с третьего курса очной формы обучения на специальность 23.02.07 «Техническое обслуживание и ремонт двигателей, систем и агрегатов автомобилей» по заочной форме обучения.	От 20.11.2023 № 9
1. О рассмотрении вопроса о переопределении одного вакантного бюджетного места со специальности 23.02.07 «Техническое обслуживание и ремонт двигателей, систем и агрегатов автомобилей» с третьего курса очной формы обучения на специальность 23.02.07 «Техническое обслуживание и ремонт двигателей, систем и агрегатов автомобилей» по заочной форме обучения	От 27.11.2023 № 10
1. Об утверждении программы развития КГПОАУ «Камчатский политехнический техникум» на 2024-2026 годы.	От 04.12.2023 № 11
О рассмотрении 2 вопроса: - о переопределении одного вакантного бюджетного места со специальности 08.02.01 «Строительство и эксплуатация зданий и сооружений» с четвертого курса очной формы обучения на специальность 08.02.01 «Строительство и эксплуатация зданий и сооружений» по заочной форме обучения. - о переопределении одного вакантного бюджетного места со специальности 23.02.07 «Техническое обслуживание и ремонт двигателей, систем и агрегатов автомобилей» с четвертого курса очной формы обучения на специальность 23.02.07 «Техническое	От 11.12.2023 № 12

		обслуживание и ремонт двигателей, систем и агрегатов автомобилей» по заочной форме обучения.	
3	Педагогический совет	<p>1. Рассмотрение правил приема в 2023 году.</p> <p>2. Об итогах осеннего семестра и результатах зимней экзаменационной сессии (Анализ успеваемости и движения контингента на очных отделениях, установление сроков ликвидации академических задолженностей обучающимся техникума).</p> <p>3. О реализации ФП «Профессионалитет» и о рассмотрении заявлений студентов о переводе на обучение по образовательной программе с новым сроком обучения в соответствии с приказом Министерства просвещения от 01.09.2022 № 796, в том числе в рамках реализации ФП «Профессионалитет».</p>	От 25.01.2023 № 1
		<p>1 О допуске студентов к ГИА 2023 г.</p> <p>2 План мероприятий по сохранности контингента.</p> <p>3 О подготовке к новому учебному году. Предварительное распределение педагогической нагрузки.</p> <p>4 Отчет о работе в ГИС «Сетевой город. Образование СПО» 2022-2023.</p> <p>5. Ознакомление с методическими рекомендациями «Организация нравственно-полового воспитания несовершеннолетних в образовательной организации».</p> <p>6. Внесение изменений в критерии оценки деятельности сотрудников техникума критерий определяющий функционал наставника.</p> <p>7. Рабочая документация преподавательского состава (рабочие программы, КОСы, КТП)</p>	От 02.06.2023 № 2
		<p>1. Итоги набора на 2023-20234 учебный год.</p> <p>2. Особенности организации учебного процесса в 2023-2024 учебном году.</p> <p>3. Утверждение ОПОП по ФГОС.</p>	От 01.09.2023 № 3
		<p>1. О работе психолого-педагогического консилиума.</p> <p>2. Организация государственной итоговой аттестации (ГИА) в 2023-2024 учебном году. Утверждение программ ГИА по профессиям и специальностям.</p> <p>3. Итоги результатов участия студентов техникума во Всероссийских проверочных работах 2023 году.</p>	От 27.12.2023 № 4

4 Выполнение плана учебной работы техникума, в том числе приема и выпуска студентов, их трудоустройства, а также работы учебных отделений

Поставленные в план учебной работы техникума на 2023 год задачи решены:

- продолжает совершенствоваться образовательно-производственный центр (кластер) по подготовке рабочих кадров для горнодобывающей отрасли Камчатского края созданный в 2022 году, а также созданы необходимые условия, соответствующие современным требованиям, стандартам и передовым технологиям, обеспечивающие формирование трудовых ресурсов в строительной, дорожно-транспортной, информационной сферах для экономики Камчатского края в рамках подготовки по следующим профессиям и специальностям: 23.01.17 Мастер по ремонту и обслуживанию автомобилей, 23.02.07 Техническое обслуживание и ремонт двигателей, систем и агрегатов автомобилей, 23.01.07 Машинист крана (крановщик), 23.01.06 Машинист дорожных и строительных машин, 15.01.05 Сварщик (ручной и частично механизированной сварки (наплавки), 09.02.07 Информационные системы и программирование;

- продолжается реализация образовательных программ в соответствии с государственным заданием с учетом лицензирования образовательных программ в соответствии с новыми ФГОС по ТОП-50;

- в соответствии с утвержденными в 2023 году ФГОС по профессиям и специальностям произошел переход на новые сроки обучения по образовательным программам специалистов среднего звена и программам подготовки квалифицированных рабочих, служащих;

- формируется гибкая система образовательных услуг, мобильно обеспечивающей текущие и перспективные потребности строительной, дорожно-транспортной, информационной и др. отраслей экономики Камчатского края на основе современной и передовой материально-технической базы за счет участия техникума в федеральных проектах, сетевой формы реализации образовательных программ, введения в образовательные программы курсов (дисциплины, междисциплинарные курсы, практическую подготовку) по запросам работодателей, использования технологий электронного и дистанционного обучения;

- в соответствии с утвержденным ФГОС СПО по специальности 40.02.04 Юриспруденция от 27 октября 2023 года № 798 будет осуществлен переход обучающихся студентов, поступивших в 2023 году по программе подготовки специалистов среднего звена 40.02.01 Право и организация социального обеспечения;

- в 2023 году в техникуме была впервые проведена процедура аккредитационного мониторинга;

- в полной мере осуществлен переход на новые формы ГИА (с включением в процедуру государственной итоговой аттестации демонстрационного экзамена) по профессиям: 23.01.17 Мастер по ремонту и обслуживанию автомобилей, 08.01.28 Мастер отделочных строительных и декоративных работ; специальностям: 38.02.01 Экономика и бухгалтерский учет (по отраслям), 09.02.07 Информационные системы и программирование, 08.02.01 Строительство и эксплуатация зданий и сооружений;

- в 2023 году курсы повышения квалификации в рамках федерального проекта «Профессионалитет» прошли 3 педагогических работника, вместе с тем педагоги

техникума в обязательном порядке повышают квалификацию в рамках требований профстандарта и ФГОС СПО (один раз в три года), а также в период между обязательным обучением на курсах повышения квалификации поддерживают свой профессиональный рост обучением на различных актуальных курсах, например в таких организациях как: ООО «Центр онлайн-обучения Нетология-групп», ООО «Юрайт-Академия», ООО «Инфоурок», КГАУ ДПО «Камчатский институт развития образования», ООО «Столичный учебный центр», Академия Юрайт, в том числе посредством дистанционных образовательных технологий;

- продолжают совершенствоваться и расширяться возможности использования технологии дистанционного обучения, в том числе с использованием информационной платформы Moodle и платформы Сферум.

- для организации целенаправленного процесса обучения и воспитания всесторонне гармонично развитой личности созданы условия, направленные на обеспечение качества образования обучающихся и выполнение современных требований стандартов;

- прием абитуриентов на обучение в 2023 году осуществлен в полном объеме в соответствии с контрольными цифрами приема, на все специальности и профессии наблюдался конкурс на бюджетные и на внебюджетные места;

Выполнение плана учебной работы техникума представлено в таблице 3.

Таблица 3 - Выполнение плана учебной работы техникума

№	Мероприятие	Сроки	Ответственный исполнитель	Цель	Результат (отчет)
Организационная работа					
1.1	Подготовка приказов к новому учебному году:	В соответствии и со сроками сдачи статистической отчетности	Заместитель директора по учебной работе (далее – УР)	Организация учебной работы	Приказы:
	о проведении ВПР в 2023 году	Август-сентябрь			№198-Т от 18.09.23 «О проведении всероссийских проверочных работ для обучающихся по образовательным программам среднего профессионального образования в КГПОАУ «Камчатский политехнический техникум» в 2023 году», №201-Т от 19.09.23 «Об участии в ВПР 2023» (расписание)
	об организации цикловых комиссий	Август			№ 177-Т от 01.09.23
	об утверждении графика учебного процесса и начала учебного года	Август			№ 180-Т от 01.09.2023
	об утверждении перечня учебников по общеобразовательной подготовке на 2022-2023	Август			№ 190-Т от 07.09.2023

№	Мероприятие	Сроки	Ответственный исполнитель	Цель	Результат (отчет)	
	учебный год					
	о продолжительности учебного часа	Август			№ 180/1-Т от 01.09.2023	
	о создании комиссии по проведению тарификации	Август			№ 179-Т от 01.09.2023	
	об образовании совещательных органов	Август			№ 54-Т от 09.03.2023; № 194-Т от 11.09.2023	
	о доплатах председателям цикловых комиссий	Сентябрь			№ 212-Л от 11.09.2023	
	об организации отделений	Август			№ 181-Т от 01.09.2023	
	о контроле за проведением учебных занятий и мероприятий воспитательного характера (о взаимопосещении уроков)	Август			№ 178-Т от 01.09.2023	
	о назначении ответственных лиц в части контроля движения контингента студентов в категории иностранных граждан и лиц без гражданства	Август			Предупреждение нарушений миграционного законодательства в соответствии с п.7 ст. 5 Федерального закона от 25 июля 2002 г. № 115-ФЗ «О правовом положении иностранных граждан в Российской Федерации»	№ 189-Т от 07.09.2023
	об организации комиссии по переводам и восстановлению	Август			Организация учебной работы	№ 26-Т от 25.01.2023; № 169/1-Т от 30.08.2023; № 175-Т от 01.09.2023
1.2	Подготовка приказов по основной деятельности:	Ноябрь-июнь	Заместитель директора по УР	Организация учебной работы	Приказы:	
о проведении аттестации педагогических работников техникума в целях подтверждения соответствия занимаемой должности	№ 288-Л от 03.11.23					
об организации проведения самообследования техникума	№ 8-Т от 13.01.2023					
о назначении ответственных лиц за своевременную сдачу статистической отчетности: ФСН СПО-2; ФСН СПО-Мониторинг; ФСН СПО-1	№74-Т от 03.04.2023 «Об организации заполнения ФСН СПО-2 за 2022 год»; 94-Т от 12.04.2023 «Об организации заполнения ФСН № СПО-Мониторинг (за 2022 год)»; № 193-Т от 08.09.2023 «О подготовке статистического отчета по форме ФСН СПО-1 на начало 2023/2024 учебного года»					

№	Мероприятие	Сроки	Ответственный исполнитель	Цель	Результат (отчет)
	О подготовке к процедуре проведения аккредитационного мониторинга в 2023 году				№ 226-Т от 24.10.2023
	об организации работы с абитуриентами в 2023 году				№ 274-Т от 15.12.2023
	о создании комиссии и организации аудита движения бланков (строгой отчетности) установленного образца об образовании и (или) обучении				Приказ от 24.01.2023 № 20-Т «О комиссии по уничтожению бланков строгой отчетности», № 27-Т от 27.01.2023 «О создании комиссии и организации аудита движения бланков (строгой отчетности) установленного образца об образовании и (или) обучении)»
1.3	Разработка и утверждение локальных актов	Сентябрь-июнь	Заместитель директора по УР	Организация учебной работы	Приказы: № 36-Т от 10.02.2023 «Об утверждении локального акта» (правила приема в КГПОАУ Камчатский политехнический техникум)» № 146-Т от 22.06.2023 (правила приема в новой редакции); № 119-Т от 17.05.2023 «Об утверждении локального акта техникума Положение о государственной итоговой аттестации, в том числе в форме демонстрационного экзамена в КГПОАУ «Камчатский политехнический техникум» в новой редакции»
1.4	Утверждение планов работы учебных подразделений, комиссий	Сентябрь	Заместитель директора по УР; заведующие отделениями, председатели ЦК	Оптимальное взаимодействие работы всех подразделений	Протокол заседания методсовета № 1 от 20.09.2023
1.5	Составление графика проведения тематических посещений занятий преподавателей	Сентябрь	Заместитель директора по УР; заведующие отделениями, председатели ЦК, методист	Проверить соответствие учебного процесса и методического обеспечения дидактическим принципам	График, утвержденный на методсовете. Протокол заседания методсовета № 1 от 20.09.2023
1.6	Проверка необходимости аттестации педагогических работников на СЗД	Сентябрь	Заместитель директора по УР; специалист по кадрам, методист	Аттестация педагогических работников на СЗД в соответствии с требованиями	График, утвержденный на методсовете (при необходимости аттестации). Протокол заседания методсовета № 1 от

№	Мероприятие	Сроки	Ответственный исполнитель	Цель	Результат (отчет)
					20.09.2023
1.7	Подготовка приказа на состав аттестационной комиссии педагогических работников на СЗД (при необходимости аттестации)	В соответствии и с графиком	Заместитель директора по УР	Организация аттестации педагогических работников на СЗД в соответствии с требованиями	Приказ от 03.11.23 № 288-Л «О проведении аттестации педагогических работников техникума» (согласно графику)
1.8	Составление графика утверждения тем курсовых проектов (работ) и контроля их выполнения	Октябрь	Заместитель директора по УР; заведующие отделениями, методист	Контроль учебного процесса	Методический совет Протокол заседания методсовета № 1 от 20.09.2023
1.9	Подготовка графика проведения декад цикловых комиссий (октябрь – апрель)	Октябрь	Заместитель директора по УР, методист, председатели ЦК	Развитие у студентов научного мышления и профессионального подхода к приобретению знаний	График, утвержденный на методсовете. Протокол заседания методсовета № 1 от 20.09.2023
1.10	Организация подготовки и проведения олимпиад по дисциплинам (октябрь – февраль)	Октябрь – февраль	Заместитель директора по УР, методист, председатели ЦК	Развитие у студентов мотивации к глубокому освоению дисциплин, создание оптимальных условий к достижению больших результатов в олимпиадах по дисциплинам	График, утвержденный на методсовете. Протокол заседания методсовета № 1 от 20.09.2023
1.11	Организация самостоятельной работы студентов, развитие электронных форм обучения, методическое обеспечение всех видов учебных занятий и самостоятельной работы с учетом внедрения дистанционных образовательных технологий в учебный процесс	В течение года	Заместитель директора по УР; заведующие отделениями, председатели ЦК, преподаватели	Развитие дистанционных форм обучения. Включение студентов в процесс самостоятельной работы по изучению дисциплин. Практическая работа в среде Moodle и Сферум	Подготовлены и проведены методические семинары для педагогов;
1.12	Формирование экзаменационных билетов промежуточной аттестации	Ноябрь, март, апрель	Заместитель директора по УР; заведующие отделениями, председатели ЦК	Подготовка к промежуточной аттестации в соответствии с положением	Утвержденные экзаменационные материалы
1.13	Подготовка приказа об утверждении председателей государственных аттестационных комиссий для проведения	Декабрь	Заместитель директора по УР; заведующие отделениями	Подготовка ГИА в соответствии с положением	Письмо в Министерство образования Камчатского края, Приказ Министерства образования Камчатского края №

№	Мероприятие	Сроки	Ответственный исполнитель	Цель	Результат (отчет)
	государственной итоговой аттестации выпускников				1015 от 21.12.2022, «Об утверждении государственных экзаменационных комиссий в подведомственных профессиональных образовательных организациях и профессиональном образовательном частном учреждении «Камчатский кооперативный техникум»
1.14	Разработка тем и заданий для дипломного проектирования, закрепление руководителей ВКР	Октябрь – февраль	Заместитель директора по УР; заведующие отделениями, председатели ЦК	Формирование материала для тем и заданий для дипломного проектирования	Приказы о закреплении тем дипломных работ (проектов) и письменных выпускных квалификационных работ: А-419, ТА-419, ИСП-419, ИСП-419/1, ПСО-320, ПСО-320/1, ТПП-419, ОВБ з/о, ТА з/о, ПСО з/о, СЭЗ з/о, Б-з/о, ИХОР-320
1.15	Подготовка приказа о создании государственных экзаменационных комиссий (ГЭК)	Январь	Заместитель директора по УР; заведующие отделениями; заведующий учебным отделом	Обеспечение прав, обучающихся в соответствии с положением о ГИА. Подготовка ГИА в соответствии с положением	Приказ: №290-Т, 29.12.2023 «О создании государственных экзаменационных комиссий»
1.16	Формирование апелляционной комиссии	Май	Заместитель директора по УР	Обеспечение прав обучающихся в соответствии с положением о ГИА	Положения об экзаменационной комиссии по проведению вступительных испытаний и Положения об апелляционной комиссии КГПОАУ «Камчатского политехнического техникума», утвержденных приказом директора от 27.01.2020 г. № 24-Т
1.17	Подготовка приказа о назначении консультантов ВКР	Май	Заместитель директора по УР; заведующие отделениями	Подготовка ГИА в соответствии с положением	Приказ №113-С от 03.05.2023
1.18	Подготовка приказа об организации нормоконтроля ВКР	Май	Заместитель директора по УР; заведующие отделениями	Подготовка ГИА в соответствии с положением	Приказ №114-С от 03.05.2023
1.19	Расписание консультаций по выполнению ВКР	Апрель	Заместитель директора по УР;	Подготовка ГИА в соответствии с положением	Утвержденные расписания для каждой учебной выпускной

№	Мероприятие	Сроки	Ответственный исполнитель	Цель	Результат (отчет)
			заведующие отделениями		группы
1.20	Составление графика ГИА	Май	Заместитель директора по УР; заведующий учебным отделом	Подготовка ГИА в соответствии с положением	График ГИА. Расписание заседаний ГЭК, утвержденные директором техникума
1.21	Анализ успеваемости выпускников на основе итоговых сводных ведомостей	Май-июнь	Заместитель директора по УР; заведующий учебным отделом	Подготовка ГИА в соответствии с положением	доклад на педсовете «О допуске студентов выпускных групп к Государственной итоговой аттестации». Протоколы педсоветов № 2 от 02.06.2023, приказы о допуске студентов к ГИА №541-С от 02.06.2023 1 отд., №545-С от 02.06.2023 2 отд., №546-С от 02.06.2023 2 отд., №544-С от 02.06.2023 з/о
1.22	Подготовка педагогической тарификации к новому учебному году	Май	Заместитель директора по УР; председатели ЦК; заведующий учебным отделом	Подготовка ГИА в соответствии с положением	Предварительная нагрузка, рассмотрение ее на педсовете. Протокол педсовета № 2 от 02.06.2023
1.23	Проведение ГИА по программам СПО ПКРС и СПО ПССЗ	Июнь	директора по УР; заведующий учебным отделом; ГЭК	Процедура ГИА	Приказы о присвоении квалификации, об отчислении в связи с окончанием техникума: № 633-С от 30.06.2023 (А), № 632-С от 30.06.2023 (ТПП), № 631-С от 30.06.2023 (ИСП), № 630-С от 30.06.2023 (ПСО), № 634-С от 30.06.2023 (МРОА-320), № 644-С от 30.06.2023 (МРОА-022) № 637-С от 30.06.2023 (ИХОР), № 629-С от 30.06.2023 (СВ), № 635-С от 30.06.2023 (МДР), № 636-С от 30.06.2023 (МК), № 610-С от 30.06.2023 (ТА), № 639-С от 30.06.2023 (ОВБз/о), № 626-С от 30.06.2023 (СЭЗз/о),

№	Мероприятие	Сроки	Ответственный исполнитель	Цель	Результат (отчет)
					№ 638-С от 30.06.2023 (Б з/о) № 625-С от 30.06.2023 (ПСОз/о), № 627-С от 30.06.2023 (ТА з/о)
1.24	Лицензирование новых образовательных программ	Декабрь	директора по УР	Организация образовательной деятельности	Приказ Минобразования Камчатского края №96от 06.02.2024 О внесении изменений в реестр лицензий 21.02.17 Подземная разработка месторождений полезных ископаемых; выписка из реестра лицензий № Л035-01210-41/00225885 (от 02.02.2024)
2 Подготовка отчетной документации					
2.1	Заполнение статистического отчета ФСН СПО-1	К 1 октября	Заместитель директора по УР	Сформировать отчетную документацию	Отчет заполнен через личный кабинет на сайте https://client.miccedu.ru/
2.2	Составление отчета по использованию бланков строгой отчетности	К 1 октября	Заместитель директора по УР, заведующий УО	Учет и контроль бланков. Сформировать отчет	Отчет составляется для внутреннего использования. Представляется директору техникума
2.3	Запрос УМВД России по Камчатскому краю	До 3 числа, ежеквартально	Заместитель директора по УР, ВР и СВ, заведующие отделениями, ОК	Сформировать отчет	Отчетная документация сформирована в виде отчета и направлена в Министерство образования Камчатского края по электронной почте MaftulyakOV@kamgov.ru (Мафтуляк О.В.)
2.4	Отчет по выполнению Государственного задания	До 15 числа, ежеквартально, годовой до 15 февраля следующего за отчетным годом	Заместитель директора по УР	Сформировать отчетную документацию	Отчетная документация сформирована в виде отчета и направлена в Министерство образования Камчатского края, а также размещена в личном кабинете техникума на сайте bus.gov.ru
2.5	Составление квартальных отчетов по учебной работе (по контингенту студентов, количеству выполненной педагогической нагрузки)	Сентябрь, декабрь, март, июнь	Заведующий учебным отделом	Сформировать отчетную документацию	Отчетная документация, сформированная в виде отчета и направленная в виде справки и направлена в бухгалтерию
2.6	Анализ учебной работы за осенний семестр, за учебный год	Январь	Заместитель директора по УР, заведующие отделениями	Контроль и корректировка основных направлений учебной работы	Доклад на педсовете «Итоги осеннего семестра» протокол заседания педсовета от 25.01.2023 № 1
2.7	Подготовка отчета по самообследованию	До 20 апреля	Заместители директора, заведующие отделениями,	Сформировать отчетную документацию	Отчетная документация сформирована в виде отчета, представлена педсовету, выложена на

№	Мероприятие	Сроки	Ответственный исполнитель	Цель	Результат (отчет)
			руководители структурных подразделений		официальный сайт техникума и направлена в Министерство образования Камчатского края
2.8	Подготовка заявки на КЦП 2023-2024 учебный год	Март-апрель	Заместитель директора по УР	Получение КЦП на 2024-2025 уч.год	Подготовленный пакет документов представлен в конкурсную комиссию. По результатам конкурса издан приказ Министерства образования Камчатского края от 28.04.2023 № 391
2.9	Организация составления статистического отчета СПО-2	До 20 апреля	Заместители директора, главный бухгалтер, инженер АСУ	Сформировать отчетную документацию	Отчет направлен через личный кабинет на сайте http://www.miccedu.ru
2.10	Составление статистического отчета СПО-Мониторинг	Июнь-август	Заместители директора, главный бухгалтер, инженер АСУ; специалист по кадрам	Сформировать отчетную документацию	Отчет направлен через личный кабинет на сайте http://www.miccedu.ru
2.11	Организация формирования дела отчетов преподавателей по выполнению педагогической нагрузки за учебный год	Июнь	Заведующий учебным отделом	Сформировать отчетную документацию	Сформировано дело «Отчеты преподавателей» и заполнено в июне 2023 года
2.12	Годовой отчет по учебной работе	Июнь	Заместитель директора по УР	Сформировать отчетную документацию	Отчетная документация сформирована в рамках отчета техникума за 2022-2023 учебный год, представлена педагогическому совету 01.09.2023 протокол № 3 и направлена в Министерство образования Камчатского края
2.13	Итоги государственной итоговой аттестации 2023 года	В течении 10 дней со дня последнего заседания ГЭК	Заместитель директора по УР	Сформировать отчетную документацию	Итоги сформированы в виде отчета, который представлен в июне 2023 года в Министерство образования Камчатского края
2.14	Подготовка информации к акту проверки готовности техникума к новому учебному году, подготовка плана работы на следующий учебный год	До 1 июня	Все заместители директора	Сформировать акт готовности, подготовить план и отчет учебной работы	Информация подготовлена в акт согласно приказу № 131-Т от 02.06.2023 приказ от 03.05.2023 № 108-Т «О подготовке плана техникума на 2023-2024 учебный год и отчета техникума за 2022-2023 учебный год»
3 Контроль					
3.1	Учет иностранных граждан поступивших на	Сентябрь, еженедельн	Заместитель директора по	Выполнение законодательства	Список: Абосов Джасур

№	Мероприятие	Сроки	Ответственный исполнитель	Цель	Результат (отчет)
	обучение (внутренний учет), отчисленных из техникума, вышедших в академический отпуск	ый контроль изменений списка	УР; заведующие отделениями, отдел кадров		Шукурович
3.2	Анализ государственной итоговой аттестации 2022/2023 учебного года; анализ работы отделений за весенний семестр 2022/2023 уч. года	Сентябрь	Заместитель директора по УР; заведующие отделениями	Оптимизация подготовки блока мероприятий для подготовки проведения ГИА - 2023	Методический совет Протокол заседания методсовета № 1 от 20.09.2023
3.3	Анализ занятости выпускников 2022/2023 учебного года	Сентябрь	Заведующие отделениями	Трудоустройство, как результат работы техникума	Информация размещена на официальном сайте техникума http://www.kpt-kamchatka.ru
3.4	Анализ посещаемости и успеваемости по группам	Ежемесячно	Заведующие отделениями, классные руководители, преподаватели	Контроль выполнения ФЗ-273 «Об образовании в РФ»	Педсоветы отделений
3.5	Контроль за отработкой пропущенных практических занятий	Ежемесячно	Заведующие отделениями, классные руководители, преподаватели	Повышение качества обучения	Педсоветы отделений
3.6	Контроль за ходом ликвидации задолженностей студентами	Ежемесячно	Заведующие отделениями, классные руководители, преподаватели	Повышение качества обучения	протоколы заседаний педагогических советов от 13.03.2023 № 12 и от 14.03.2023 года № 13 первого и второго учебных отделений, приказ от 15.03.2023 №241-С; доклад на педсовете «О допуске студентов выпускных групп к Государственной итоговой аттестации», протокол педсовета № 2 от 02.06.2023; Приказы о переводе на следующий курс обучения: № 640-С от 30.06.2023 (1 отделение), № 642-С от 30.06.2023 (2 отделение), № 641-С от 30.06.2023 (очно-заочная форма) № 618-С от 28.06.2023 заочное отделение
3.7	Анализ учебной работы за осенний семестр	Январь	Заместитель директора по УР	Контроль и корректировка основных направлений учебной работы	Приказ от 31.01.2022 № 90-С «Об итогах успеваемости студентов второго отделения за 1 семестр 2022/2023 учебного года», протоколы педагогического совета первого отделения от 16.01.2023 года № 8 и от 17.01.2023

№	Мероприятие	Сроки	Ответственный исполнитель	Цель	Результат (отчет)
					года № 9; Приказ от 01.02.2023 № 97-С «Об итогах успеваемости студентов второго отделения за 1 семестр 2022/2023 учебного года» протокол педагогического совета второго отделения от 16.01.2023 года № 8 и от 17.01.2023 года № 9; Доклад на педсовете «Итоги осеннего семестра» протокол заседания педсовета от 25.01.2023 № 1
3.8	Осуществление контроля по ведению учебных журналов в ГИС «Сетевой город. Образование. СПО» и журналов внеурочной деятельности	Ежемесячно	Заместители директора, заведующие отделениями, заведующий учебным отделом	Правильность ведения записей в журналах	Своевременное заполнение документации в соответствии с инструкцией; Приказ от 24.03.2020 № 96-Т «Об утверждении инструкции по заполнению электронного журнала в ГИС «Сетевой город. Образование» в период реализации образовательного процесса на основе дистанционных образовательных технологий»
3.9	Проверка регулярности проведения заседаний цикловых комиссий, книг планирования и учета работы цикловых комиссий	Ежемесячно	Заместитель директора по УР, методист	Контроль выполнения планов работы	Своевременное оформление документации
3.10	Контроль за равномерностью распределения учебной нагрузки, посещаемостью и успеваемостью студентов	В течение года	Заместитель директора по УР, ВРиСВ, заведующие отделениями	Соблюдение требований организации учебного процесса в ОО СПО	Работа учебно-воспитательного совета
3.11	Формирование рейтинга преподавателей по показателям качества работы	Ежемесячно , ежегодно	Заместители директора по УР, ВРиСВ, методист, председатели ЦК	Повышение квалификации педагогических работников, подведение итогов работы за месяц и календарный год	Рейтинг
3.12	Контроль за подготовкой педагогической тарификации к новому учебному году	Май	Заместитель директора по УР; председатели ЦК, заведующий учебным отделом	Подготовка предварительной нагрузки	Предварительная нагрузка, рассмотрение ее на заседании педагогического совета, протокол педсовета от 02.06.2023 № 2

№	Мероприятие	Сроки	Ответственный исполнитель	Цель	Результат (отчет)
4 Учебный отдел					
4.1	Распределение учебной нагрузки. Подготовка приказа. Формирование справки о распределении часов на 2022/2023 учебный год	Август	Заведующий учебным отделом	Обеспечение педагогической нагрузкой работников техникума, обеспечение выполнения учебных планов и программ	Приказ о педагогической нагрузке № 208-Л от 07.09.2023
4.2	Оформление журналов в ГИС «Сетевой город. Образование. СПО»	Август	Инженер-программист, заведующий учебным отделом	Своевременное обеспечение электронным документооборотом образовательного процесса	Бесперебойное функционирование электронного документооборота образовательного процесса Действует приказ от 24.03.2020 № 96-Т
4.3	Оформление студенческих билетов	Сентябрь	Заведующий учебным отделом; сотрудники учебного отдела	Своевременное обеспечение документацией	Своевременное обеспечение студенческими билетами
4.4	Оформление зачетных книжек	октябрь, ноябрь	Заведующий учебным отделом; сотрудники учебного отдела	Своевременное обеспечение документацией	Своевременное обеспечение документацией
4.5	Составление основного расписания занятий по семестрам	Август-сентябрь; декабрь-январь	Заведующий учебным отделом	Своевременная организация образовательного процесса	Утвержденное расписание
4.6	Составление замен занятий, контроль занятости аудиторского фонда	Ежедневно	Заведующий учебным отделом	Оперативная корректировка образовательного процесса	Лист замен основного расписания, Форма-2
4.7	Составление графика экзаменов	Декабрь-май	Заведующий учебным отделом	Своевременная организация промежуточной аттестации	Расписания экзаменов
4.8	Составление табеля учета рабочего времени преподавателей. Формирование справок-счетов о выполнении педагогической нагрузки преподавателями	Ежемесячно	Заведующий учебным отделом	Сформировать документацию на оплату	Табеля, справки-счета
4.9	Составление квартальных отчетов по УР (по контингенту студентов, количеству выполненной педагогической нагрузки)	Сентябрь, декабрь, март, июнь	Заведующий учебным отделом	Сформировать отчетную документацию	Отчет
4.10	Подготовка педагогической тарификации к новому учебному году	Май	Заместитель директора по УР; председатели ЦК, заведующий учебным отделом	Подготовка предварительной нагрузки	Предварительная нагрузка, рассмотрение ее на заседании педагогического совета, протокол от 02.06.2023 №2

№	Мероприятие	Сроки	Ответственный исполнитель	Цель	Результат (отчет)
4.11	Подготовка документации на выпускников	Апрель-июнь	Заведующий учебным отделом; сотрудники учебного отдела; заведующие отделениями	Своевременная организация ГИА	Приказы, расписания, сводные ведомости, зачетные книжки, дипломы
4.12	Подготовка протоколов ГИА	Май-июнь	Заведующий учебным отделом, заведующие отделениями	Своевременная организация ГИА	Протоколы
4.13	Формирование справок-расчетов на преподавателей о выполнении педагогической нагрузки за год	Май-июнь	Заведующий учебным отделом	Сформировать документацию на оплату	Справки-расчеты
4.14	Заполнение ФРДО	В течение года, июль-август	Заведующий учебным отделом; сотрудники учебного отдела	Своевременное заполнение информации о выданных документах об образовании в ФРДО	Приказ № 73-Т от 03.04.2023 г. «О назначении ответственного лица по внесению сведений в ФИС ФРДО», выгруженные файлы с информацией в базу ФИС ФРДО по 1992 год включительно
5 Повышение квалификации педагогических работников					
5.1	Анализ и оценка и утверждение учебно-методического материала преподавателей	В течение года	Методист, заместитель директора по УР	Проверка соответствия стандарту	Справки к методсовету, утвержденные методическим советом методические материалы педагогов
5.2	Оказание методической помощи преподавателям в проведении занятий	В течение года	Методист, председатели ЦК, заместитель директора по УР	Оказание методической помощи при посещении уроков	Повышение квалификации педагогических работников, повышение качества преподавания
5.3	Организация повышения квалификации преподавателей	Сентябрь-ноябрь	Методист, заместитель директора по УР	Повышение педагогического мастерства преподавателей	Направление на курсы повышения квалификации; работа с документами аттестующихся преподавателей на категорию
5.4	Проверка поурочных планов преподавателей	1 раз в месяц	Председатели ЦК, методист, заместитель директора по УР	Оказание методической помощи по подготовке к уроку	Повышение качества преподавания
5.5	Изучение и распространение передового опыта преподавателей	В течение года	Председатели ЦК, методист, заместитель директора по УР	Внедрение новых педагогических, технологий	Повышение качества преподавания
5.6	Отчет цикловых комиссий	Май	Председатели ЦК, методист	Распространение передового опыта преподавателей, подведение итогов	Стеновые отчеты

№	Мероприятие	Сроки	Ответственный исполнитель	Цель	Результат (отчет)
				учебно-методической и воспитательной работы педагогов	
5.7	Подготовка характеристик и ходатайств к аттестации педагогических работников	Сентябрь - июнь	Методист, заместитель директора по УР	Повышение профессионального мастерства и квалификационных категорий преподавателей	Аттестация преподавателей на СЗД и повышение квалификационных категорий
5.8	Проведение аттестации педагогических работников на СЗД в соответствии с графиком	В течение года	Заместитель директора по УР, методист, специалист по кадрам	Аттестация педагогических работников на СЗД в соответствии с требованиями	Протоколы заседаний аттестационной комиссии (отдел кадров)
6 Организация работы по приему студентов					
6.1	Комплексный анализ работы приемной комиссии по приему на 2022-2023 учебный год	Август-сентябрь	Заместитель директора по УР, ответственный секретарь приемной комиссии	Проанализировать наилучшие формы работы с абитуриентами	Протокол педсовета от 01.09.2023 № 3
6.2	Профориентационная, рекламная работа	В течение года	Заместитель директора по УР, ВРиСВ, педагог-организатор, заведующий библиотекой	Обеспечить набор студентов	Отчет. Протокол педсовета от 01.09.2023 № 3
6.3	Планирование госзадания на 2024 год	Ноябрь-декабрь	Заместитель директора по УР	Формирование госзадания	Государственное задание №1 утвержденное Министерством образования Камчатского края от 28 декабря 2023 года

Выполнение планов приема и выпуска студентов (итоги ГИА) и их трудоустройства

На 01.10.2023 года в техникуме реализовывалось 7 программ подготовки специалистов среднего звена и 6 программ подготовки квалифицированных рабочих, служащих, общие сведения представлены в таблице 4.

Таблица 4 - Сведения об образовательных программах, реализуемых организацией

Наименование образовательных программ	Число реализуемых образовательных программ - всего, единиц	Численность обучающихся - всего, человек
Образовательные программы подготовки специалистов среднего звена	7	856
Образовательные программы подготовки квалифицированных рабочих, служащих	6	438
Всего	13	1294

В соответствии с данными, поданными в федеральное статистическое наблюдение по форме СПО-1 (2023 г.) ниже приведены данные по приему (таблица 5), численности (таблица 6), выпуску студентов (таблица 7), движению контингента (таблица 8).

Таблица 5 - Распределение приема по специальностям и профессиям

Наименование специальности, профессии по перечням профессий и специальностей, утвержденных приказом Минобрнауки России от 29 октября 2013 г. № 1199	Код специальности, профессии	Подано заявлений на обучение		Принято		
		за счет бюджетных ассигнований	по договорам об оказании платных образовательных услуг	всего	за счет бюджета субъекта РФ	по договорам об оказании платных образовательных услуг
Очное обучение						
Программы подготовки специалистов среднего звена:						
на базе основного общего образования – всего	X	130	96	172	100	72
в том числе по специальностям:						
Архитектура	07.02.01	32	12	33	25	8
Информационные системы и программирование	09.02.07	42	27	49	25	24
Техническое обслуживание и ремонт двигателей, систем и агрегатов автомобилей	23.02.07	28	5	30	25	5
Право и организация социального обеспечения	40.02.01	0	50	34	0	34
Строительство и эксплуатация зданий и сооружений	08.02.01	28	2	26	25	1
на базе среднего общего образования – всего	X	0	0	0	0	0
Право и организация социального обеспечения	40.02.01	0	0	0	0	0
Всего по программам подготовки специалистов среднего звена	X	130	96	172	100	76
Программы подготовки квалифицированных рабочих, служащих:						
на базе основного общего образования – всего	X	131	13	132	124	8
в том числе по профессиям:						
Мастер отделочных строительных и декоративных работ	08.01.28	28	0	24	24	0
Сварщик (ручной и частично механизированной сварки (наплавки))	15.01.05	26	2	27	25	2
Машинист дорожных и строительных машин	23.01.06	25	2	26	25	1
Мастер по ремонту и обслуживанию автомобилей	23.01.17	25	5	29	25	4
Исполнитель художественно-оформительских работ	54.01.01	27	4	26	25	1
на базе среднего общего образования – всего	X	23	3	23	20	3
в том числе по профессиям:						
Мастер по ремонту и обслуживанию автомобилей	23.01.17	23	3	23	20	3
Всего по программам подготовки квалифицированных рабочих, служащих	X	154	16	155	144	11
Итого по программам среднего профессионального образования, очное обучение	X	284	112	327	244	83
Очно-заочное обучение						
Программы подготовки специалистов среднего звена:						
на базе основного общего образования – всего	X	0	0	0	0	0
на базе среднего общего образования – всего	X	0	23	23	0	23
Право и организация социального обеспечения	40.02.01	0	23	23	0	23
Всего по программам подготовки специалистов среднего звена, очно-заочное обучение	X	0	23	23	0	23
Заочное обучение						
Программы подготовки специалистов среднего звена:						
на базе основного общего образования – всего	X	0	26	26	0	26

Наименование специальности, профессии по перечням профессий и специальностей, утвержденных приказом Минобрнауки России от 29 октября 2013 г. № 1199	Код специальности, профессии	Подано заявлений на обучение		Принято		
		за счет бюджетных ассигнований	по договорам об оказании платных образовательных услуг	всего	за счет бюджета субъекта РФ	по договорам об оказании платных образовательных услуг
в том числе по специальностям: Строительство и эксплуатация зданий и сооружений	08.02.01	0	3	3	0	3
Техническое обслуживание и ремонт двигателей, систем и агрегатов автомобилей	23.02.07	0	7	7	0	7
Обработка водных биоресурсов	35.02.10	0	0	0	0	0
Экономика и бухгалтерский учет (по отраслям)	38.02.01	0	4	4	0	4
Право и организация социального обеспечения	40.02.01	0	12	12	0	12
на базе среднего общего образования – всего	X	0	40	40	0	40
в том числе по специальностям: Строительство и эксплуатация зданий и сооружений	08.02.01	0	10	10	0	10
Техническое обслуживание и ремонт двигателей, систем и агрегатов автомобилей	23.02.07	0	8	8	0	8
Обработка водных биоресурсов	35.02.10	0	0	0	0	0
Экономика и бухгалтерский учет (по отраслям)	38.02.01	0	7	7	0	7
Право и организация социального обеспечения	40.02.01	0	15	15	0	15
Всего по программам подготовки специалистов среднего звена, заочное обучение	X	0	66	66	0	66
Итого по программам среднего профессионального образования, техникум	X	0	66	66	0	66

Таблица 6 - Распределение численности студентов по курсам, специальностям и профессиям

Наименование специальности, профессии по перечням профессий и специальностей, утвержденных приказом Минобрнауки России от 29 октября 2013 г. № 1199 г.	№ строки	Код специальности, профессии	Численность студентов 1 курса			Численность студентов 2 курса			Численность студентов 3 курса			Численность студентов 4 курса			На всех курсах		
			всего	за счет бюджета субъекта РФ	по договорам об оказании платных образовательных услуг	всего	за счет бюджета субъекта РФ	по договорам об оказании платных образовательных услуг	всего	за счет бюджета субъекта РФ	по договорам об оказании платных образовательных услуг	всего	за счет бюджета субъекта РФ	по договорам об оказании платных образовательных услуг	всего	за счет бюджета субъекта РФ	по договорам об оказании платных образовательных услуг
Очное обучение																	
Программы подготовки специалистов среднего звена на базе основного общего образования - всего	01	X	173	100	73	188	95	93	157	81	76	117	88	29	612	352	260
Архитектура		07.02.01	33	25	8	30	24	6	26	24	2	25	24	1	114	97	17
Строительство и эксплуатация зданий и сооружений		08.02.01	26	25	1	31	27	4	0	0	0	24	22	2	81	74	7
Информационные системы и программирование		09.02.07	50	25	25	54	21	33	46	21	25	44	25	19	194	92	102
Техническое обслуживание и ремонт двигателей, систем и агрегатов автомобилей		23.02.07	30	25	5	34	23	11	25	19	6	27	22	5	116	89	27
Право и организация социального обеспечения		40.02.01	34	0	34	39	0	39	34	0	34	0	0	0	107	0	107
Программы подготовки специалистов среднего звена на базе среднего общего образования - всего	02	X	0	0	0	0	0	0	0	0	0	0	0	9	0	9	
Право и организация социального обеспечения		40.02.01	0	0	0	9	0	9	0	0	0	0	0	0	9	0	9

Наименование специальности, профессии по перечням профессий и специальностей, утвержденных приказом Минобрнауки России от 29 октября 2013 г. № 1199 г.	№ строки	Код специальности, профессии	Численность студентов 1 курса			Численность студентов 2 курса			Численность студентов 3 курса			Численность студентов 4 курса			На всех курсах		
			всего	за счет бюджета субъекта РФ	по договорам об оказании платных образовательных услуг	всего	за счет бюджета субъекта РФ	по договорам об оказании платных образовательных услуг	всего	за счет бюджета субъекта РФ	по договорам об оказании платных образовательных услуг	всего	за счет бюджета субъекта РФ	по договорам об оказании платных образовательных услуг	всего	за счет бюджета субъекта РФ	по договорам об оказании платных образовательных услуг
Всего по программам подготовки специалистов среднего звена (сумма стр. 01, 02)	03	X	173	100	73	188	95	93	131	64	67	120	93	27	621	352	269
Программы подготовки квалифицированных рабочих, служащих: на базе основного общего образования – всего	04	X	132	121	11	140	124	16	143	124	19	0	0	0	415	369	46
в том числе по профессиям: Мастер отделочных строительных и декоративных работ	08.01.28		24	24	0	0	0	0	0	0	0	0	0	0	24	24	0
Мастер отделочных строительных и декоративных работ	08.01.25		0	0	0	25	24	1	26	26	0	0	0	0	51	50	1
Сварщик (ручной и частично механизированной сварки (наплавки))	15.01.05		27	25	2	30	26	4	23	21	2	0	0	0	80	72	8
Машинист дорожных и строительных машин	23.01.06		26	24	2	0	0	0	26	24	2	0	0	0	52	48	4
Машинист крана (крановщик)	23.01.07		0	0	0	27	24	3	2	2	0	0	0	29	26	3	
Мастер по ремонту и обслуживанию автомобилей	23.01.17		29	25	4	28	25	3	30	23	7	0	0	0	87	73	14
Исполнитель художественно-оформительских работ на базе среднего общего образования – всего	54.01.01		26	23	3	30	25	5	36	28	8	0	0	0	92	76	16
Всего по программам подготовки специалистов среднего звена (сумма стр. 04, 05)	05	X	23	20	3	0	0	0	0	0	0	0	0	0	23	20	3
в том числе по профессиям: Мастер по ремонту и обслуживанию автомобилей	23.01.17		23	20	3	0	0	0	0	0	0	0	0	0	23	20	3
Всего по программам подготовки квалифицированных рабочих, служащих (сумма стр. 04, 05)	06	X	155	141	14	140	124	16	143	124	19	0	0	0	438	389	49
Итого по программам среднего профессионального образования (сумма стр. 03, 06)	07	X	328	241	87	337	219	118	274	188	86	120	93	27	1059	741	318
Очно-заочное обучение																	
Программы подготовки специалистов среднего звена на базе основного общего образования - всего	08	X	0	0	0	19	0	19	0	0	0	0	0	0	19	0	19
Право и организация социального обеспечения	40.02.01		0	0	0	19	0	19	0	0	0	0	0	0	19	0	19
Заочное обучение																	
Программы подготовки специалистов среднего звена на базе основного общего образования - всего	08	X	15	0	15	22	0	22	35	0	35	19	0	19	91	0	91
Строительство и эксплуатация зданий и сооружений	08.02.01		1	0	1	3	0	3	5	0	5	7	0	7	16	0	16
Техническое обслуживание и ремонт двигателей, систем и агрегатов автомобилей	23.02.07		6	0	6	4	0	4	7	0	7	4	0	4	21	0	21
Обработка водных биоресурсов	35.02.10		0	0	0	0	0	0	7	0	7	8	0	8	15	0	15
Экономика и бухгалтерский учет (по отраслям)	38.02.01		2	0	2	10	0	10	7	0	7	0	0	0	19	0	19
Право и организация социального обеспечения	40.02.01		6	0	6	5	0	5	9	0	9	0	0	0	20	0	20
Программы подготовки специалистов среднего звена на базе среднего общего	09	X	0	0	0	13	0	13	49	0	49	63	0	63	125	0	125

Наименование специальности, профессии по перечням профессий и специальностей, утвержденных приказом Минобрнауки России от 29 октября 2013 г. № 1199 г.	№ строки	Код специальности, профессии	Численность студентов 1 курса			Численность студентов 2 курса			Численность студентов 3 курса			Численность студентов 4 курса			На всех курсах		
			всего	за счет бюджета субъекта РФ	по договорам об оказании платных образовательных услуг	всего	за счет бюджета субъекта РФ	по договорам об оказании платных образовательных услуг	всего	за счет бюджета субъекта РФ	по договорам об оказании платных образовательных услуг	всего	за счет бюджета субъекта РФ	по договорам об оказании платных образовательных услуг	всего	за счет бюджета субъекта РФ	по договорам об оказании платных образовательных услуг
образования - всего																	
Строительство и эксплуатация зданий и сооружений		08.02.01	0	0	0	3	0	3	6	0	6	14	0	14	23	0	23
Техническое обслуживание и ремонт двигателей, систем и агрегатов автомобилей		23.02.07	0	0	0	0	0	0	12	0	12	14	0	14	26	0	26
Обработка водных биоресурсов		35.02.10	0	0	0	0	0	0	9	0	9	35	0	35	44	0	44
Экономика и бухгалтерский учет (по отраслям)		38.02.01	0	0	0	4	0	4	5	0	5	0	0	0	9	0	9
Право и организация социального обеспечения		40.02.01	0	0	0	6	0	6	17	0	17	0	0	0	23	0	23
Всего по программам подготовки специалистов среднего звена (сумма стр. 08, 09)	10	X	15	0	15	35	0	35	84	0	84	82	0	82	216	0	216

Таблица 7 - Распределение выпуска специалистов среднего звена и квалифицированных рабочих, служащих по специальностям и профессиям

Наименование специальности, профессии по перечням профессий и специальностей, утвержденных приказом Минобрнауки России от 29 октября 2013 г. № 1199 г.	№ строки	Код специальности, профессии	Выпуск ожидаемый (план) с 01.10.22 текущего года по 30.09.23 следующего года	Выпуск фактический с 01.10.22 прошлого года по 30.09.2023 текущего года
Очное обучение				
Архитектура		07.02.01	20	16
Строительство и эксплуатация зданий и сооружений		08.02.01	0	0
Информационные системы и программирование		09.02.07	39	37
Технология продукции общественного питания		19.02.10	18	13
Техническое обслуживание и ремонт двигателей, систем и агрегатов автомобилей		23.02.07	24	18
Обработка водных биоресурсов		35.02.10	13	12
Право и организация социального обеспечения		40.02.01	42	34
Всего по программам подготовки специалистов среднего звена	01	X	156	130
Программы подготовки квалифицированных рабочих, служащих:				
на базе основного общего образования – всего	02	X	135	104
в том числе по профессиям:				
Мастер отделочных строительных и декоративных работ		08.01.25	23	19
Сварщик (ручной и частично механизированной сварки (наплавки))		15.01.05	25	22
Машинист дорожных и строительных машин		23.01.06	0	0
Исполнитель художественно-оформительских работ		54.01.01	29	21
Машинист крана (крановщик)		23.01.07	0	17
Мастер по ремонту и обслуживанию автомобилей		23.01.17	31	25
на базе среднего общего образования – всего	03	X	26	18
в том числе по профессиям:				
Мастер по ремонту и обслуживанию автомобилей		23.01.17	26	18
Всего по программам подготовки квалифицированных рабочих, служащих (сумма стр. 02, 03)	04	X	161	122
Заочное обучение				
Строительство и эксплуатация зданий и сооружений		08.02.01	14	8
Техническое обслуживание и ремонт автомобильного транспорта		23.02.03	26	23
Обработка водных биоресурсов		35.02.10	25	10
Экономика и бухгалтерский учет (по отраслям)		38.02.01	20	15
Право и организация социального обеспечения		40.02.01	30	14
Всего по программам подготовки специалистов среднего звена	01	X	115	70
Итого по программам среднего профессионального	05	X	432	322

Наименование специальности, профессии по перечням профессий и специальностей, утвержденных приказом Минобрнауки России от 29 октября 2013 г. № 1199 г.	№ строки	Код специальности, профессии	Выпуск ожидаемый (план) с 01.10.22 текущего года по 30.09.23 следующего года	Выпуск фактический с 01.10.22 прошлого года по 30.09.2023 текущего года
образования (сумма стр. 01, 04)				

План выпуска студентов по программам подготовки специалистов среднего звена выполнен на 74% (200 чел.) (83% - 130 чел. очное обучение и 61% - 70 чел. заочное обучение); по программам подготовки квалифицированных рабочих, служащих на 76% (122 чел.); в целом по техникуму на 75% (322 чел.). Из общего выпуска - 2 студента обучались по договору о целевом обучении. В предыдущем (2021-2022) учебном году техникум окончили по программе подготовки специалистов среднего звена 185 человек и 120 человек завершили обучение по программе подготовки квалифицированных рабочих, служащих.

Таблица 8 - Движение контингента

Наименование показателей	№ строки	Программы подготовки специалистов среднего звена на базе основного общего образования			Программы подготовки специалистов среднего звена на базе среднего общего образования			Программы подготовки квалифицированных рабочих, служащих на базе основного общего образования			Программы подготовки квалифицированных рабочих, служащих на базе среднего общего образования		
		Всего	В том числе обучаются		Всего	В том числе обучаются		Всего	В том числе обучаются		Всего	В том числе обучаются	
			за счет бюджета субъекта РФ	по договору м об оказании платных образовательных услуг		за счет бюджета субъекта РФ	по договору м об оказании платных образовательных услуг		за счет бюджета субъекта РФ	по договору м об оказании платных образовательных услуг		за счет бюджета субъекта РФ	по договору м об оказании платных образовательных услуг
Очное обучение													
Прибыло студентов – всего (сумма стр. 02–05)	01	57	29	28	0	0	0	19	15	4	0	0	0
в том числе:													
переведено с других форм обучения данной образовательной организации с программ того же уровня	02	0	0	0	0	0	0	0	0	0	0	0	0
переведено из других образовательных организаций с программ того же уровня	03	6	1	5	0	0	0	3	3	0	0	0	0
восстановлены из числа ранее отчисленных	04	2	2	0	0	0	0	2	2	0	0	0	0
прибыло по другим причинам	05	49	26	23	0	0	0	14	10	4	0	0	0
Выбыло студентов – всего (сумма стр. 07–11, 13–15)	06	110	59	51	0	0	0	54	48	6	8	8	0
в том числе:													
переведено на другие формы обучения данной организации на программы того же уровня	07	2	0	2	0	0	0	0	0	0	0	0	0
переведено в другие образовательные организации на программы того же уровня	08	20	8	12	0	0	0	3	3	0	0	0	0
по болезни	09	0	0	0	0	0	0	0	0	0	0	0	0
добровольно прекратили образовательные отношения (бросили учебу)	10	70	40	30	0	0	0	45	42	3	6	6	0
отчислено:													
по неуспеваемости	11	12	11	1	0	0	0	6	3	3	2	2	0
в том числе (из стр. 11):													
не прошли итоговую аттестацию	12	0	0	0	0	0	0	1	1	0	0	0	0
лица с ограниченными возможностями здоровья, инвалиды, дети-инвалиды	13	0	0	0	0	0	0	0	0	0	0	0	0
в виде меры дисциплинарного взыскания	14	0	0	0	0	0	0	0	0	0	0	0	0
из-за просрочки оплаты обучения	15	6	X	6	0	X	0	0	X	0	0	X	0
выбыло по другим причинам	16	0	0	0	0	0	0	0	0	0	0	0	0

Наименование показателей	№ строки	Программы подготовки специалистов среднего звена на базе основного общего образования			Программы подготовки специалистов среднего звена на базе среднего общего образования			Программы подготовки квалифицированных рабочих, служащих на базе основного общего образования			Программы подготовки квалифицированных рабочих, служащих на базе среднего общего образования		
		Всего	В том числе обучаются		Всего	В том числе обучаются		Всего	В том числе обучаются		Всего	В том числе обучаются	
			за счет бюджета субъекта РФ	по договорам об оказании платных образовательных услуг		за счет бюджета субъекта РФ	по договорам об оказании платных образовательных услуг		за счет бюджета субъекта РФ	по договорам об оказании платных образовательных услуг		за счет бюджета субъекта РФ	по договорам об оказании платных образовательных услуг
Численность студентов на начало прошлого учебного года (на 1 октября)	17	623	349	274	9	0	9	422	369	53	26	25	1
Очно-заочное обучение													
Прибыло студентов – всего (сумма стр. 02–05)	01	0	0	0	0	0	0	0	0	0	0	0	0
в том числе: переведено с других форм обучения данной образовательной организации с программ того же уровня	02	0	0	0	0	0	0	0	0	0	0	0	0
переведено из других образовательных организаций с программ того же уровня	03	0	0	0	0	0	0	0	0	0	0	0	0
восстановлены из числа ранее отчисленных	04	0	0	0	0	0	0	0	0	0	0	0	0
прибыло по другим причинам	05	0	0	0	0	0	0	0	0	0	0	0	0
Выбыло студентов – всего (сумма стр. 07–11, 13–15)	06	0	0	0	0	0	0	0	0	0	0	0	0
в том числе: переведено на другие формы обучения данной организации на программы того же уровня	07	0	0	0	0	0	0	0	0	0	0	0	0
переведено в другие образовательные организации на программы того же уровня	08	0	0	0	0	0	0	0	0	0	0	0	0
по болезни	09	0	0	0	0	0	0	0	0	0	0	0	0
добровольно прекратили образовательные отношения (бросили учебу)	10	0	0	0	0	0	0	0	0	0	0	0	0
отчислено: по неуспеваемости	11	0	0	0	0	0	0	0	0	0	0	0	0
в том числе (из стр. 11): не прошли итоговую аттестацию	12	0	0	0	0	0	0	0	0	0	0	0	0
лица с ограниченными возможностями здоровья, инвалиды, дети-инвалиды	13	0	0	0	0	0	0	0	0	0	0	0	0
в виде меры дисциплинарного взыскания	14	0	0	0	0	0	0	0	0	0	0	0	0
из-за просрочки оплаты обучения	15	0	X	0	0	X	0	0	X	0	0	X	0
выбыло по другим причинам	16	0	0	0	0	0	0	0	0	0	0	0	0
Численность студентов на начало прошлого учебного года (на 1 октября)	17	0	0	0	0	0	0	0	0	0	0	0	0
Заочное обучение													
Прибыло студентов – всего (сумма стр. 02–05)	01	3	0	3	1	0	1	0	0	0	0	0	0
в том числе: переведено с других форм обучения данной образовательной организации с программ того же уровня	02	2	0	2	1	0	1	0	0	0	0	0	0
переведено из других образовательных организаций с программ того же уровня	03	0	0	0	0	0	0	0	0	0	0	0	0
восстановлены из числа ранее отчисленных	04	1	0	1	0	0	0	0	0	0	0	0	0
прибыло по другим причинам	05	0	0	0	0	0	0	0	0	0	0	0	0
Выбыло студентов – всего (сумма стр. 07–11, 13–15)	06	31	0	31	32	0	32	0	0	0	0	0	0

Наименование показателей	№ строки	Программы подготовки специалистов среднего звена на базе основного общего образования			Программы подготовки специалистов среднего звена на базе среднего общего образования			Программы подготовки квалифицированных рабочих, служащих на базе основного общего образования			Программы подготовки квалифицированных рабочих, служащих на базе среднего общего образования		
		Всего	В том числе обучаются		Всего	В том числе обучаются		Всего	В том числе обучаются		Всего	В том числе обучаются	
			за счет бюджета субъекта РФ	по договорам об оказании платных образовательных услуг		за счет бюджета субъекта РФ	по договорам об оказании платных образовательных услуг		за счет бюджета субъекта РФ	по договорам об оказании платных образовательных услуг			
стр. 07–11, 13–15)													
в том числе: переведено на другие формы обучения данной организации на программы того же уровня	07	0	0	0	1	0	1	0	0	0	0	0	0
переведено в другие образовательные организации на программы того же уровня	08	0	0	0	0	0	0	0	0	0	0	0	0
по болезни	09	0	0	0	0	0	0	0	0	0	0	0	0
добровольно прекратили образовательные отношения (бросили учебу)	10	11	0	11	12	0	12	0	0	0	0	0	0
отчислено: по неуспеваемости	11	1	0	1	1	0	1	0	0	0	0	0	0
в том числе (из стр. 11): не прошли итоговую аттестацию	12	0	0	0	0	0	0	0	0	0	0	0	0
лица с ограниченными возможностями здоровья, инвалиды, дети-инвалиды	13	0	0	0	0	0	0	0	0	0	0	0	0
в виде меры дисциплинарного взыскания	14	0	0	0	0	0	0	0	0	0	0	0	0
из-за просрочки оплаты обучения	15	19	X	19	17	X	17	0	X	0	0	X	0
выбыло по другим причинам	16	0	0	0	1	0	1	0	0	0	0	0	0
Численность студентов на начало прошлого учебного года (на 1 октября)	17	117	0	117	162	0	162	0	0	0	0	0	0

В июне 2023 года состоялась государственная итоговая аттестация по 8 программам подготовки специалистов среднего звена и по 5 программам подготовки квалифицированных рабочих, служащих. Данные представлены в таблице 9.

Таблица 9 - Результаты государственной итоговой аттестации 2023 года

Наименование специальности/ профессии	Получили диплом СПО	В том числе с отличием	"2"	"3"	"4"	"5"	% успеваемости	% качества	Сред. балл
Программы подготовки специалистов среднего звена									
38.02.01 Экономика и бухгалтерский учёт (по отраслям) (демонстрационный экзамен)	15	2	0	2	9	4	100,0	86,7	4,13
38.02.01 Экономика и бухгалтерский учёт (по отраслям) (дипломная работа)			0	2	5	8	100,0	86,7	4,40
09.02.07 Информационные системы и программирование (демонстрационный экзамен)	37	0	0	17	20	0	100,0	54,05	3,54
09.02.07 Информационные системы и программирование (дипломный проект)			0	15	10	12	100,0	86,48	3,92
40.02.01 Право и организация социального обеспечения (дипломная работа)	48	2	0	18	17	13	100,0	62,5	3,90
19.02.10 Технология продукции	13	1	0	4	2	7	100,0	69,23	4,23

общественного питания (дипломная работа)									
07.02.01 Архитектура (дипломный проект)	16	2	0	3	4	9	100,0	81,25	4,38
23.02.07 Техническое обслуживание и ремонт двигателей, систем и агрегатов автомобилей (демонстрационный экзамен)	41	2	0	4	30	7	100,0	90,24	4,07
23.02.07 Техническое обслуживание и ремонт двигателей, систем и агрегатов автомобилей (защита дипломного проекта)			0	15	15	11	100,0	63,41	3,90
08.02.01 Строительство и эксплуатация зданий и сооружений (демонстрационный экзамен)	8	0	0	1	4	3	100,0	87,50	4,25
08.02.01 Строительство и эксплуатация зданий и сооружений (дипломный проект)			0	0	7	1	100,0	100,0	4,13
35.02.10 Обработка водных биоресурсов (дипломная работа)	22	0	0	6	8	8	100,0	72,73	4,09
итого:	200	9	0	87	131	83	100,00	74,96	4,10
Программы подготовки квалифицированных рабочих, служащих									
23.01.17 Мастер по ремонту и обслуживанию автомобилей, 2 г. 10 мес. (демонстрационный экзамен)	25	1	0	16	7	2	100,0	36,00	3,44
23.01.17 Мастер по ремонту и обслуживанию автомобилей, 10 мес. (демонстрационный экзамен)	18	1	0	12	4	2	100,0	33,33	3,44
23.01.07 Машинист крана (крановщик) (демонстрационный экзамен)	17	0	0	0	11	6	100,0	100,00	4,35
54.01.01 Исполнитель художественно-оформительских работ (дипломная работа)	21	1	0	1	5	15	100,0	95,24	4,67
15.01.05 Сварщик (ручной и частично механизированной сварки (наплавки) (демонстрационный экзамен)	22	0	0	3	14	5	100,0	86,36	4,09
08.01.25 Мастер отделочных строительных и декоративных работ (демонстрационный экзамен)	19	0	0	3	16	0	100,0	84,21	3,50
итого:	122	3	0	35	57	30	100,00	71,36	3,96
Итого по техникуму:	322	12	0	122	188	113	100,00	68,39	3,79

Контрольные цифры приема по профессиям, специальностям и (или) укрупненным группам профессий, специальностей для обучения по образовательным программам среднего профессионального образования за счет средств краевого бюджета (бюджет) и планируемые цифры приема за счет физических/юридических лиц (внебюджет) на 2023-2024 учебный год представлены в таблице 10. Контрольные цифры приема выполнены в полном объеме.

Таблица 10 - Контрольные цифры приема на 2023-2024 учебный год

Код укрупненной	Наименование укрупненной группы, профессии,	Всего	Из них:
-----------------	---	-------	---------

группы, профессии, специальности	специальности	(человек)	очная форма обучения	заочная форма обучения
15.01.05	Сварщик (ручной и частично механизированной сварки (наплавки))	25	25	0
23.01.17	Мастер по ремонту и обслуживанию автомобилей	50	50	0
23.01.06	Машинист дорожных и строительных машин	25	25	0
54.01.01	Исполнитель художественно-оформительских работ	25	25	0
08.01.28	Мастер отделочных строительных и декоративных работ	25	25	0
08.02.01	Строительство и эксплуатация зданий и сооружений	25	25	0
07.02.01	Архитектура	25	25	0
09.02.07	Информационные системы и программирование	25	25	0
23.02.07	Техническое обслуживание и ремонт двигателей, систем и агрегатов автомобилей	25	25	0
Всего:		250	250	0

Выпуск обучающихся и их трудоустройство за 2023 год

В течение года выполнены поставленные цель и задачи: были созданы условия для содействия трудоустройству выпускников, для развития личностной готовности обучающихся к ситуации приема на работу. Отслеживается дальнейшая деятельность выпускников в течение 3 лет после получения диплома (мониторинг востребованности специалистов).

Выполнение плана работы по содействию трудоустройства выпускников представлено в таблице 11.

Таблица 11 - Выполнение плана работы по содействию трудоустройства выпускников

№	Мероприятия	Ответственный исполнитель	Сроки исполнения	Цель	Результат (отчёт)
1	Информирование выпускников посредством очных бесед о возможностях трудоустройства, об основных источниках и способах поиска работы, о вакансиях на предприятиях и об условиях трудоустройства	Овечкина А.А., педагог-организатор, Петрова Ю.Н., педагог-организатор	В течение года	Своевременное информирование выпускников	Xnet/трудоустройство/стенд, объявления по трудоустройству. https://kpt-kamchatka.ru/index.php?option=com_content&view=article&id=3323&Itemid=1001
2	Выявление намерений по дальнейшему обучению и трудоустройству выпускников посредством анкетирования	Овечкина А.А., педагог-организатор, Петрова Ю.Н., педагог-организатор	К концу учебного года	Своевременное оказание помощи	Teachers/трудоустройство/прогноз
3	Оказание адресной помощи:	Овечкина А.А., педагог-организатор, Петрова Ю.Н., педагог-организатор	По мере необходимости или индивидуальному запросу	Помощь при поиске работы, информирование по вопросам трудоустройства	Xnet/трудоустройство/работа с выпускниками
3.1	составления резюме				
3.2	подбора вакансий				
3.3	подготовки к собеседованию (в рамках деловой игры или индивидуальной консультации)				

3.4	направления на стажировку и (или) работу в период практики				
4	Заключение с работодателями соглашений о сотрудничестве по трудоустройству	Овечкина А.А., педагог-организатор, Петрова Ю.Н., педагог-организатор	В течение года	Гарантированное трудоустройство выпускника	Хнет/трудоустройство/потенциальные работодатели/база контакты
5	Мониторинг базы вакансий Камчатского края, предоставленной в открытом доступе интерактивного терминала установленного в учебно-административном корпусе техникума	Овечкина А.А., педагог-организатор, Петрова Ю.Н., педагог-организатор	В течение года	Альтернативность рабочих мест	https://trudvsem.ru/
6	Проведение и (или) участие в мероприятиях, направленных на трудоустройство:	Ярочкина А.Н., зам. директора по ВР и СВ, Овечкина А.А., педагог-организатор, Петрова Ю.Н., педагог-организатор	В течение года	Формирование у выпускников грамотного поведения	Хнет/трудоустройство/мероприятия по трудоустройству 2023 г.
6.1	ярмарка вакансий				
6.2	дни открытых дверей				
6.3	организация встреч с работодателями для групповых и индивидуальных собеседований				
6.4	экскурсии на предприятия				
7	Взаимодействие с работодателями в рамках предоставления ими победителю регионального чемпионата «Профессионалы» сертификата на трудоустройство или стажировку	Овечкина А.А., педагог-организатор, Петрова Ю.Н., педагог-организатор	Март-апрель	Выявление лучших студентов для стажировки или трудоустройства	https://www.kpt-kamchatka.ru/index.php?option=com_content&view=article&id=4163:news_10021&catid=96&Itemid=68

Фактическое распределение выпускников очной формы обучения за 2023 год по каналам занятости представлено в таблице 12.

Таблица 12- Фактическое распределение выпускников очной формы

Наименование подготовки	Трудоустроенные + самозанятые	Призваны в ряды ВС РФ	Продолж. обучение	Находятся в отпуске по уходу за ребенком	Не трудоустр.	Всего
Всего	42	103	45	3	11	204
07.02.01 Архитектура	10	0	5	0	1	16
09.02.07 Информационные системы и программирование	10	21	6	0	0	37
15.01.05 Сварщик (ручной и частично механизированной сварки (наплавки))	4	18	0	0	0	22
08.01.25 Мастер отделочных строительных и декоративных работ	6	12	1	0	0	19
23.01.07 Машинист крана	1	16	0	0	0	17

23.01.17 Мастер по ремонту и обслуживанию автомобилей	5	30	8	0	0	43
23.02.03 Техническое обслуживание и ремонт двигателей, систем и агрегатов автомобилей (специалист)	3	15	0	0	0	18
35.02.10 Обработка водных биоресурсов	5	1	5	1	0	12
40.02.01 Право и организация социального обеспечения (юрист)	13	6	14	2	1	34
54.01.01 Исполнитель художественно-оформительских работ	12	0	3	0	6	21

Первое учебное отделение

На первом отделении ведется подготовка по четырем специальностям: 08.02.01 Строительство и эксплуатация зданий и сооружений, 09.02.07 Информационные системы и программирование, 07.02.01 Архитектура, 40.02.01 Право и организация социального обеспечения. Обучение студентов осуществляется в корпусе на Ленинградской, 37 и Молчанова, 22. Списочный состав студентов отделения на 01.01.2023 года составил 514 человека, а на 31.12.2023 год – 455 человек.

Выполнение плана работы первого отделения очного обучения представлено в таблице 13.

Таблица 13 – Выполнение плана работы первого отделения за 2023 учебный год

№	Мероприятие	Срок	Ответственный исполнитель	Цель	Характеристика результата
1 Организационная работа					
1.1	Утверждение плана работы отделения и кураторов учебных групп	Сентябрь-октябрь	Заведующий отделением	Обеспечить системную, целенаправленную деятельность по организационной и учебно-воспитательного процесса	Утверждены планы работы отделения и кураторов отделения. Протокол № 1 (1-4 курс) от 11.09.2023 г.
1.2	Актуализация ОПОП по специальностям	Сентябрь-октябрь	Заведующий отделением	Обеспечение организационной и учебного процесса в соответствии с ФГОС и ТОП-50 Профсоюзов	Актуализированные ОПОП по специальностям размещены на http://www.kpt-kamchatka.ru - 09.02.07 Информационные системы и программирование; - 08.02.01 Строительство и эксплуатация зданий и сооружений
1.3	Актуализация учебных планов по специальности отделения	Март-апрель	Заведующий отделением	Обеспечение организационной и учебного процесса в соответствии с ФГОС и ТОП-50 Профсоюзов	Учебные планы согласованы заместителем директора по УР и утверждены директором техникума
1.4	Организация учета	В течение	Заведующий	Своевременное	Организация учета успеваемости и посещаемости студентов состоит в ведении и сдачи еженедельных

	успеваемости и посещаемости студентов	года	отделение м	выявление студентов «группы риска», плохо посещающих или не посещающих занятия, повышение успеваемости и студентов и снижение пропусков без уважительных причин	рапортчиков через старост групп и кураторов, ведение электронного журнала учета теоретического обучения. Ежемесячное составление сводных ведомостей и предоставление на педсовет отделения кураторами. Составление семестровых сводных ведомостей и предоставление в учебный отдел в папку группы. Согласно графика проводятся консультации по ликвидации пробелов в знаниях студентов, ежемесячно кураторы сдают отчеты о работе со студентами «группы риска». Своевременное информирование родителей о пропусках и неуспеваемости.
1.5	Организация промежуточной аттестации на отделении	В течение года	Заведующий отделением	Своевременное проведение промежуточной аттестации на отделении в соответствии с учебным планом	Промежуточная аттестация на отделении проходит в сроки, установленные учебным планом (расписание экзаменов и консультаций согласованно с заместителем директора по УР и утверждено директором техникума). Осенняя сессия 2023: успеваемость –48,35% (47,67 – 2022), качество – 14,07% (16,34– 2022). Весенняя сессия 2023: успеваемость –61,83 % (65,55 - 2022), качество знаний по отделению 19,40 % (19,46 - 2022). Создаются условия для ликвидации академических задолженностей (подготовка приказов о продлении сроков ликвидации академических задолженностей, составление со студентами и родителями графиков ликвидации академических задолженностей). Приказ «Об установлении сроков ликвидации академических задолженностей» от 30.01.2023 № 80-С, приказ «О ликвидации академических задолженностей и установлении сроков проведения промежуточной аттестации во второй раз» от 15.03.2023 № 241-С, приказ «О переводе на следующий курс студентов первого очного отделения» от 30.06.2023 № 640-С
1.6	Посещение уроков заведующим отделением	1 раз в неделю	Заведующий отделением	Осуществление контроля за проведением учебных занятий и мероприятий воспитательного характера, оказание методической помощи преподавателям	Посещение занятий проводилось на основании приказа «О контроле за проведением учебных занятий и мероприятий воспитательного характера» от 01.09.2023 № 178-Т, а именно: 1) проведены анализы занятий преподавателей; 2) посещены открытые занятия и защиты курсовых работ, пересдачи комплексных экзаменов, мастер классы, конкурсы, интеллектуальные игры. - 21.02.2023 урок – игра «Находчивые профессионалы», группы ИСП-419, ИСП-419/1, ИСП-320, ИСП-320/1, ИСП-221, ИСП-221/1, ИСП-122, ИСП-122/1; - 28.02.2023 защита курсовых работ, группа ТПП-419, преподаватель Резцова Е.А.; - 03.03.2023 защита курсовых проектов МДК 1.7, группа А-419, преподаватель Лазаренко М.В.; - 14.03.2023 защита курсовых работ МДК 2.1, группа ПСО-320, преподаватель Медынина А.С.; - 16.03.2023 открытый krok-игра «Политические партии» с привлечением представителей с Молодежного центра, группы ПСО-122, ПСО-221, ПСО-221/1; - 22.03.2023 защита курсовых работ (1 подгруппа), группа ОББ-419, преподаватель Николук Т.В.; - 29.03.2023 защита курсовых работ (2 подгруппа),

					<p>группа ОВБ-419, преподаватель Николук Т.В.;</p> <p>- 14.04.2023 открытая защита индивидуальных проектов, группа А-122, преподаватель Тормышева Т.Е.;</p> <p>- 18.09.2023 занятие по предмету – Физика, группа ПСО-123, преподаватель Тормышева Т.Е. ;</p> <p>- 27.09.2023 занятие по предмету Россия-моя история, группа ПСО-123, преподаватель Серов А.С.;</p> <p>- 03.11.2023 открытый урок (кейс-метод) «Инженер создает будущее своими руками», группа ИСП-123, преподаватель Куклина Е.О.;</p> <p>- 21.11.2023 защита курсовых проектов МДК 1.3, группа А-420, преподаватель Лазаренко М.В.;</p> <p>- 24.11.2023 защита курсовых проектов МДК 1.3, группа А-420, преподаватель Лазаренко М.В. (продолжение);</p> <p>- 07.12.2023 защита творческих работ среди тудентов групп А-420, ИСП-321, ИСП-321/1, преподаватель Жукова И.В.</p> <p>Проводился методический анализ каждого посещенного занятия</p>
1.7	Разработка тем индивидуальных проектов, курсовых и дипломных работ (проектов) с учетом требований работодателей, работа с руководителям и дипломных работ (проектов) по их выполнению в соответствии с методическими указаниями	Сентябрь, октябрь	Заведующий отделением	Подготовка дипломных проектов и работ на актуальные для работодателей темы	<p>Темы индивидуальных проектов разработаны каждым преподавателем, и утверждены на цикловых комиссиях:</p> <p>- Куклина Е.О. группы ИСП-123 и ИСП-123/1;</p> <p>- Медынина А.С. группа ПСО-123;</p> <p>- Тормышева Т.Е. группы А-123, СЭЗ-122</p> <p>Темы курсовых работ (проектов), утверждены заместителем директора по УР.</p> <p>Сформированный банк тем дипломных проектов (работ), согласованный с работодателями для специальностей ИСП-420, ИСП-420/1, А-420, ПСО-321, ПСО-321/1, СЭЗ-420.</p> <p>Приказы об утверждении тем дипломных проектов (работ) для студентов 4 специальностей 6 групп: от 30.11.2023 № 1234-С СЭЗ (от 27.12.2023 № 1360-С «О внесении изменений в приказ от 30.11.2023 № 1234 □О закреплении тем дипломных проектов□», от 23.01.2024 № 61-С «О внесении изменений в приказ от 30.11.2023 № 1234-С □О закреплении тем дипломных проектов», от 30.01.2024 № 100-С «О внесении изменений в приказ от 30.11.2023 № 1234-С □О закреплении тем дипломных проектов»); от 30.11.2023 № 1235-С ПСО-321 от 30.11.2023 № 1036-С и от 24.01.2024 № 68-С ПСО-321/1;</p> <p>от 30.11.2023 № 1237-С ИСП-420;</p> <p>от 30.11.2023 № 1238-С ИСП-420/1;</p> <p>от 30.11.2023 № 1239-С А</p>
1.8	Осуществление контроля за графиком выполнения индивидуальных проектов и курсовых проектов (работ)	В течение года	Заведующий отделением	Соблюдение сроков выполнения курсовых работ и проектов	<p>1) Индивидуальные проекты</p> <p>Согласно расписанию экзаменов промежуточной аттестации за 2 семестр 2022-2023 учебного года были проведены защиты индивидуальных проектов:</p> <p>- А-122 Физика 12.04.2023;</p> <p>- ИСП-122 Информатика 31.05.2023;</p> <p>- ИСП-122/1 Информатика 31.05.2023;</p> <p>- ПСО-122 Право 07.06.2022;</p> <p>- ТА-122 Физика 12.04.2023;</p> <p>- СЭЗ-122 Физика 12.04.2023.</p> <p>Сводные ведомости защиты индивидуальных проектов всех групп I курса 2022-2023 учебного года находятся в отдельной папке в учебной части.</p> <p>2) Курсовые работы и проекты были выполнены согласно графику.</p>

					<p>В осеннем семестре в 4 группах (А-420, ИСП-321, ИСП-321/1, СЭЗ-420)</p> <p>В весеннем семестре в 9 группах (ПСО-221, ПСО-221/1, ОВБ-419, ПСО-320, ПСО-320/1, СЭЗ-320, ТПП-419, ИСП-320, ИСП-320/1).</p> <p>В соответствии с графиком проводился контроль за качеством выполнения и защиты курсовых проектов (работ) в осеннем семестре 2023 года:</p> <ul style="list-style-type: none"> - МДК 01.03 Начальное архитектурное проектирование: Проектирование небольшого открытого пространства и сооружения с минимальной функцией; Проектирование малоэтажного жилого здания; Проектирование интерьера жилого здания; Проектирование здания зального типа (А-420); - МДК 11.01 Технология разработки и защиты баз данных (ИСП-321); - МДК 11.01 Технология разработки и защиты баз данных (ИСП-321/1); - ОП.07 Экономика отрасли (СЭЗ-420). <p>В соответствии с графиком проводился контроль за качеством выполнения и защиты курсовых проектов (работ) в весеннем семестре 2023 года:</p> <ul style="list-style-type: none"> - МДК.01.01 Проектирование зданий и сооружений (СЭЗ-320); - МДК 06.01 Управление структурным подразделением организации (ТПП-419); - МДК 01.01 Право социального обеспечения (ПСО-221, ПСО-221/1); - МДК 02.01 Организация работы органов и учреждений социальной защиты населения органов ПФР (ПСО-320, ПСО-320/1); - МДК 01.01 Разработка программных модулей (ИСП-320, ИСП-320/1); - МДК 02.01 Технология производства кормовой и технической продукции из водных биоресурсов (ОВБ-419). <p>Ведомости защиты курсовых (проектов) работ перечисленных выше групп сданы в учебный отдел в папки гру</p>
1.9	Контроль ведения учебной документации, ГИС Сетевой город Образование	В течение года	Заведующий отделением	Своевременное и правильное заполнение электронных журналов, ведение учебной документации	На основании приказа от 02.09.2019 № 160-Т «О ведении электронного документооборота в учебном процессе» электронные журналы учета теоретического обучения всех групп 1 отделения заполняются своевременно, грамотно. Записи тем в электронных журналах соответствуют темам программы. Зачетные книжки своевременно оформляются кураторами.
1.10	Привлечение экспертов для участия в ДЭ по специальностям 09.02.07 Информационные системы и программирование 08.02.01 Строительство и эксплуатация зданий и	Октябрь-ноябрь	Заведующий отделением	Своевременно и качественно провести ГИА	09.02.07 Информационные системы и программирование: 1) Ковальская Анна Сергеевна, преподаватель информатики ГБПОУ КК «Камчатский медицинский колледж», зарегистрирована на платформе ИРПО, главный эксперт; 2) Поляков Сергей Сергеевич, начальник отдела информационных ресурсов и технологий Территориального органа Федеральной службы государственной статистики по Камчатскому краю, зарегистрирован на платформе ИРПО, линейный эксперт; 3) Дербак Надежда Васильевна, преподаватель информационных дисциплин и математики ПОЧУ «Камчатский кооперативный техникум»,

	сооружений				<p>зарегистрирована на платформе ИРПО, линейный эксперт;</p> <p>4) Вардугин Антон Геннадьевич, руководитель по направлению профессионалитет АО «Быстринская горная компания», линейный эксперт.</p> <p>08.02.01 Строительство и эксплуатация зданий и сооружений:</p> <p>Субач Людмила Юрьевна, инженер АО «Камчатгипрорыбпром», зарегистрирована на платформе ИРПО, главный эксперт;</p> <p>Корбут Лариса Игоревна, индивидуальный предприниматель Корбут Л.И., зарегистрирована на платформе ИРПО, линейный эксперт;</p> <p>Мельникова Анна Евгеньевна, ведущий архитектор студии архитектуры и дизайна «ANME», зарегистрирована на платформе ИРПО, линейный эксперт;</p> <p>Комогоров Сергей Артемович, начальник производственно-технического отдела АО «Спецтранс», зарегистрирован на платформе ИРПО, линейный эксперт.</p>
1.11	Привлечение председателей государственных экзаменационных комиссий для проведения государственной итоговой аттестации выпускников из числа работодателей Камчатского края	Декабрь	Заведующий отделением	Своевременно и качественно провести ГИА	Привлечение председателей ГЭК из числа работодателей Камчатского края, приказ Министерства образования от 21.12.2023 № 1207 Об утверждении государственных экзаменационных комиссий в подведомственных профессиональных образовательных организациях и профессиональном образовательном частном учреждении «Камчатский кооперативный техникум»
1.12	Подготовка и утверждение программ ГИА; привлечение членов государственных экзаменационных комиссий к участию и проведению государственной итоговой аттестации выпускников; расписание консультаций по выполнению ВКР; составление графика ГИА; работа с руководителям и ВКР	Декабрь-май	Заведующий отделением	Подготовка ГИА в соответствии с положением	<p>Программы ГИА по специальностям:</p> <ul style="list-style-type: none"> - 08.02.01 Строительство и эксплуатация зданий и сооружений, - 09.02.07 Информационные системы и программирование, - 07.02.01 Архитектура, - 40.02.01 Право и организация социального обеспечения, согласованы и утверждены педагогическим советом техникума, протокол от 27.12.2023 № 2 - приказ от 29.12.2023 № 290-Т «О создании государственных экзаменационных комиссий» (от 15.05.2023 № 117-Т «О признании утратившим силу приказа от 30.12.2022 г. № 384-Т «О создании государственных экзаменационных комиссий» и о введении в действие в новой редакции приказа «О создании государственных экзаменационных комиссий») - составлены и утверждены и.о. заместителя директора по учебной работе расписание проведения консультаций (06.04.2023), осуществлен контроль за соблюдением графиков - график ГИА 2022-2023 уч. год утвержден директором техникума май 2023 <p>Привлечены руководители дипломных проектов (работ) с предприятий:</p> <ul style="list-style-type: none"> - Новицкий В. В., адвокат некоммерческой организации коллегии адвокатов «Камчатка-Восток»; - Ленктис В. В., председатель некоммерческой

					<p>организации коллегии адвокатов «Камчатка-Восток»;</p> <p>- Барсукова Лина Ивановна – кандидат юридических наук, доцент кафедры юриспруденции ФГБОУ ВО «Камчатский государственный университет имени Витуса Беринга»;</p> <p>- Мальцева Е.В., адвокат некоммерческой организации коллегии адвокатов «Камчатка-Восток»;</p> <p>- Зуева А.В., мастер производственного обучения и преподаватель ПОЧУ «Камчатский кооперативный техникум»;</p> <p>- Самоходкина Е.В., главный специалист-эксперт отдела информационных систем Управления Федерального казначейства по Камчатскому краю;</p> <p>- Харьковская О.П., ведущий специалист-эксперт Территориального органа Федеральной службы государственной статистики по Камчатскому краю «Камчатстат»;</p> <p>- Мальцева Т.А., консультант отдела строительства и архитектуры Управления архитектуры и градостроительства Администрации ПКГО;</p> <p>- Конева А.А., заведующая лабораторией ООО «Петропавловск-Камчатский рыбоконсервный завод</p>
1.13	Анализ успеваемости студентов выпускных групп	Май	Заведующий отделением	Приказ о допуске студентов к ГИА	<p>Протокол педсовета техникума от 02.06.2023 г. № 2,</p> <p>- приказ от 02.06.2023 № 543-С «О допуске к ГИА студентов первого очного отделения, обучающихся по программам подготовки специалистов среднего звена»</p> <p>- всего допущены 112 студентов.</p> <p>Результаты ГИА – 2023.</p> <p>ИСП-419 допущено – 16 студентов:</p> <p>– дипломный проект: качество знаний 75 % средний балл 4,2 (в 2022 качество 54%, средний балл 3,7),</p> <p>□ ДЭ: качество знаний 75 % средний балл 3,8;</p> <p>ИСП-419/1 допущено – 21 студент:</p> <p>□ дипломный проект: качество знаний 48 % средний балл 3,7 (в 2022 качество 54%, средний балл 3,7),</p> <p>□ ДЭ: качество знаний 38 % средний балл 3,4;</p> <p>А-419 допущено – 16 студентов:</p> <p>- качество знаний 81 %, средний балл 4,4 (в 2022 качество знаний 63 %, средний балл - 4,2);</p> <p>ОВБ - 419 допущено – 12 студентов:</p> <p>- качество знаний 50 % средний балл 3,8 (в 2021 качество знаний – 57 %, средний балл – 3,9);</p> <p>ПСО-320 допущено – 21 студент:</p> <p>- качество знаний 66,7 % средний балл 3,9 (в 2022 качество знаний – 47 %, средний балл – 3,6),</p> <p>ПСО-320/1 допущено – 13 студентов:</p> <p>- качество знаний 38,5 % средний балл 3,6 (в 2022 качество знаний – 47 %, средний балл – 3,6);</p> <p>ТПП-419 допущено – 13 студентов:</p> <p>качество знаний 69,2 % средний балл 4,2 (в 2022 качество знаний – 100%, средний балл – 4,7)</p> <p>Результаты ГИА – 2023 прошли ГИА 112 студентов (2022 защитили дипломный проект (работу) 89 студентов)</p>
1.14	Подготовка отчетов председателей ГЭК по результатам ГИА	Июнь	Заведующий отделением	Отчеты по результатам ГИА	<p>Отчеты по результатам ГИА сданы согласно графику подготовки отчетов, результаты предыдущего учебного года проанализированы на первом заседании методического совета техникума от 20.09.2023 2023-2024 уч. года</p>
1.15	Учет иностранных граждан	В течение года	Заведующий отделением	Еженедельный контроль	<p>Учет иностранных граждан, поступивших на обучение осуществляется на основании приказа от 07.09.2023 № 189-Т. На декабрь 2023 года на</p>

	поступивших на обучение		м	изменений списка иностранных граждан поступивших на обучение	отделении обучается 1 студент: - Абдуллоев Абдулазиз Акбар угли ИСП-420/1, срок гражданства до 26.10.2026. Находится в а/о от 20.10.2023 № 1040-С
2 Учебно-методическая работа					
2.1.	Актуализация методических указаний по выполнению курсовых и выпускных квалификационных работ	В течение года	Заведующий отделением	Актуализировать методические указания в соответствии с требованиями ФГОС	Актуализированы методические указания по выполнению дипломных проектов (работ) по специальностям: - 40.02.01 Право и организация социального обеспечения; - 07.02.01 Архитектура; - 09.02.07 Информационные системы и программирование; - 08.02.01 Строительство и эксплуатация зданий и сооружений Методические указания утверждены протоколом методсовета от 19.12.2023
2.2	Разработка и актуализация заданий для ДЭ	Октябрь-ноябрь	Заведующий отделением	Актуализировать задания в соответствии с требованиями ФГОС и ИРПО	В программу ГИА по специальности 09.02.07 Информационные системы и программирование внесено профессиональное задание профильного уровня вариативной части для проведения демонстрационного экзамена квалификации «Программист». Вариативная часть утверждена протоколом методсовета от 19.12.2023
2.3	Организационное сопровождение участников олимпиад, конкурсов, конференций, как из числа преподавателей, так и студентов, в том числе в мероприятиях декады по профилю специальности	В течение года	Заведующий отделением	Развитие творческих способностей, общих и профессиональных компетенций студентов	Первое полугодие: - Всероссийская онлайн-олимпиада по финансовой грамотности, гр. ПСО-320, Прогненко Т.Ф. - диплом 3 место, руководитель Заболотная Н.И.; - Всероссийская олимпиада «История российского предпринимательства», студенты гр. ПСО-320/1, Попенко Т. – призёр, руководитель Заболотная Н.И.; - Отборочный этап всероссийской олимпиады студентов «Байкальская перспектива ПЛЮС», гр. ИСП-122, Овсянников А.Э. – диплом призера, Лобанов К.В. – диплом участника, руководитель Исаева Е.Г.; - Всероссийская олимпиада по истории Российского предпринимательства региональный этап: Камчатский край, Попенко Т.В., ПСО-320/1 - диплом призера, руководитель Заболотная Н.И.; - Всероссийская онлайн-олимпиада по дисциплине «Информатика», Антипина А.А., Яговкин А.Е., Сартбаев Ж.Б., Мочалов А.Р., Широков Д.В., Шморгай В.А., гр. ИСП-122/1 – диплом 1 степени, Маслаков В.М., гр. ИСП-221/1 - диплом 1 степени, Осадченко Д.С. – диплом 3 степени, руководитель Куклина Е.О.; - Всероссийская онлайн-олимпиада по дисциплине «Защита информации», Андреева П.А., гр. ИСП-221-диплом 1 степени, руководитель Куклина Е.О.; - Всероссийская онлайн-олимпиада «Основы алгоритмизации и программирования», Андреева П.А., Бояркин Д.А., Нестеренко А.А., Турчик Д.А., Энгельгард А.А., Попков Д.А., гр. ИСП-221- диплом 1 степени, Липакова Д.М. – диплом 3 степени; Буйлов Р.А., Клименко А.М., Маслаков В.М., Непогодин Л.И., Осадченко Д.С., гр. ИСП-221/1-диплом 1 степени, руководитель Куклина Е.О.; - Всероссийская онлайн-олимпиада по дисциплине «Информатика в профессиональной деятельности»,

				<p>Кравец М.А., Попенко Т.В., Ситникова В.В., Шарапов В.А., Шипицына Е.В., Стрелкова А.А., Аврам М.С., гр. ПСО-320/1 - диплом 1 степени, руководитель Куклина Е.О.;</p> <p>- Всероссийская онлайн-олимпиада по предмету «Компьютерная безопасность», Маслаков В.М., Осадченко Д.С., гр. ИСП-221/1- диплом 1 степени, руководитель Куклина Е.О.;</p> <p>- Всероссийская онлайн-олимпиада по дисциплине «Теоретические основы информатики», Мочалов А.Р., гр. ИСП-122/1 – диплом 1 степени, руководитель Куклина Е.О.;</p> <p>- Всероссийская онлайн-олимпиада по дисциплине «Основы информационной безопасности», Нестеренко А.А., гр. ИСП-221- диплом 1 степени, руководитель Куклина Е.О.;</p> <p>- Интеллектуальная краевая игра по астрономии, математике и физике «Призовой конкурс», Мочалов А.Р., Сартбаев Ж.Б., гр. ИСП-122/1 – диплом 3 степени, Будников М.Д., Забобонин М.А., Ширококов В.Д., группа ИСП-122 - диплом 3 степени, руководитель Исаева Е.Г.;</p> <p>- I Всероссийский конкурс студенческих и ученических исследовательских и проектных работ «Экология вокруг нас», Шимановская С.С., гр. ПСО-122 – диплом 1 степени в номинации «Экология моего края», руководитель Медынина А.С. – Интеллектуальная игра «Знание - сила», команда 1 курсов – грамота за участие, руководитель Тормышева Т.Е.;</p> <p>- Конкурс индивидуальных проектов среди студентов ПОО «Шаг в будущее», Безруков В.В., гр. ТА-122 - диплом 1 степени в номинации «Информационный проект», Уткина А.С. и Шагенова Д.Л. - диплом 1 степени в номинации «Бизнес проект», руководитель Тормышева Т.Е.;</p> <p>- Участие в отборочном туре игр «Что? Где? Когда?», студенты гр. А-122 – 2 место, руководитель Исаева Е.Г.;</p> <p>- Всероссийский интеллектуальный турнир «Лига знаний: школы и колледжи», 59 участников индивидуального тура, команда студентов 1 курса, вышли в региональный этап игры среди других ОУ края, руководитель Исаева Е.Г.;</p> <p>- Отборочный этап чемпионата по профессиональному мастерству «Профессионалы 2023», гр. А-320, руководитель Хажиллина А.В.;</p> <p>- Региональный чемпионат по профессиональному мастерству «Профессионалы 2023», гр. А-320, победитель Рим Е.Б. – 1 место, призеры – Баракова Е.Н., Элесханова Т.А., руководитель Хажиллина А.В.;</p> <p>- краевой конкурс проектов интерьера помещений для краевое библиотеки, руководитель Хажиллина А.В., сертификат участников;</p> <p>- краевой конкурс «Идеи, преображающие города», руководитель Хажиллина А.В., сертификат участников;</p> <p>- внеклассное мероприятие по английскому языку «Чудеса света», гр. А-221 – дипломы, руководитель Зайкова О.С.;</p> <p>- конкурс проектных работ по теме «Международные правовые организации», гр. ПСО-320, Муший А. – диплом 2 степени, Зубова А. – диплом 3 степени, руководитель Зайкова О.С.;</p> <p>- интеллектуальная игра по русскому языку «Турнир</p>
--	--	--	--	--

				<p>знатоков русского языка», студенты групп А-122, ПСО-122, ИСП-122 – дипломы, руководитель Кудькало Ю.М.;</p> <p>- круглый стол «Все о ЗОЖ и не только», студенты гр. А-122, ПСО-122 – благодарности, руководитель Семенова Т.Г.;</p> <p>- конкурс плакатов «Мы за здоровый образ жизни», студенты гр. ПСО-122, ТА-122 - дипломы, А-122, руководитель Семенова Т.Г.;</p> <p>- открытое мероприятие «Избирательные права граждан», посвященное Дню молодого избирателя, студенты группы ПСО-122 – благодарности, руководитель Медынина А.С.;</p> <p>- студенческая конференция «Наставничество в процессе получения студентами практических навыков», организатор Жукова И.В., участники ИСП-122, ИСП-122/1, ИСП-221, ИСП-221/1, ИСП-320, ИСП-320/1, ИСП-419, ИСП-419/1. 1 место Георгица И., Муродов Д, 2 место ТЮтюник А., 3 место Прохорова В.;</p> <p>- студенческая командная игра «Находчивые профессионалы» среди студентов групп по специальности Информационные системы и программирование, руководитель Жукова И.В., дипломы командам и благодарности;</p> <p>- краевая интеллектуальная игра по биологии «Белая ромашка», Николук Т.В., Махова Т.И, сертификат участника;</p> <p>- краевой конкурс «Экологический марафон», руководитель Махова Т.И., 1 место;</p> <p>- краевой конкурс «Зеленая экономика как основа будущего Камчатки», руководитель Махова Т.И., 2 место;</p> <p>- всероссийская онлайн-олимпиада «Экологические основы природопользования», руководитель Махова Т.И., диплом 1 и 2 место;</p> <p>- международная онлайн-олимпиада «Периодическая таблица химических элементов Д.И. Менделеева», руководитель Махова Т.И., диплом 1 и 3 место.</p> <p>Второе полугодие:</p> <p>- Всероссийская олимпиада по дисциплине «Гражданское процессуальное право» Беспалова А.К. группа ПСО-321, 2 место, руководитель Медынина А.С.;</p> <p>-Всероссийская олимпиада по дисциплине «Страховое дело», Беспалова А.К. группа ПСО-321, 3 место, руководитель Медынина А.С.;</p> <p>-Всероссийская олимпиада по дисциплине «Трудовое право» Беспалова А.К. группа ПСО-321, диплом участника, руководитель Медынина А.С.;</p> <p>-Всероссийская олимпиада «Хочу все знать» Музыченко В.Е. группа А-123, диплом 2 место, руководитель Кудькало Ю.М.;</p> <p>-Всероссийская олимпиада СПО по истории отечества спорта, Осмачко В.Л. группа ИСП-420, грамота 1 место, руководитель Семенова Т.Г.;</p> <p>-Межрегиональная студенческая олимпиада проф. Мастерства по компетенции «Веб-дизайн и разработка», Поддубный В.А, гр. ИСП-123 – диплом 2 степени, Овсянников А.Э. гр. ИСП-222 – диплом 3 степени, руководитель Кукулина Е.О.;</p> <p>-Всероссийская олимпиада «Умники России» осенний этап -2023 Москаленко Д.В. группа СЭЗ-123, диплом 3 степени, руководитель</p>
--	--	--	--	--

					<p>Тормышева Т.Е.;</p> <p>-Всероссийская интернет-олимпиада «Солнечный свет» по информатике для 11 класса «Программное обеспечение ЭВМ», Овсянников А.Э. гр. ИСП-222 – диплом 2 степени, руководитель Гольшева С.В.;</p> <p>-Деловая игра по химии «Химия в разных науках» команда студентов гр. А-222 и ИСП-222 - Гаукина Е., Скарюкина Д., Овсянников А., результат диплом 1 степени, руководитель Махова Т.И.;</p> <p>-Интеллектуальная игра по экологии «Экологический марафон» команда студентов гр. А-222 и ИСП-222 - Гаукина Е., Скарюкина Д., Забобонин М., Федорова В., Овсянников А., результат диплом 1 степени, руководитель Махова Т.И.;</p> <p>-Научно-теоретическая конференция «Заповедный край», Баракова Е.Н. группа А-420 - диплом 2 степени, Драчук М.С. группа А-420 - диплом 2 степени, руководитель Махова Т.И.;</p> <p>--Всероссийский Географический диктант, приняли участие студенты групп ИСП-123, А-123, ИСП-123/1, всего 18 человек, руководитель Пирогова В.Ю.;</p> <p>-Всероссийский День ходьбы, приняли участие 12 студентов, руководитель Семенова Т.Г.;</p> <p>-IX Всероссийская олимпиада по истории Российского предпринимательства региональный этап, Попенко Т., группа ПСО-321/1 – призер 3 место, руководитель Заболотная Н.И.</p>
2.4	Обеспечение участия в ВПР СПО студентов 1 и 2 курсов	Сентябрь	Заведующий отделением	Оценка уровня подготовки студентов с учетом требований ФГОС	<p>Приказ от 18.09.2023 № 198-Т «О проведении всероссийских проверочных работ для обучающихся по образовательным программам среднего профессионального образования в КГПОАУ «Камчатский политехнический техникум» в 2023 году»</p> <p>Приказ от 19.09.2023 № 201-Т «Об участии во всероссийских проверочных работах обучающихся первых курсов очной формы обучения по образовательным программам среднего профессионального образования на базе основного общего образования и обучающихся по очной форме обучения по образовательным программам среднего профессионального образования на базе основного общего образования, завершивших освоение основных общеобразовательных программ среднего общего образования в предыдущем 2022-2023 учебном году</p> <p>В ВПР участвовали студенты 1 и 2 курсов 5 специальностей: А, ИСП, СЭЗ, ТА, ПСО</p>
2.5	Педсоветы отделения:				
	Заседания педсоветов отделения: 1. Анализ работы отделения за 2022 -23 учебный год и рассмотрение мероприятий по улучшению качества подготовки специалистов	Сентябрь	Заведующий отделением	Определение проблем работы отделения и путей их решения	Проанализированы результаты работы отделения за предыдущий год, утверждены планы учебно-воспитательной работы в группах (протокол от 11.09.2023 № 1 1-4 курс)

2. Рассмотрение тем курсовых и дипломных проектов (работ)	Октябрь	Заведующий отделением	Согласование тем с работодателями	Протокол от 09.10.2023 № 2 (1-2 курс) и от 10.10.2023 № 3 (3-4 курс) утверждены темы курсовых работ. Рассмотрены темы дипломных проектов (работ) по специальностям с учетом предложений специалистов и работодателей
3. Мониторинг работы кураторов за весенний и осенний семестры	Декабрь, май	Заведующий отделением	Оценка эффективности работы кураторов	Учет успеваемости и посещения студентов в течение учебного года проводился с помощью электронного журнала (приказ от 02.09.19 № 160-Т), зачетных, экзаменационных ведомостей и ведомостей по практике, вопросы и предложения по итогам работы были направлены куратором работы разработчикам программы и включены в график доработки ГИС «Сетевой город. Образование. СПО». Осенний семестр: протокол от 12.12.2023 № 6 (1-4 курс) Весенний семестр: протокол от 10.05.2023 (1-2 курс) № 16, от 11.05.2023 № 17 (3-4 курс)
4. Результаты учебно-воспитательного процесса	Ежемесячно	Заведующий отделением	Своевременно выявление неуспевающих студентов и определение мероприятий по ликвидации академических задолженностей	Протоколы педсоветов 1 отделения: протокол от 11.09.2023 № 1 (1-4 курс); - протокол от 09.10.2023 № 2 (1-2 курс) и от 10.10.2023 № 3 (3-4 курс); - протоколы от 13.11.2023 № 4 (1-2 курс), от 14.11.2023 № 5 (3-4 курс); - протоколы от 12.12.2023 № 6 (1-4 курс); - протоколы от 16.01.2023 № 8 (1-2 курс), от 17.01.2023 № 9 (3-4 курс); - протоколы от 13.02.2023 № 10 (1-2 курс), от 14.02.2023 № 11 (3-4 курс); - протоколы от 13.03.2023 № 12 (1-2 курс), от 14.03.2023 № 13 (3-4 курс); - протоколы от 10.04.2023 № 14 (1-2 курс), от 15.04.2023 № 15 (3-4 курс); - протоколы от 10.05.2023 № 16 (1-2 курс), от 11.05.2023 № 17 (3-4 курс) Определен алгоритм и мероприятия по работе с «группой риска». Выработан алгоритм работы с неуспевающими студентами. Установлены сроки ликвидации академических задолженностей, составлены индивидуальные графики. Приказы: - «Об установлении сроков ликвидации академических задолженностей» от 30.01.2023 № 80-С, - приказ «О ликвидации академических задолженностей и установлении сроков проведения промежуточной аттестации во второй раз» от 15.03.2023 № 241-С, - приказ «О переводе на следующий курс студентов первого очного отделения» от 30.06.2023 № 640-С
5. Подготовка к участию в 12 научно-практической конференции	Февраль	Заведующий отделением, председател и ЦК	Составление плана мероприятий	Протокол № 10 от 13.02.2023 и протокол № 11 от 14.02.2023 – проведено обсуждение по подготовке к 12 научно-практической конференции.
6. О ходе подготовки к ГИА	Март	Заведующий отделением	Контроль подготовки к ГИА, соблюдение сроков подготовки к ГИА	Протокол педсовета первого отделения № 13 от 14.03.2023. Анализ успеваемости выпускных групп. Определён алгоритм мероприятий по работе со студентами группы риска

7. Анализ взаимопосещения уроков и мероприятий преподавателями отделения	Апрель	Заведующий отделением	Обмен опытом, повышение качества учебно-воспитательного процесса	<p>На педсовете отделения внесен вопрос о количестве взаимопосещений уроков во 2 семестре (протокол от 11.04.2023 № 15, протокол от 10.04.2023 № 14) ЦК гуманитарных дисциплин:</p> <ul style="list-style-type: none"> - 21.02.2023 урок – игра «Находчивые профессионалы», группы ИСП-419, ИСП-419/1, ИСП-320, ИСП-320/1, ИСП-221, ИСП-221/1, ИСП-122, ИСП-122/1; - 28.02.2023 защита курсовых работ, группа ТПП-419, преподаватель Резцова Е.А.; - 03.03.2023 защита курсовых проектов МДК 1.7, группа А-419, преподаватель Лазаренко М.В.; - 14.03.2023 защита курсовых работ МДК 2.1, группа ПСО-320, преподаватель Медынина А.С.; - 16.03.2023 открытый krok-игра «Политические партии» с привлечением представителей с Молодежного центра, группы ПСО-122, ПСО-221, ПСО-221/1; - 22.03.2023 защита курсовых работ (1 подгруппа), группа ОВБ-419, преподаватель Николюк Т.В.; - 29.03.2023 защита курсовых работ (2 подгруппа), группа ОВБ-419, преподаватель Николюк Т.В.; - 07.04.2023 внеклассное мероприятие «Основные вехи ВОВ», группа ИСП-121/1, преподаватель Серов А.С., занятие посетил Зайкова О.С.; - 14.04.2023 открытая защита индивидуальных проектов, группа А-122, преподаватель Тормышева Т.Е.; - 12.09.2023 дисциплина История архитектуры, группа А-222, преподаватель Мальцева Т.А., занятие посетила Хажиллина А.В.; - 15.09.2023 занятие по физической культуре, группа ИСП-321, преподаватель Семенова Т.Г., занятие посетила Зайкова О.С.; - 18.09.2023 занятие по физике, группа ИСП-123, преподаватель Тормышева Т.Е., занятие посетила Зайкова О.С.; - 18.09.2023 занятие по физике, группа ИСП-123, преподаватель Тормышева Т.Е., занятие посетила Рахмина Е.В.; - 29.09.2023 дисциплина Типология зданий, группа А-321, преподаватель Хажиллина А.В., занятие посетила Данилина О.А.; - 02.10.2023 дисциплина МДК 1.2 Элементы макетирования, группа А-222, преподаватель Лазаренко М.В., занятие посетила Хажиллина А.В.; - 05.10.2023 дисциплина МДК 1.3 Начальное архитектурное проектирование, группа А-420, преподаватель Лазаренко М.В., занятие посетила Данилина О.А.; - 27.10.2023 предмет – Введение в специальность, группа ИСП-123/1, преподаватель Куклина Е.О., занятие посетил Монгуш Р.Г.; - 30.10.2023 дисциплина МДК 1.3 Начальное архитектурное проектирование, группа А-321, преподаватель Хажиллина А.В., занятие посетила Данилина О.А.; - 31.10.2023 предмет История, группа А-123, преподаватель Рахмина Е.В., занятие посетила Хажиллина А.В.; - 10.11.2023 предмет История, группа А-123, преподаватель Рахмина Е.В., занятие посетила Хажиллина А.В.; - 17.11.2023 дисциплина МДК 1.5 Конструкция зданий и сооружений, группа А-321, преподаватель
--	--------	-----------------------	--	---

					<p>Данилина О.А., занятие посетила Хажилина А.В.;</p> <p>- 24.11.2023 дисциплина МДК 1.3 Начальное архитектурное проектирование, группа А-420, преподаватель Лазаренко М.В., занятие посетила Хажилина А.В.;</p> <p>- 24.11.2023 дисциплина МДК 1.3 Защита курсового проекта, группа А-420, преподаватель Лазаренко М.В., занятие посетила Данилина О.А.</p>
	8. Результаты учебно-воспитательного процесса на отделении за учебный год. Допуск студентов к ГИА	Май	Заведующий отделением	<p>Оценка эффективности работы классных руководителей.</p> <p>Оценка готовности к ГИА на отделении по специальностям</p>	<p>Протоколы педсовета 1 отделения:</p> <p>- протокол от 16.01.2023 № 8, протокол от 17.01.2023 № 9. Итоги успеваемости студентов за осенний семестр: приказ «Об итогах успеваемости студентов первого отделения за 1 семестр 2022/2023 учебного года» от 31.01.2023 № 90-С.</p> <p>Протокол от 10.05.2023 № 16, протокол от 11.05.2023 № 17.</p> <p>Итоги успеваемости студентов за весенний семестр: приказ «Об итогах успеваемости студентов первого отделения за 2 семестр 2022/2023 учебного года» от 27.06.2023 № 614-С</p> <p>Рассмотрен вопрос о допуске студентов к ГИА, проведен анализ оформления учебной документации преподавателями и кураторами. Подведены предварительные итоги работы отделения за весенний семестр. Рассмотрен вопрос о допуске студентов выпускных групп к ГИА, подготовлен приказ от 02.06.2023 № 543-С о допуске к ГИА студентов первого очного отделения.</p> <p>Подготовлен переводной приказ по отделению приказ «О переводе на следующий курс студентов первого очного отделения» от 30.06.2023 № 640-С</p>
2.6	Организационное сопровождение подготовки открытых уроков и мероприятий профессиональной направленности	В течение года	Заведующий отделением	<p>Распространение опыта работы преподавателей, демонстрация уровня развития общих и профессиональных компетенций студентов</p>	<p>Открытые уроки:</p> <p>- 21.02.2023 урок – игра «Находчивые профессионалы», группы ИСП-419, ИСП-419/1, ИСП-320, ИСП-320/1, ИСП-221, ИСП-221/1, ИСП-122, ИСП-122/1. Присутствовали – Рахмина Е.В., Куклина Е.О., Гольшева С.Г.;</p> <p>- 03.03.2023 защита курсовых проектов МДК 1.7, группа А-419, преподаватель Лазаренко М.В. Присутствовали – Рахмина Е.В., Хажилина А.В.;</p> <p>- 16.03.2023 открытый урок-игра «Политические партии» с привлечением представителей с Молодежного центра, группы ПСО-122, ПСО-221, ПСО-221/1. Присутствовали – Рахмина Е.В., Зайкова О.С.;</p> <p>- 14.04.2023 открытая защита индивидуальных проектов, группа А-122, преподаватель Тормышева Т.Е. Присутствовали – Рахмина Е.В., Исаева Е.Г.;</p> <p>- 03.11.2023 открытый урок (кейс-метод) «Инженер создает будущее своими руками», группа ИСП-123, преподаватель Куклина Е.О.;</p> <p>- 21.11.2023 защита курсовых проектов МДК 1.3, группа А-420, преподаватель Лазаренко М.В. Занятие посетили – Хажилина А.В., Рахмина Е.В.;</p> <p>- 24.11.2023 защита курсовых проектов МДК 1.3, группа А-420, преподаватель Лазаренко М.В. Защиту посетили – Хажилина А.В., Данилина О.А., Рахмина Е.В.;</p> <p>- 07.12.2023 защита творческих работ среди студентов групп А-420, ИСП-321, ИСП-321/1, преподаватель Жукова И.В. Открытое мероприятие посетили (жюри) – Рахмина Е.В., Хажилина А.В., Гольшева С.В.</p> <p>- 12.12.2023 открытое мероприятие «Право голоса. Выборы». Группы ПСО-123, ПСО-222, ПСО-321.</p>

					Проводила Медынина А.С. Проводился методический анализ каждого посещенного занятия
2.7	Участие в работе методического Совета техникума и методических семинарах техникума	Ежемесячно	Заведующий отделением, методист	Повышение методической подготовки по актуальным вопросам образования	Протокол от 20.09.2023 № 1. Аналитическая справка по итогам ГИА 2022-2023 учебного года. Протокол от 23.05.2023 № 7. Аналитическая справка по готовности 1 отделения к проведению ГИА
3 Учебно-воспитательная работа					
3.1.	Индивидуальная работа со студентами «группы риска»	В течение года	Заведующий отделением	Организация и проведение индивидуальной работы со студентами «группы риска» для их возврата в «группу нормы»	Индивидуальная работа со студентами «группы риска» проводится ежедневно. В неё включены следующие разделы: - беседы с психологом, - приглашение на педсоветы отделения и учебно-воспитательный совет, - помощь по оказанию в ликвидации академической задолженности, - составление графиков ликвидации академических задолженностей, - коррекция аддитивного поведения с последующим снятием их с учета «группы риска».
3.2	Информирование родителей студентов об их успеваемости, посещаемости и соблюдению требований Этического кодекса студентов	В течение года	Заведующий отделением	Сотрудничество родителей, педагогов и студентов	Работа с родителями неуспевающих студентов: информирование родителей, приглашение их на педсоветы отделения, на учебно-воспитательный совет, на беседы на отделении, обсуждение вопросов на родительских собраниях. Родительские собрания: - 21.02.2023 ИСП-122/1, куратор Серов А.С.; - 21.02.2023 ТПП-419, куратор Махова Т.И.; - 01.03.2023 А-320, куратор Хажиллина А.В. - 13.09.2023 общее родительское собрание для всех первых курсов (ИСП-123, ИСП-123/1, А-123, ПСО-123, СЭЗ-123); - 27.09.2023 ИСП-420 и ИСП-420/1, кураторы Жукова И.В., Киян В.Н.; - 08.11.2023 ИСП-222, куратор Серов А.С. Часть преподавателей проводили родительские собрания в режиме online с помощью программы Zoom и WhatsApp
3.3	Организационное сопровождение в городских фестивалях творчества, развлекательных мероприятиях техникума, в волонтерском движении, в спортивных соревнованиях и фестивалях техникума, города, края по плану техникума	В течение года	Заведующий отделением	Развитие творческих способностей и формирование социальной ответственности. Приобщение студентов к системе культурных ценностей, отражающих богатства общечеловеческой культуры, сплочение студенческого	Первое полугодие: - 20 января - «Студенческая спортивная ночь», студенты техникума; - 25 января – участие во Всероссийском онлайн-марафоне для студентов ДНР «Поздравление ко Дню студента», студенты гр. ИСП-419, ИСП-320, ИСП-221/1 (грамота, благодарность), руководитель Куклина Е.О.; - 22 февраля – Всероссийская акция «Слава защитникам Отечества» в поддержку СВО (студенты техникума); - апрель - участие в Первенстве Камчатского края по мини-футболу среди СПО, Безуглый Н., гр. СЭЗ-320, Лябин А.Д., гр. СЭЗ-122, Кузнецов П., гр. ТА-122, Бояркин Д, гр. ИСП-221, Никульшин И., гр. ИСП-122, Иванов А., гр. ИСП-221/1 – 3 место, руководитель Краменко О.И.; - участие в Спартакиаде молодежи Камчатского края по мини-футболу, Безуглый Н., гр. СЭЗ-320, Бояркин Д., гр. ИСП-221, Иванов А., гр. ИСП-221/1, Кузнецов П., гр. ТА-122, Никульшин И., гр. ИСП-122 – 2 место, Гаспорян Е., гр. ТПП-419, Коваленко В.,

				<p>коллектива. Формирование личности физически развитой, ведущей здоровый образ жизни, способной к физическому совершенствованию и развитию</p>	<p>гр. А-122, Королевская К., гр. СЭЗ-320, Матросова А., гр. ПСО-221, Шимановская С., гр. ПСО-122 – 3 место, руководитель Краменко О.И.;</p> <p>- участие в Дне зимних видов спорта 2023, Ширококов В., гр. ИСП-122, Коваленко В., гр. А-122, Прокофьев Я., гр. ТА-122 – диплом участника, руководитель Краменко О.И.;</p> <p>- участие в муниципальном этапе зимнего фестиваля Всероссийского физкультурно-спортивного комплекса «Готов к труду и обороне» среди обучающихся СПО, Виноградов Д., Порунов И., гр. СЭЗ-122, Ширококов В., гр. ИСП-122, в составе команды «Камчатский политехнический техникум» – 1 место (грамота), Кузнецов П., гр. ТА-122 – 2 место, руководитель Краменко О.И.;</p> <p>- участие в лично-командном первенстве Камчатского края по пулевой стрельбе среди обучающихся ПОО, Ширококов В., гр. ИСП-122 – 1 место, руководитель Краменко О.И.;</p> <p>- 16 – 30 марта - участие в лично-командных краевых соревнованиях по настольному теннису среди обучающихся ПОО, Королевская К., гр. СЭЗ-320 - 3 место, руководитель Краменко О.И.;</p> <p>- участие в лично-командных краевых соревнованиях по лыжным гонкам среди обучающихся ПОО в эстафетной гонке на 4 x 5 км, Прокофьев Я., гр. ТА-122, Ширококов В., гр. ИСП-122 – 2 место, руководитель Краменко О.И.;</p> <p>- 20-28 марта - Спартакиада молодежи Камчатского края по волейболу, Елдин А., гр. ИСП-221/1 – 3 место, руководитель Краменко О.И.;</p> <p>- 17-30 апреля акция «Я - за здоровый образ жизни» (конкурс плакатов), студенты гр. А-122, ПСО-122, руководитель Семёнова Т.Г.;</p> <p>- 29 апреля – Всероссийская акция «10 000 шагов к жизни», студенты групп;</p> <p>- 8-9 апреля помощь судьям Всероссийских соревнований по биатлону «Кубок Востока», группы ИСП-221, ИСП-221/1, ИСП-320, ИСП-320/1;</p> <p>- 12 февраля волонтерская помощь на Краевых соревнованиях ММА, группы ИСП-221, ИСП-221/1, ИСП-320, ИСП-320/1;</p> <p>- помощь в подготовке и сопровождении школьников СШ № 11 к 4 Региональному чемпионату Абилимпикс, студенты гр. ПСО-221/1 (Костенко А., Маслова О., Салий А., Суржик Р., Носкова С., Приходько А., Простаченко А. – благодарности), руководитель Медынина А.С.;</p> <p>- 9 мая – участие в Краевом легкоатлетическом кроссе «Эстафета мира - 2023», Порунов И.В., Тулюк Н.В., Лябин А., гр. СЭЗ-122 – 1 место, Иванов А., гр. ИСП-221/1 – 1 место, Ширококов В., гр. ИСП-122 – 1 место, руководитель Краменко О.И.;</p> <p>- 12 мая – участие в Общегородском мероприятии по уборке территории (студенты техникума);</p> <p>- 19 мая – Акция «Камчатка За наших!» - участие студентов техникума в патриотической пробежке в поддержку СВО.</p> <p>Второе полугодие:</p> <p>- участие в Спартакиаде молодежи Камчатского края по легкой атлетике (зачет комплекса ГТО, эстафета) Елдин А.Д., Иванов А.Е. группа ИСП-321/1– грамота 1 место, Коваленко В.А. группа А-222 – грамота 3 место, руководитель Семенова Т.Г.;</p> <p>- участие в Спартакиада молодежи Камчатского края</p>
--	--	--	--	---	---

					<p>по волейболу Елдин А.Д. группа ИСП-321/1 – грамота 3 место, руководитель Семенова Т.Г.;</p> <p>- участие в Лично-командном первенстве Камчатского края по легкой атлетике Иванов А.Е. группа ИСП-321/1 – диплом 1 место, Коваленко В.А. группа А-222 – диплом 3 место, руководитель Семенова Т.Г.;</p> <p>- участие в Спартакиаде молодежи Камчатского края по легкой атлетике (зачет комплекса ГТО, бег 100 м.) студенты гр. ИСП-321/1 Иванов А.Е. – грамота 2 место, Елдин А.Д. – грамота 3 место, руководитель Семенова Т.Г.;</p> <p>- участие в открытом мероприятии по защите творческих проектов среди студентов техникума, студенты групп ИСП-321, ИСП-321/1, ИСП-22, ИСП-123, А-420, организатор Жукова И.В.;</p> <p>- участие в студентов в качестве волонтеров, в региональных соревнованиях «Кубок Камчатского края по биатлону», группа ИСП-222, ИСП-123;</p> <p>- участие студентов 1-2 курсов в подготовке и проведении праздничных мероприятий техникума: «День учителя», «День матери», «День мандаринки».</p>
3.4	Организация и проведение профориентационных мероприятий	В течение года	Заведующий отделением	Оказание помощи школьникам в выборе сферы деятельности	<p>- июнь 2023, Всероссийская ярмарка трудоустройства. Ведущие – Зыкова М.В. и Троценко Т.Ю. «Камчатский учебно-методический центр»;</p> <p>- 22.09.2023 посещение общего родительского собрания для 9 классов с профориентационной справкой о техникуме, школа № 24, Рахмина Е.В.;</p> <p>- 28.09.2023 посещение общего родительского собрания для 9 классов с профориентационной справкой о техникуме, школа № 10, Рахмина Е.В.;</p> <p>- 12.10.2023 посещение родительского собрания для 9 классов с профориентационной справкой о техникуме, школа № 12, Рахмина Е.В.</p>
4 Научно-практическая работа					
4.1	Организационное сопровождение участия в научно-практических конференциях, в подготовительных мероприятиях к чемпионату «Молодые профессионалы»	В течение года	Заведующий отделением, председатель ЦК	Развитие творческих и профессиональных способностей. Повышение интереса к более глубокому изучению дисциплин и повышение интереса к будущей профессии	<p>- региональный этап чемпионата по профессиональному мастерству «Профессионалы-2023» в Камчатском крае по компетенции «Автоматизация бизнес-процессов», 1 место Калиниченко В.А. ИСП-320, 3 место Волохин А.С. ИСП-320. Главный эксперт – Гольшева С.В. Отборочный чемпионат в г. Елабуга Татарстан, июль 2023, Калиниченко В.А.;</p> <p>- региональный этап чемпионата по профессиональному мастерству «Профессионалы-2023» в Камчатском крае по компетенции «Архитектура», 1 место Рим Е.Б. А-320, 2 место Баракова Е.Н. А-320, 3 место Элсханова Т.А. А-320. Главный эксперт – Хажиллина А.В. Отборочный чемпионат в г. Красноярск РФ, июль 2023, Рим Е.Б.</p>
5 Социальное партнерство и формирование профессиональных компетенций специалистов					
5.1	Организация и проведение квалификационных и демонстрационных экзаменов	В течение года	Заведующий отделением	Сотрудничество в рамках социального партнерства, оказание помощи со стороны работодателей и специалист	<p>Привлечены в состав комиссии в рамках промежуточного демонстрационного экзамена специалисты предприятий по специальности Архитектура:</p> <p>- Абузярова Татьяна Владимировна, директор ИП Абузяров И.А., эксперта на право оценки ДЭ,</p> <p>- Мальцева Татьяна Андреевна, консультанта отдела строительства и архитектуры Управления архитектуры и градостроительства Администрации ПКГО, эксперта на право оценки ДЭ,</p> <p>- Мельникова Анна Евгеньевна, ведущий архитектор студии</p>

				ов	<p>архитектуры и дизайна «ANME»), эксперт на право оценки ДЭ.</p> <p>Привлечен в состав комиссии для проведения квалификационного экзамена специалист предприятия по специальности Строительство и эксплуатация зданий и сооружений:</p> <p>- Пак Олег Енхесович, генеральный директор ООО «ПАЯР», председатель комиссии.</p> <p>Привлечены в состав комиссии в рамках демонстрационных экзаменов в ходе ГИА специалисты предприятий:</p> <p>- Ковальская Анна Сергеевна, преподаватель информатики ГБПОУ КК «Камчатский медицинский колледж», главный эксперт демонстрационного экзамена;</p> <p>- Поляков Сергей Сергеевич, начальник отдела информационных ресурсов и технологий Территориального органа Федеральной службы государственной статистики по Камчатскому краю, эксперт демонстрационного экзамена;</p> <p>- Татаринов Андрей Дмитриевич, самозанятый в сфере «управление в технических системах» эксперт демонстрационного экзамена;</p> <p>- Гололобова Светлана Геннадьевна, заведующая кафедрой учетно-экономических и информационных дисциплин ПОЧУ «Камчатский кооперативный техникум», эксперт демонстрационного экзамена</p>
5.2	Мониторинг предприятий, предоставляющих площадки для дуального обучения	В течение года	Заведующий отделением, председатели ЦК	Внедрение элементов дуального обучения	<p>По дуальной модели обучения предоставлены площадки для групп специальности</p> <p>Для специальности 40.02.01 Право социального обеспечения:</p> <p>- Государственное учреждение – отделение Пенсионного фонда РФ по Камчатскому краю, Краевое государственное автономное учреждение социальной защиты «Камчатский центр социальной помощи семье и детям», Агентство по обеспечению деятельности мировых судей в Камчатском крае.</p> <p>Для специальности 08.02.01 Строительство и эксплуатация зданий и сооружений:</p> <p>- ООО «Строй-инженеринг», ООО «ХОРС»</p> <p>Для специальности 09.02.07 Информационные системы и программирование:</p> <p>ИП Шевченко Е.А., ООО Сервисная компания «Территория безопасности»</p>
5.3	Содействие в привлечении студентов для дополнительного обучения по востребованным на рынке труда профессиям	В течение года	Заведующий отделением	Повышение профессиональной компетентности студентов с целью расширения возможностей при трудоустройстве, увеличение числа студентов, прошедших обучение по программам дополнительного профессионального	<p>- 13 студентов группы СЭЗ-320 получили свидетельство по рабочей профессии должности служащего «Монтажник каркасно-обшивочных конструкций» 3 разряд;</p> <p>- 6 студентов группы ОВБ-419 получили свидетельство по рабочей профессии должности служащего «Обработчик рыбы и морепродуктов (2 уровень квалификации)»;</p> <p>- 24 студента групп ИСП-419 и ИСП-419/1 получили свидетельство по рабочей профессии должности служащего «Оператор электронно-вычислительных и вычислительных машин (4 уровень квалификации)»;</p> <p>- 13 студентов группы ТПП-419 получили свидетельство по рабочей профессии должности служащего «Повар (3 уровень квалификации)»</p> <p>Данные студенты прошли курсы профессионального обучения по программам профессиональной подготовки в Учебном центре профессиональной квалификации КГПОАУ «Камчатский политехнический техникум».</p> <p>Студенты групп первого отделения были</p>

			ального образования по специальностям отделения	информированы о возможности обучение по профессии «Водитель транспортных средств категории В», «Водитель транспортных средств категории С». Свидетельство о профессии водителя транспортных средств категории «В» получили: - 3 студента группы ИСП-320, - 2 студента группы СЭЗ-320, - 1 студент группы ТА-122, - 2 студента группы ИСП-122/1, - 1 студент группы СЭЗ-122, - 2 студента группы А-122
--	--	--	---	---

Второе учебное отделение

На втором отделении ведется подготовка по специальности: 23.02.07 Техническое обслуживание и ремонт двигателей, систем и агрегатов автомобилей, и по шести профессиям: 08.01.25 Мастер отделочных строительных и декоративных работ, 23.01.17 Мастер по ремонту и обслуживанию автомобилей, 23.01.06 Машинист дорожных и строительных машин, 15.01.05 Сварщик (ручной и частично механизированной сварки (наплавки)), 54.01.01 Исполнитель художественно-оформительских работ, 23.01.07 Машинист крана (крановщик). Обучение студентов осуществляется в учебно-производственном корпусе на Молчанова, 22 и в учебно-производственных мастерских на Комсомольской, 2 А.

Списочный состав студентов отделения на 01.01.2023 года составил 486 человека, а на 30.12.2023 год – 518 человека.

Выполнение плана работы второго отделения очного обучения представлено в таблице 14.

Таблица 14 – Выполнение плана работы второго отделения за 2023 учебный год

№	Мероприятие	Срок	Ответственный исполнитель	Цель	Характеристика результата
1 Организационная работа					
1.1	Утверждение плана работы отделения и кураторов (мастеров)	Сентябрь-октябрь	Заведующий отделением	Обеспечить системную, целенаправленную деятельность по организации учебно-воспитательного процесса	Утвержденные планы работы отделения и кураторов учебных групп протоколы от 16.01.2023 протокол № 7 (1 курс), от 17.01.2023 протокол № 8 (2-4 курс), от 11.09.2023 г. № 1 (1-4 курс)
1.2	Актуализация ОПОП по специальности и профессиям отделения	Сентябрь-октябрь	Заведующий отделением	Обеспечение организации учебного процесса в соответствии с ФГОС и ТОП-50	Актуализированные ОПОП-П по профессиям и специальности размещены на http://www.kpt-kamchatka.ru - 23.01.17 Мастер по ремонту и обслуживанию автомобилей, 23.01.07 Машинист крана (крановщик), 23.01.06 Машинист дорожных и строительных машин, 15.01.05 Сварщик (ручной и частично механизированной сварки (наплавки)), 23.02.07 Техническое обслуживание и ремонт двигателей, систем и агрегатов автомобилей
1.3	Актуализация учебных планов по специальности и профессиям отделения	Март-апрель	Заведующий отделением	Обеспечение организации учебного процесса в соответствии с ФГОС и ТОП-50	Учебные планы согласованы заместителем директора по УР и утверждены директором техникума

1.4	Организация учета успеваемости и посещаемости студентов	В течение года	Заведующий отделением	Своевременное выявление студентов «группы риска», плохо посещающих или не посещающих занятия, повышение успеваемости студентов и снижение пропусков без уважительных причин	Ежедневный учет посещаемости студентов посредством заполнения рапортчиков через старост групп и кураторов, контроль ведения электронного журнала учета теоретического обучения. Ежемесячное составление сводных ведомостей и предоставление на педсовет отделения кураторами (мастерами). Составление семестровых сводных ведомостей и предоставление в учебный отдел в папку группы. Согласно графика проводятся консультации по ликвидации пробелов в знаниях студентов. Ежемесячно кураторы сдают отчеты о работе со студентами «группы риска». Своевременное информирование родителей о пропусках и неуспеваемости
1.5	Организация промежуточной аттестации на отделении	В течение года	Заведующий отделением	Своевременное проведение промежуточной аттестации на отделении в соответствии с учебным планом	Промежуточная аттестация на отделении происходит в сроки, установленные учебным планом (расписание экзаменов и консультаций, согласованное с заместителем директора по УР и утвержденное директором техникума). Осенняя сессия 2023 г.: успеваемость – 59 % (63 % -2022), качество – 15 % (17 % - 2022). Весенняя сессия 2023 г.: успеваемость – 56 % (50 % - 2022), качество знаний по отделению 10 % (8 % - 2022). Создаются условия для ликвидации академических задолженностей (подготовка приказов о продлении сроков ликвидации академических задолженностей, составление со студентами и родителями графиков ликвидации академических задолженностей). Приказ «Об установлении сроков ликвидации академических задолженностей» от 30.01.2023 № 80-С, приказ «О ликвидации академических задолженностей и установлении сроков проведения промежуточной аттестации во второй раз» от 15.03.2023 № 241-С, приказ «О переводе на следующий курс студентов второго очного отделения» от 30.06.2023 № 642-С
1.6	Посещение уроков заведующим отделением	2 раза в месяц	Заведующий отделением	Осуществление контроля за проведением учебных занятий и мероприятий воспитательного характера, оказание методической помощи преподавателям	Посещение занятий проводилось на основании приказа «О контроле за проведением учебных занятий и мероприятий воспитательного характера» от 01.09.2023 № 178-Т, а именно: проведены анализы уроков преподавателей; посещены открытые уроки и защиты курсовых и индивидуальных проектов, пересдачи квалификационных экзаменов, демонстрационные экзамены, мастер классы, конкурсы. 1) Корнеева К.А. (06.02.2023, МРОА-221); 2) Чечулин В.Б. (20.02.2023, ТА-320); 3) Корнеева К.А. (07.03.2023, МДР-122); 4) Богатырев М.А. (17.03.2023, МДСМ-221);

					<p>5) Пчелинцев К.Л. (24.04.2023, МРОА-221);</p> <p>6) Крекча Д.В. (05.05.23, ИХОР—221);</p> <p>7) Чечулин В.Б. защита курсового проекта (29.05.2023, ТА-320);</p> <p>8) Парамонова О.О. (29.09.2023, СВ-123);</p> <p>9) Павлова Е.А. (02.10.23, СВ-222);</p> <p>10) Андриенко А.Ю. (16.10.23, МДР-222);</p> <p>11) Пчелинцев К.Л. (24.10.23, МРОА-321);</p> <p>12) Пчелинцев К.Л. (07.11.23, МРОА-023);</p> <p>13) Богатырев М.А. (16.11.23, МРОА-222);</p> <p>14) Парамонова О.О. (11.12.23, ИХОР-123);</p> <p>Проводился методический анализ каждого посещенного занятия</p>
1.7	Разработка тем индивидуальных проектов, курсовых, дипломных проектов и ВКР с учетом требований работодателей, работа с руководителям и дипломных проектов и ВКР по их выполнению в соответствии с методическими указаниями	Сентябрь-октябрь	Заведующий отделением	Подготовка дипломных проектов и работ на актуальные для работодателей темы	<p>Темы индивидуальных проектов разработаны каждым преподавателем, и утверждены на цикловых комиссиях:</p> <p>- Парамонова О.О. группы МДР-123, МРОА-123, СВ-123;</p> <p>-Тормышева Т.Е. группы ТА-123, МДСМ-123, ;</p> <p>- Павлова Е.А. группа ИХОР-123.</p> <p>Темы курсовых работ (проектов), утверждены заместителем директора по УР.</p> <p>Подготовка проекта приказа об утверждении тем дипломного проекта для студентов специальности ТА и тем ВКР для профессии ИХОР</p> <p>№ 1262-С от 06.12.2023 ТА;</p> <p>№ 1248-С от 30.11.2023 ИХОР</p>
1.8	Осуществление контроля за графиком выполнения индивидуальных проектов и курсовых проектов (работ)	В течение года	Заведующий отделением	Соблюдение сроков выполнения курсовых работ и проектов	<p>1) Индивидуальные проекты</p> <p>Согласно расписанию экзаменов промежуточной аттестации за 2 семестр были проведены защиты индивидуальных проектов:</p> <p>СВ-221 Физика 30.05.2023;</p> <p>МРОА-221 Физика 23.05.2023;</p> <p>ИХОР-221 Информатика 30.05.2023;</p> <p>МДР-221 Физика 23.05.2023;</p> <p>МДСМ-221 Физика 30.05.2023.</p> <p>Сводные ведомости защиты индивидуальных проектов всех групп 2 курса 2022-2023 учебного года находятся в учебной части.</p> <p>2) Курсовые работы и проекты были выполнены согласно графику. В осеннем семестре в группе ТА-420, в весеннем семестре в группе ТА-320.</p> <p>В соответствии с графиком проводился контроль за качеством выполнения и защиты курсовых проектов и работ в осеннем семестре 2023 года по МДК 02.02 Управление процессом технического обслуживания и ремонта автомобилей (ТА-420), в весеннем семестре 2023 года по МДК 01.03 Технологические процессы технического обслуживания и ремонта автомобилей (ТА-320).</p> <p>Ведомости защиты курсовых работ перечисленных выше групп сданы в учебный отдел в папки групп</p>

1.9	Контроль ведения учебной документации, ГИС Сетевой город Образование	В течение года	Заведующий отделением	Своевременное и правильное заполнение классных журналов, ведение учебной документации	На основании приказа от 02.09.2019 № 160-Т «О ведении электронного документооборота в учебном процессе» электронные журналы учета теоретического обучения всех групп 2 отделения заполняются грамотно, но не всегда своевременно. Записи тем в электронных журналах соответствуют темам программы. Зачетные книжки своевременно оформляются кураторами
1.10	Привлечение экспертов для участия в ДЭ по профессии 23.01.17 Мастер по ремонту и обслуживанию автомобилей, 08.01.25 Мастер отделочных строительных и декоративных работ, 23.01.07 Машинист крана (крановщик), 15.01.05 Сварщик (ручной и частично механизированной сварки (наплавки) и специальности 23.02.07 Техническое обслуживание и ремонт двигателей, систем и агрегатов автомобилей	Октябрь-апрель	Заведующий отделением	Своевременно и качественно провести ГИА	Внесение в реестр экспертов ДЭ после обучения и итогового тестирования. Эксперты ДЭ в компетенции «Сухое строительство и штукатурные работы»: Кунгурцев Е.В., мастер ООО «Спецремстрой»; Кирилин А.С., заместитель директора по строительству ООО «Камчатгэстрой»; Романова М.С., инженер по эксплуатации здания МАОУ «Средняя школа № 45» ПКГО; Емелин А.Е., мастер СМР ООО «Русский двор»; Аубакиров С.Х., монтажник КГУП «Камчатский водоканал»; Пак О.Е., генеральный директор ООО «ПАЯР»; Комогоров С.А., начальник производственно-технического отдела ГУП «Спецтранс»; Эксперты ДЭ в компетенции «Сварочные технологии»: Ионкин В.П., электросварщик 4 разряда ИП Ионкин В.П.; Крюков А.В., инженер-технолог ООО «Рем-Нова ДВ»; Волошин Д.С., самозанятый в сфере сварочного производства; Бережнюк Д.В., электросварщик 4 разряда ИП Бережнюк Д.В. Эксперты ДЭ в компетенции «Ремонт и обслуживание легковых автомобилей»: Задума П. А., начальник ремонтно-механических мастерских автотранспортного предприятия ГБУЗКК «Петропавловск Камчатская станция скорой медицинской помощи», Антропов А.А., индивидуальный предприниматель, Дедух А. М., директор ИП Дедух Д.А.; Мартыненко И.Н., главный механик АО «Торговая компания «МЕГАПОЛИС»; Шутов Я.И., автослесарь 4 разряда автотранспортного цеха КГУП «Камчатский водоканал»; Якименко И.С., индивидуальный предприниматель Якименко И.С.; Бурько В.И., заместитель директора по технической части «Орбита АвтоКам»; Гайнулин В.Б., техник АО «МАПК(Е); Анохин Д.А., ндивидуальный предприниматель ИП Анохин Д.А. Эксперты ДЭ по профессии 23.01.07 Машинист крана (крановщик): Теплоухов С.В., заместитель директора по техническим вопросам ООО «Стилвей»; Дромашко В.А., грейдерист ООО «Устой-М»; Куликов М.В., радиомонтажник «Рыболовецкий колхоз имени В.И. Ленина». Эксперты ДЭ по специальности

					23.02.07 Техническое обслуживание и ремонт двигателей, систем и агрегатов автомобилей: Игнаткина Е.Л., доцент кафедры «Технологические машины и оборудование» ФГБОУ ВО «Камчатский государственный технический Университет», кандидат технических наук; Костенко А.В., заведующий кафедрой «Технологические машины и оборудование» ФГБОУ ВО «Камчатский государственный технический Университет», кандидат технических наук, доцент
1.11	Привлечение председателей государственных экзаменационных комиссий для проведения государственной итоговой аттестации выпускников из числа работодателей Камчатского края	Декабрь	Заведующий отделением	Своевременно и качественно провести ГИА	Привлечение председателей ГЭК из числа работодателей Камчатского края, приказ Министерства образования от 21.12.2023 № 1207 «Об утверждении государственных экзаменационных комиссий в подведомственных профессиональных образовательных организациях и профессиональном образовательном частном учреждении «Камчатский кооперативный техникум». Председатели ГЭК: Кунгурцев Е.В., мастер ООО «Спецремстрой», Задума П.А., начальник ремонтно-механических мастерских автотранспортного предприятия ГБУЗКК «Петропавловск Камчатская станция скорой медицинской помощи», Теплоухов С.В., заместитель директора по техническим вопросам ООО «Стилвей»; Крюков А.В., инженер-технолог ООО «Рем-Нова ДВ», Ровнер Н.Л., помощник руководителя рекламно-производственной фирмы «ПромГрафика»
1.12	Подготовка и утверждение программ ГИА; привлечение членов государственных экзаменационных комиссий к участию и проведению государственной итоговой аттестации выпускников; расписание консультаций по выполнению ВКР; составление графика ГИА; работа с руководителям и ВКР	Декабрь-май	Заведующий отделением	Подготовка ГИА в соответствии с положением	Составлены программы ГИА по специальности и профессиям: 23.02.07 Техническое обслуживание и ремонт двигателей, систем и агрегатов автомобилей, 23.01.17 Мастер по ремонту и обслуживанию автомобилей, 23.01.17 Мастер по ремонту и обслуживанию автомобилей (11 класс), 15.01.05 Сварщик (ручной и частично механизированной сварки (наплавки), 54.01.01 Исполнитель художественно-оформительских работ, 23.01.06 Машинист дорожных и строительных работ, 08.01.25 Мастер отделочных строительных и декоративных работ, согласованы с председателями ГЭК и утверждены на педсовете техникума (протокол от 27.12.2023 № 2). Приказ от 29.12.2023 № 290-Т «О создании государственных экзаменационных комиссий» (приказ техникума от 15.05.2023 года № 117-Т «О признании утратившим силу приказа от 30.12.2022 г. № 384-Т «О создании государственных экзаменационных комиссий» и о введении в действие в новой редакции приказа «О создании государственных экзаменационных комиссий»). Составлены и утверждены заместителем директора по учебной работе

					расписание проведения консультаций (19.04.2023), осуществлен контроль за соблюдением графиков. График ГИА 2022-2023 уч. год утвержден директором техникума 05.05.2023. Привлечены члены ГЭК из числа работодателей: Кирилин А.С., заместитель директора по строительству ООО «Камчатгэсстрой», Антропов А.А., индивидуальный предприниматель, Луконин С.А., художник-оформитель ООО «Твердый знак», Ровнер Н.Л., помощник руководителя рекламно-производственной фирмы «ПромГрафика», Дедух А. М., директор ИП Дедух Д.А.
1.13	Анализ успеваемости студентов выпускных групп	Май	Заведующий отделением	Приказ о допуске студентов к ГИА	<p>Протокол педсовета техникума от 02.06.2023 № 4.</p> <p>Приказы от 02.06.2023 № 545-С и № 546-С о допуске к ГИА студентов второго очного отделения. Всего допущены 142 студента. Результаты ГИА – 2023.</p> <p>МК-320 допущено 17 студентов– качество знаний 100 %, средний балл – 4,4 (в 2021 году - качество знаний 87 %, средний балл – 4,1);</p> <p>СВ-320 допущено 22 студента – качество знаний 87 %, средний балл – 4,1 (в 2022 - качество знаний 95 %, средний балл – 4,2);</p> <p>ИХОР-320 допущено 22 студента (Ерёмина Д.А. на защиту не явилась, отчислена) – качество знаний 95%, средний балл - 4,7 (в 2022 - качество знаний 100%, средний балл - 4,8);</p> <p>МРОА-320 допущено 26 студентов (Тихоступ П.Е. отчислен как непрошедший ГИА по неуважительной причине)– качество знаний 36 % , средний балл 3,4 (в 2022 - качество знаний 58 %, средний балл 3,6);</p> <p>ТА-419 допущено 18 студентов – ДП: качество знаний 50 %, ср. балл 3,6, ДЭ-качество знаний 77,8, средний балл 3,8 (в 2022 ДП - качество знаний 50 %, ср. балл 3,7);</p> <p>МРОА-022 допущено 18 студентов – качество знаний 33 %, средний балл 3,4 (в 2022 - качество знаний 44 %, средний балл 3,7);</p> <p>МДР-320 допущено 19 студентов– качество знаний 84 %, средний балл 3,8 (в 2022 - качество знаний 43 %, средний балл 3,5).</p> <p>Протоколы № 35 от 27.06.2023, № 36 от 28.06.2023, № 39 от 29.06.2023, № 40 от 30.06.2023 (МРОА-022); № 5 от 15.06.2023, № 9 от 16.06.2023, № 13 от 19.06.2023, № 16 от 20.06.2023, № 20 от 21.06.2023 (МРОА-320); № 19 от 21.06.2023 (ИХОР-320); № 6 от 15.06.2023, № 7 от 16.06.2023, № 14 от 19.06.2023, № 15 от 20.06.2023, № 23 от 21.06.2023, № 24 от 22.06.2023 (МК-320); № 1 от 14.06.2023, № 2 от 15.06.2023, № 8 от 16.06.2023 (СВ-320); № 30 от 23.06.2023 (ТА-419), № 17 от 20.06.2023, № 18 от 21.06.2023, № 26 от 22.06.2023, № 27 от 23.06.2023 (МДР-320).</p> <p>Результаты ГИА – 2023: прошли ГИА 140 студентов</p>

					(в 2022 – 134 студента)
1.14	Подготовка отчетов председателей ГЭК по результатам ГИА	Июнь	Заведующий отделением	Отчеты по результатам ГИА	Отчеты по результатам ГИА сданы согласно графику подготовки отчетов, результаты предыдущего учебного года проанализированы на первом заседании методического совета техникума от 20.09.2023 2023-2024 уч. года
1.15	Учет иностранных граждан поступивших на обучение	В течение года	Заведующий отделением	Еженедельный контроль изменений списка иностранных граждан поступивших на обучение	Учет иностранных граждан поступивших на обучение осуществляется на основании приказа 07.09.2023 № 189-Т. На сентябрь 2023 года на отделении обучается 1 студент Абосов Джасур Шукурович, гр. МРОА-023
2 Учебно-методическая работа					
2.1	Актуализация методических указаний по выполнению курсовых и выпускных квалификационных работ	В течение года	Заведующий отделением	Актуализировать методические указания в соответствии с требованиями ФГОС	Актуализированы методические указания по выполнению дипломного проекта по специальности 23.02.07 Техническое обслуживание и ремонт двигателей, систем и агрегатов автомобилей
2.2	Разработка и актуализация заданий для ДЭ	Октябрь-ноябрь	Заведующий отделением	Актуализировать задания в соответствии с требованиями ФГОС	В программу ГИА по профессии 23.01.17 Мастер по ремонту и обслуживанию автомобилей (11 кл.) внесен комплект оценочной документации для проведения демонстрационного экзамена профильного уровня (КОД 23.01.17-1-2024), в программу ГИА по профессии 23.01.17 Мастер по ремонту и обслуживанию автомобилей внесен комплект оценочной документации для проведения демонстрационного экзамена профильного уровня (КОД 23.01.17-1-2024), в программу ГИА по профессии 08.01.25 Мастер отделочных строительных и декоративных работ внесен комплект оценочной документации для проведения демонстрационного экзамена профильного уровня (КОД 08.01.25-4-2024), в программу ГИА по профессии 23.01.06 Машинист дорожных и строительных машин внесен комплект оценочной документации для проведения демонстрационного экзамена базового уровня (КОД 23.01.06-1-2024), в программу ГИА по специальности 23.02.07 Техническое обслуживание и ремонт двигателей, систем и агрегатов автомобилей внесен комплект оценочной документации для проведения демонстрационного экзамена базового уровня (КОД 23.02.07-1-2024), в программу ГИА по профессии 15.01.05 Сварщик (ручной и частично механизированной сварки (наплавки) внесен комплект оценочной документации для проведения демонстрационного экзамена профильного уровня (КОД 15.01.05-2-2024)
2.3	Организационное сопровождение участников	В течение года	Заведующий отделением	Развитие творческих способностей, общих и	Первое полугодие: Всероссийская онлайн-олимпиада по финансовой грамотности, гр. ИХОР-122, Колосова А. - диплом 1 место, гр. ТА-419,

	олимпиад, конкурсов, конференций, как из числа преподавателей, так и студентов, в том числе в мероприятиях декады по профилю специальности			профессиональных компетенций студентов	<p>Абакумов Р. – диплом 1 место, руководитель Заболотная Н.И. (апрель 2023); Всероссийская онлайн-олимпиада по экономике, гр. ИХОР-221, Черниговская В. - диплом 1 место, руководитель Заболотная Н.И. (12.03.23); Всероссийская онлайн-олимпиада по физической культуре, гр. ИХОР-320, Якименко В. – диплом 2 место, гр. ТА-419, Шевцов Д. – грамота 1 место, Тропак А. -2 место, руководитель Краменко В.А. (февраль - март 2023); Всероссийская онлайн-олимпиада по ОБЖ, гр. МК-320, Вагитов Р. –диплом 2 место, гр. МРОА-320, Сайфутдинов М. –диплом 1 место, руководитель Краменко В.А. (апрель 2023); В рамках проведения декады практического обучения мастерами производственного обучения Константином Пчелинцевым, Андреем Шмыгарем, Михаилом Богатыревым среди студентов, обучающихся по профессионалитетным направлениям «Мастер по ремонту и обслуживанию автомобилей» и «Машинист крана (крановщик)», проведены конкурсы профессионального мастерства «Общее устройство двигателя» и «Ремонт тормозного механизма» между подгруппами на время и качество выполненного задания (март 2023). Проект «Онлайн уроки финансовой грамотности». в группах ИХОР 122, МДСМ 221, МДР 122, МРОА 122 (преподаватель Макарова Ю. В.) прошли онлайн-уроки по финансовой грамотности «Всё о будущей пенсии», «Моя профессия - бизнес-информатик», «Акции. Что должен знать начинающий инвестор», «Личный финансовый план. Путь к достижению цели», «Биржа и основы инвестирования», «Пять простых правил, чтобы не иметь проблем с долгами», «Путешествие в историю страхования», «Вклады: как сохранить и приумножить», «Зачем нужна страховка и от чего она защитит?»(март 2023). В рамках декады общепрофессиональных дисциплин в группе ТА-221 прошли игры: "Своя игра по электротехнике" и "Своя игра по технической механике" (апрель 2023). Весенняя сессия "Онлайн-уроков финансовой грамотности" (МДСМ-221, СВ-221, 18.04.2023).</p> <p>Второе полугодие:</p> <ul style="list-style-type: none"> - Международная олимпиада «Знанию» в номинации «История» Охрименко Е.А. группа МРОА-222 - диплом 1 степени, Невейко Р.М., гр. МРОА-123 - диплом 1 степени, Макаров Г.Ю.гр. СВ-222 - диплом 2 степени, Рагулин А.А., гр. МРОА-123 – диплом 2 степени, руководитель Макарова Ю.В.; - Международная олимпиада «Солнечный
--	--	--	--	--	---

				<p>свет» по физике для 11 класса Мишин И.В, Гоголев А.С., гр.ТА-222 – диплом 1 место, руководитель Тормышева Т.Е.</p> <p>- Международная олимпиада «Солнечный свет» биологии студентов Евсеев А.А., гр. ТА-123 –диплом 1 место, руководитель Николок Т.В.</p> <p>- Всероссийский конкурс «Волонтерское движение» Трухачев Д.Н. гр. МРОА-123 – диплом 2 место, Рагулин А.А., гр. МРОА-123 – диплом 3 место, руководитель Макарова Ю.В.;</p> <p>- Всероссийская олимпиада «Разговоры о важном» Платонов М.В., гр. МРОА-123 – диплом призера, Макаров Г. гр. СВ-222 – диплом призёра, Гудков Е.О., руководитель Макарова Ю.В.;</p> <p>- Всероссийская олимпиада по профессии «Машинист крана» Акимов Е.А., Коерков М.П., гр. МК-222 – диплом 2 место, руководитель Богатырев М.А.;</p> <p>- Всероссийская олимпиада по физике Ивкава Д.А., Уягинский Г.А., Тарасенко И.Д. гр. МК-222 – диплом 3 место, руководитель Парамонова О.О.;</p> <p>- Всероссийская олимпиада по дисциплине «Электробезопасность» Макаров Г. СВ-222 – диплом 1 место, руководитель Пирогова В.Ю.,</p> <p>- Всероссийская олимпиада по истории Коршунов Д.Д. гр. СВ-222 – диплом 1 место, руководитель Макарова Ю.В.;</p> <p>- Всероссийская олимпиада по информатике и ИКТ Гольц А.В. гр. МРОА-321 – диплом 1 место, руководитель Павлова Е.А.;</p> <p>- Всероссийская олимпиада по ИТ в проф. Деятельности Браун Д.О. гр. МРОА-321 – диплом 1 место, руководитель Павлова Е.А.;</p> <p>- Всероссийская олимпиада по экологическим основам природопользования Мироненко К.А., Самойленко С.Е. гр. ТА-321 – диплом 2 место, руководитель Махова Т.И.</p> <p>- Всероссийская олимпиада по физике Гринько И.А. гр. ТА-222 – диплом 3 место, руководитель Тормышева Т.Е.;</p> <p>- Всероссийская олимпиада по биологии Феоктистов Д.А., Островский Р.Е. гр. ТА-222 – диплом 2 место, Николок Т.В.;</p> <p>- Литературный квиз команда техникума гр. МРОА-123 – диплом 4 место, руководитель Макарова Ю.В.;</p> <p>- Всероссийская олимпиада по инженерной графике Попов А.В.гр. МК-222 – диплом 2 место, Горохов К.Р. гр. ТА-222 – диплом 2 место, руководитель Макарова И.А.;</p> <p>- - Всероссийская олимпиада по физической культуре Лиманский М. гр.МК-222 – 2 место, Тарасенко И. гр. МК-222 – 3 место, руководитель Краменко О.И.;</p> <p>- Всероссийский дистанционный конкурс на базе образовательного портала «Золотой</p>
--	--	--	--	---

					век» Макарова Ю.В. – диплом участника; - Краевой профессиональный конкурс «Мастер года», диплом в номинации «Творчество без границ» Крекча Д.В. – диплом.
2.4	Обеспечение участия в ВПР СПО студентов 1 и 3 курсов	Сентябрь	Заведующий отделением	Оценка уровня подготовки студентов с учетом требований ФГОС	Приказ от 18.09.2023 № 198-Т «О проведении всероссийских проверочных работ для обучающихся по образовательным программам среднего профессионального образования в КГПОАУ «Камчатский политехнический техникум» в 2023 году». Приказ от 19.09.2023 № 201-Т «Об участии во всероссийских проверочных работах обучающихся первых курсов очной формы обучения по образовательным программам среднего профессионального образования на базе основного общего образования и обучающихся по очной форме обучения по образовательным программам среднего профессионального образования на базе основного общего образования, завершивших освоение основных общеобразовательных программ среднего общего образования в предыдущем 2022-2023 учебном году. В ВПР приняли участие 1, 2 и 3 курсы (5 профессий и 1 специальность): ИХОР, МДР, МДСМ, МРОА, СВ, ТА
2.5	Заседания педсоветов отделения: 1 Анализ работы отделения за 2022-23 учебный год и рассмотрение мероприятий по улучшению качества подготовки специалистов	Сентябрь	Заведующий отделением	Определение проблем работы отделения и путей их решения	Проанализированы результаты работы отделения за предыдущий год, утверждены планы учебно-воспитательной работы в группах (протокол от 11.09.2023 № 1 1-4 курс)
	2. Рассмотрение тем курсовых работ (проектов) и ВКР	Октябрь	Заведующий отделением	Согласование тем с работодателями	Протокол от 09.10.2023 № 2 (1 курс) и от 10.10.2023 № 3 (2, 3, 4 курс). Рассмотрены темы курсовых работ (проектов) и дипломных проектов для специальности ТА (с учетом предложений специалистов). Рассмотрены темы письменных экзаменационных работ для студентов профессии ИХОР
	3. Мониторинг работы кураторов (мастеров) за весенний и осенний семестры	Декабрь, май	Заведующий отделением	Оценка эффективности работы кураторов (мастеров)	Осенний семестр: протокол от 12.12.2023 № 6 (1-4 курс). Подведены итоги работы классных руководителей (мастеров). Учет успеваемости и посещения студентов в течение учебного года проводился с помощью электронного журнала (приказ № 160-Т от 02.09.19), зачетных, экзаменационных ведомостей и ведомостей по практике. Весенний семестр: протокол от 10.05.2023 № 15 (1 курс), от 11.05.2023 № 16 (2-4 курс)

4. Результаты учебно-воспитательного процесса	Ежемесячно	Заведующий отделением	Своевременное выявление неуспевающих студентов и определение мероприятий по ликвидации академических задолженностей	<p>Протокол педсовета отделения от протокол от 11.09.2023 № 1 (1-4 курс); протокол от 09.10.2023 № 2 (1, 2 курс) и от 10.10.2023 № 3 (3,4 курс); протоколы от 13.11.2023 № 4 (1-2 курс), от 14.11.2023 № 5 (3-4 курс); протоколы от 12.12.2023 № 6 (1-4 курс); от 16.01.23 № 7 (1курс), от 17.01.23 № 8 (2-4), № 9 от 13.02.2023 (1 курс), № 10 от 14.02.2023 (2-4 курс), № 11 от 13.03.2023 (1 курс), № 12 от 14.03.2023 (2-4 курс), № 13 от 10.04.2023 (1 курс), № 14 от 11.04.2023 (2-4 курс), № 15 от 10.05.2023 (1 курс), № 16 от 11.05.2023 (2 курс).</p> <p>Определен алгоритм и мероприятия по работе с «группой риска». Выработан алгоритм работы с неуспевающими студентами. Установлены сроки ликвидации академических задолженностей, составлены индивидуальные графики. Приказы: «Об установлении сроков ликвидации академических задолженностей» от 30.01.2023 № 80-С, «О ликвидации академических задолженностей и установлении сроков проведения промежуточной аттестации во второй раз» от 15.03.2023 № 241-С, «О переводе на следующий курс студентов второго очного отделения» от 30.06.2023 № 642-С</p>
5. О ходе подготовки к ГИА	Март	Заведующий отделением	Контроль подготовки к ГИА, соблюдение сроков подготовки к ГИА	<p>Протокол педсовета второго отделения № 12 от 14.03.2023 (2-4 курс).</p> <p>Анализ успеваемости выпускных групп. Определён алгоритм мероприятий по работе со студентами группы риска</p>
6. Анализ взаимопосещения уроков и мероприятий преподавателями отделения	Апрель	Заведующий отделением	Обмен опытом, повышение качества учебно-воспитательного процесса	<p>Протоколы посещения уроков и мероприятий преподавателей. Макарова Ю.В. посетила уроки математика Андриенко А.Ю. (12.10. 2023), физика Пармонова О.О. (16.10.2023, 25.10. 2023), английский язык Корнеева К.А. (17.11.2023). Гребенщикова Н.Н.информатика Павлова Е.А. (19.09.2023)</p>
7. Результаты учебно-воспитательного процесса на отделении за учебный год. Допуск студентов к ГИА	Май	Заведующий отделением	Оценка эффективности работы классных руководителей (мастеров). Оценка готовности к ГИА на отделении по специальностям, профессиям	<p>Протокол педсовета отделения от 16.01.23 № 7 (1 курс), от 17.01.23 № 8 (2-4). Итоги успеваемости студентов за осенний семестр: приказ «Об итогах успеваемости студентов второго отделения за 1 семестр 2022/2023 учебного года» от 01.02.2023 № 97-С. Итоги успеваемости студентов за весенний семестр: приказ «Об итогах успеваемости студентов второго отделения за 2 семестр 2022/2023 учебного года» от 30.06.2023 № 643-С.</p> <p>Рассмотрен вопрос о допуске студентов к ГИА, проведен анализ оформления учебной документации преподавателями и классными руководителями. Подведены предварительные итоги работы отделения за весенний семестр. Рассмотрен вопрос о допуске студентов к ГИА, подготовлен</p>

					приказ № 545-С от 02.06.2023 и № 546-С от 02.06.2023. Подготовлен переводной приказ по отделению от 30.06.2023 № 642-С
2.6	Организационное сопровождение подготовки открытых уроков и мероприятий профессиональной направленности	В течение года	Заведующий отделением	Распространение опыта работы преподавателей, демонстрация уровня развития общих и профессиональных компетенций студентов	Экскурсия студентов профессионалитетных групп в офис Быстринской горной компании(09.02.2023). Оформление вестибюля к 8 марта студентами гр. ИХОР-122, 221, МДР-122, 221 под руков. мастера п/о Крекча Д.В. (01.03.2023). Открытый урок ОБЖ (студенты отделения, Краменко В.А., 7.03.2023). Встреча студентов, обучающихся по профессии "Мастер по ремонту и обслуживанию автомобилей входящих в федеральный проект" Профессионалитет" группа МРОА-022 с работодателями (11.05.2023)
2.7	Участие в работе методического Совета техникума и методических семинарах техникума	Каждый месяц	Заведующий отделением, методист	Повышение методической подготовки по актуальным вопросам образования	Протокол от 20.09.2023 № 1. Аналитическая справка по итогам ГИА 2022-2023 учебного года. Протокол от 23.05.2023 № 7. Аналитическая справка по готовности 1 отделения к проведению ГИА
3. Учебно-воспитательная работа					
3.1	Индивидуальная работа со студентами «группы риска»	В течение года	Заведующий отделением	Организация и проведение индивидуальной работы со студентами «группы риска» для их возврата в «группу нормы»	Индивидуальная работа со студентами «группы риска» проводится ежедневно. В неё включены следующие мероприятия: - воспитательные беседы на отделении, - беседы с психологом, - приглашение на педсоветы отделения и учебно - воспитательный совет, - оказание помощи в ликвидации академической задолженности (составление графиков, назначение консультаций и дополнительных занятий), - коррекция аддитивного поведения с последующим снятием их с учета «группы риска»
3.2	Информирование родителей студентов об успеваемости, посещаемости, соблюдении Этического кодекса студента	В течение года	Заведующий отделением	Сотрудничество родителей, педагогов и студентов	Работа с родителями неуспевающих студентов: информирование родителей, письма, телефон, приглашение их на педсоветы отделения, на беседы на отделении, на заседания учебно-воспитательного совета. Родительское общее собрание для всех 1 курсов 13.09.2023. Часть преподавателей проводили родительские собрания в режиме online с помощью программы Zoom и WhatsApp
3.3	Организационное сопровождение в городских фестивалях творчества, развлекательных мероприятиях техникума, в	В течение года	Заведующий отделением	Развитие творческих способностей и формирование социальной ответственности. Приобщение студентов к системе культурных	Первое полугодие: Проведение тематических классных часов, посвященных Дню военной славы России (27.01.2023). Участие в сдаче Всероссийского комплекса ГТО (февраль 2023). Спартакиада молодежи Камчатского края по мини-футболу (март 2023, юноши – 2 место, девушки-3 место). Первенство Камчатского края по пулевой стрельбе (1 место, команда юношей, из групп

	<p>волонтерском движении, в спортивных соревнованиях и фестивалях техникума, города, края по плану техникума</p>			<p>ценностей, отражающих богатства общечеловеческой культуры, сплочение студенческого коллектива. Формирование личности физически развитой, ведущей здоровый образ жизни, способной к физическому совершенствованию и развитию</p>	<p>входящих в ФП «Профессионалитет», 17.02.2023). Всероссийская акция «Слава защитникам Отечества», студенты 2 отделения под рук. Краменко В.А.(22.02.2023). Спартакиада молодежи Камчатского края по настольному теннису (3 место - Котова Н., ИХОР-320, 15.03.2023). Участие в субботнике всех групп 2 отделения (апрель 2023). Первенство Камчатского края по лыжным гонкам (команда юношей отделения -2 место, 17 .03.2023). Сдача норматива Всероссийского комплекса ГТО «Стрельба из пневматической винтовки» (студенты 1 курсов,2 1.03.2023). «Деловой завтрак с амбассадорами» (студенты гр. ФП «Профессионалитет», представители БГК, 23.03.2023). Рабочая встреча с представителями индустриального партнера «Быстринской горной компании (БГК) (25.03.2023, СВ-122, МРОА-122, мастера п/о Зайцева Л.И., Пчелинцев К.Л.). Первенство Камчатского края по мини футболу среди СПО (Яковлев Илья, студент группы МДСМ -221, апрель 2023). Социально- патриотическая акция "День призывника (студенты гр. ТА-320, май 2023). Торжественный митинг «Вахта памяти», посвященном 78-й годовщине Победы в Великой Отечественной войне (МРОА-122, 05.05.2023). Всероссийская военно- патриотическая просветительская акция "Знание о Героях" (студенты группы МРОА-122, обучающиеся на ФП "Профессионалитет", май 2023). Конкурс-викторина "Никто не забыт, ничто не забыто" (МРОА-122, май 2023). Легкоатлетический пробег (Прокофьев Эдуард, студент группы ТА-320, диплом за 1 место, май 2023)</p> <p>Второе полугодие:</p> <ul style="list-style-type: none"> - участие в красивых соревнованиях по легкоатлетическому кроссу среди обучающихся СПО в Камчатском крае, команда студентов 10 чел. – грамота 2 место, руководитель Краменко О.И.; - участие в Лично-командном первенстве Камчатского края по легкой атлетике Андреева М. группа ИХОР-222– диплом 3 место, Варин Д. группа ТА-321 – диплом 2 место, Власов Д. гр. МРОА-321 – 2 место, Коерков А. -2 место гр.МДСМ-321 руководитель Краменко О.И.; - участие в Спартакиаде молодежи Камчатского края по легкой атлетике (зачет комплекса ГТО, эстафета) Андреева М. группа ИХОР-222– грамота 3 место, Коерков А. -1 место гр.МДСМ-321, Рагулин А. гр. МРОА-123 – 1 место, руководитель Краменко О.И.; - участие в организации и проведении спортивного семейного фестиваля «Семейная команда» в Камчатском крае Егоров И. гр. СВ-123 - благодарность;
--	--	--	--	--	--

					<ul style="list-style-type: none"> - участие в подготовке и проведении Дня города в Петропавловск-Камчатском городском округе Егоров И. гр. СВ-123-благодарность; - участие в организации и проведении молодёжного фестиваля-конкурса «АРТ ФЬЮЖН» Монако И. группа СВ-123 – благодарность; - участие студентов 1-2 курсов в подготовке и проведении праздничных мероприятий техникума: «День учителя», «День матери», «День мандаринки»
3.4	Организация и проведение профориентационных мероприятий	В течение года	Заведующий отделением	Оказание помощи школьникам в выборе сферы деятельности	<p>Единый день открытых дверей ФП «Профессионалитет» (октябрь 2023). «В мире профессий» - проведенные профориентационные встречи со школьниками (февраль-апрель 2023). Всероссийская ярмарка трудоустройства. Ведущие – Зыкова М.В. и Троценко Т.Ю. «Камчатский учебно-методический центр» (июнь 2023)</p>
4 Научно-практическая работа					
4.1	Организационное сопровождение участия в научно-практических конференциях, в подготовительных мероприятиях к чемпионату «Молодые профессионалы»	В течение года	Заведующий отделением, председатели ЦК	Развитие творческих и профессиональных способностей. Повышение интереса к более глубокому изучению специдисциплин и повышение интереса к будущей профессии	6 Региональный чемпионат Абилимпикс 2023 (апрель 2023, гл.эксперт по компетенции «Обработка текста» Павлова Е.А.)
5 Социальное партнерство и формирование профессиональных компетенций специалистов					
5.1	Организация и проведение квалификационных и демонстрационных экзаменов	В течение года	Заведующий отделением	Сотрудничество в рамках социального партнерства, оказание помощи со стороны работодателей и специалистов	<p>Проведены квалификационные экзамены в группах МДСМ-321 (Гостехнадзор, декабрь.2023), МРОА-321 (ноябрь 2023). Проведена ГИА в форме демонстрационного экзамена в группах: МРОА-022 (27, 28, 29, 30 июня 2023 г.); МРОА-320 (15, 16, 19, 20, 21 июня 2023 г.); МДР-320 (20, 21, 22, 23 июня 2023 г.); МК-320 (15, 16, 19, 20, 21, 22 июня 2023 г.); СВ-320 (14, 15, 16 июня 2023 г.); ТА-320 (6, 7, 8 июня 2023 г.)</p>
5.2	Мониторинг предприятий, предоставляющих площадки для дуального обучения	В течение года	Заведующий отделением Председатели ЦК	Внедрение элементов дуального обучения	<p>Заключены договора с предприятиями, предоставляющие площадки для дуального обучения: ГУП «Горводоканал»; ГБУЗ Камчатского края «Петропавловск-Камчатская станция скорой медицинской помощи»; ООО «ССЦ Автолукс-Медиа»; ООО «Автолукс-Форвард»; МУП «Спецтранс»; АО «Почта России» - Управление Федеральной почтовой связи Камчатского края, Федеральное государственное бюджетное учреждение науки «Институт вулканологии и сейсмологии Дальневосточного отделения Российской академии наук (ИВиС ДВО РАН)»; ООО «ВостокПлюс», Краевое</p>

					государственное казенное учреждение «Центр обеспечения действий по гражданской обороне, чрезвычайным ситуациям и пожарной безопасности в Камчатском крае» (для групп профессий: Мастер по ремонту и обслуживанию автомобилей, специальностей Техническое обслуживание и ремонт автомобильного транспорта, Техническое обслуживание и ремонт двигателей, систем и агрегатов автомобилей); условные предприятия (УП): «Автокамполитех», «Арткамполитех», «Сваркамполитех»
5.3	Содействие в привлечении студентов для дополнительного обучения по востребованным на рынках труда профессиям	В течение года	Заведующий отделением	Повышение профессиональной компетентности студентов с целью расширения возможностей при трудоустройстве, увеличение числа студентов, прошедших обучение по программам дополнительного профессионального образования по специальностям отделения	Прошли курсы в учебном центре профессиональной квалификации КГПОАУ «Камчатский политехнический техникум»: ТА-420 – 22 чел. (декабрь 2023) по программе профессионального обучения 18511 «Слесарь по ремонту автомобилей»; МРОА-321 -7 чел (ноябрь 2023) прошли курсы по программе профессиональной подготовки «Водитель транспортных средств категории «В» и «С»; МДР-321 – 18 чел. (по программе профессиональной полготовки Маляр строительный (2 уровень квалификации); МДСМ-321 – 17 чел. прошли курсы по программе профессиональной подготовки «Водитель транспортных средств категории С» (7 чел. получили свидетельство водителя категории «С»). Студенты групп второго отделения были информированы о возможности обучения по профессии «Водитель транспортных средств категории В», «Водитель транспортных средств категории С», «Водитель погрузчика», «Сварочные технологии»

Заочное отделение

По заочной форме обучения ведется подготовка по пяти специальностям: 08.02.01 Строительство и эксплуатация зданий и сооружений, 35.02.10 Обработка водных биоресурсов, 23.02.07 Техническое обслуживание и ремонт двигателей, систем и агрегатов автомобилей, 40.02.01 Право и организация социального обеспечения, 38.02.01 Экономика и бухгалтерский учет (по отраслям). Обучение студентов осуществляется в корпусе на Ленинградской, 37 и Молчанова, 22.

Списочный состав студентов отделения на 01.01.2023 года составил 313 человек, а на 31.12.2023 год – 263 человека.

Выполнение плана работы отделения заочного обучения представлено в таблице 15.

Таблица 15 – Выполнение плана работы отделения заочного обучения за 2023 учебный год

№	Мероприятие	Срок	Ответственный исполнитель	Цель	Результат (отчет)
1 Организационная работа					
1.1	Утверждение плана работы	Сентябрь-октябрь	Заведующий заочным	Обеспечить системную,	Утвержденный план работы техникума протокол

	заочного отделения		отделением	целенаправленную деятельность по организации учебно-воспитательного процесса	управляющего совета № 7 от 01.09. 2023
1.2	Составление расписания лабораторно-экзаменационных сессий	Сентябрь	Заведующий заочным отделением	Организация учебного процесса	График экзаменационных сессий для студентов заочной формы обучения, утвержден приказом по техникуму от 16.06.2023 г. № 139-Т «Об утверждении сроков экзаменационных сессий по заочной форме обучения» и опубликован на сайте техникума https://kpt-kamchatka.ru/files/Rasp/Grafik_ekzamenov_ZO_2022-2023.pdf
1.3	Составление основного расписания занятий	Октябрь	Заведующий заочным отделением	Организация учебного процесса	Основное расписание лабораторно-экзаменационных сессий для заочной и очно-заочной форм обучения, утвержденное директором техникума 01.09.2023 г. и опубликовано на сайте техникума https://kpt-kamchatka.ru/index.php?option=com_content&view=article&id=1924&Itemid=748
1.4	Составление замен занятий	Ежедневно	Заведующий заочным отделением	Оперативная корректировка образовательного процесса	Лист замен основного расписания, Форма-2 составляется в период сессии и публикуется на сайте техникума https://kpt-kamchatka.ru/files/Rasp/ZO.pdf
1.5	Актуализация ОПОП по специальностям и профессиям отделения	Сентябрь-октябрь	Заведующий отделом заочного обучения, методист	Обеспечение организации учебного процесса в соответствии с ФГОС и ТОП-50	ОПОП, согласованные с работодателями и утвержденные директором техникума размещены на сайте техникума https://www.kpt-kamchatka.ru/sveden/education/eduop/
1.6	Актуализация учебных планов и графиков по специальностям заочной и очно-заочной форм обучения	Март-апрель	Заместитель директора по ДО и ЗО	Обеспечение организации учебного процесса в соответствии с ФГОС и ТОП-50	Учебные планы и учебные графики утверждены директором приказом по техникуму от 01.09.2023 № 180-Т «Об утверждении календарного графика учебного процесса, учебных планов по специальностям и профессиям техникума на 2023-2024 учебный год и даты начала учебного года»;
1.7	Сдача в архив личных дел выпускников 2022-2023	Октябрь - ноябрь	Заведующий заочным отделением, методист, секретарь	Организация хранения личных дел	Организовано хранение личных дел в архиве кабинет 104
1.8	Составление графика проведения практик в соответствии с учебными планами	Сентябрь 2023	Заведующий отделом заочного обучения	Организация и проведение практик	График прохождения практик составлен в соответствии с учебным планом и утвержден зам. директора по ДО и ЗО 01.09.2023 г.; в соответствии с графиком изданы приказы на проведение практик
1.9	Организация работы по	В течение года	Методист	Внедрение единых требований,	Рабочие программы по дисциплинам и ПМ, в

	актуализации рабочих программ и КОС			контроль за исполнением	локальной сети техникума: TEACHERC (\\studsvr(T:)/ФГОС)
1.10	Организация промежуточной аттестации и учета успеваемости студентов	В течение года	Заведующий заочным отделением, методист	Своевременное выявление студентов «группы риска», не приступивших к занятиям	<p>Промежуточная аттестация по заочной форме обучения проходит в сроки, установленные учебным планом и графиком лабораторно-экзаменационных сессий, утвержденным приказом директора техникума от 16.06.2023 г. № 139-Т «Об утверждении сроков экзаменационных сессий по заочной форме обучения» и опубликованное на сайте техникума https://kpt-kamchatka.ru/files/Rasp/Grafik_ekzamenov_ZO_2022-2023.pdf</p> <p>Осенняя сессия 4 курса 2023: успеваемость-87,2%, качество-12,47% (2022 успеваемость – 83 % качество –14,1%); Зимняя сессия 3 курса 2023-24: успеваемость-59 качество-7,3% (2022 успеваемость–68 % качество 4,1%); Весенняя сессия 2 курса 2023 успеваемость-76,5 %, качество-20 % Весенняя сессия 1 курса 2023 успеваемость-68,4 %, качество-7,7%</p> <p>Снижение успеваемости связано с низким баллом при поступлении, а также высокой загруженностью студентов на рабочих местах, отсутствием студентов на сессии из-за командировок и участия в СВО. Создание условий для ликвидации академических задолженностей (подготовка приказов о продлении сроков ликвидации академических задолженностей, составление со студентами графиков ликвидации академических задолженностей, организация консультаций).</p>
1.11	Разработка тем и составление графика проведения индивидуальных проектов, курсовых проектов (работ)	Сентябрь-ноябрь 2023	методист	Организация учебного процесса, соблюдение сроков выполнения учебного плана	<p>Банк тем индивидуальных проектов разработан методистом, и рассмотрен на цикловых комиссиях протокол от 19.10.2023 г № 2, утвержден зам. директора по ДО и ЗО и закреплен за преподавателями;</p> <ul style="list-style-type: none"> - Парамонова О.О. группа Б - 123/ЗО; -Шостак И.Н. группа ПСО-123/ЗО; - Парамонова О.О. группы ТА-

					123/30 и СЭЗ-123/30; Темы курсовых работ (проектов), утверждены заместителем директора по ДО и ЗО и рассмотрены на цикловых комиссиях протокол от 19.10.2023 г № 2. Составлен график защиты в соответствии с утвержденным учебным планом и расписанием сессий и занятий
1.12	Разработка тем ВКР и ДП (ДР), работа с руководителям и ВКР и ДП (ДР) по их выполнению в соответствии с методическими указаниями	Сентябрь-ноябрь	Заведующий отделом заочного обучения	Подготовка дипломных проектов и работ на актуальные для работодателей темы	Сформированный банк тем ВКР и ДП (ДР) для специальностей, СЭЗ-420/30, ТА-420/30, ОВБ-420/30, ПСО-321/30, Б-321/30. Приказы об утверждении тем дипломных работ (проектов) для студентов 5 специальностей: 1)СЭЗ -420/30 от 22.12.2023 № 1347-С; 2)ТА -420/30 от 01.12.2023 № 1254-С; 3)ОВБ -420/30 от 01.12.2023 № 1252-С; 4)ПСО -321/30 от 01.12.2023 № 1250-С; от 12.12.2023 №1283-С; от 30.01.2023 №98-С; 5)Б -321/30 от 17.01.2024 № 32-С;
1.13	Привлечение Экспертов для участия в ДЭ по специальности м: 23.02.07 Техническое обслуживание и ремонт двигателей, систем и агрегатов автомобилей; 08.02.01 Строительство и эксплуатация зданий и сооружений; 38.02.01 Экономика и бухгалтерский учёт (по отраслям)	Октябрь -ноябрь	Заведующий отделом заочного обучения	Своевременно и качественно провести ГИА	Эксперты по специальности: 1)23.02.07 Техническое обслуживание и ремонт двигателей, систем и агрегатов автомобилей – Игнаткина Евгения Леонидовна главный эксперт демонстрационного экзамена; – Костенко Андрей Викторович эксперт демонстрационного экзамена; – Дедух Андрей Михайлович эксперт демонстрационного экзамена; – Антропов Андрей Александрович эксперт демонстрационного экзамена; 2)Эксперты по специальности 08.02.01 Строительство и эксплуатация зданий и сооружений: – Субач Людмила Юрьевна главный эксперт демонстрационного экзамена; – Корбут Лариса Игоревна, ИП Корбут Лариса Игоревна, эксперт демонстрационного экзамена; – Мельникова Анна Евгеньевна эксперт демонстрационного экзамена; – Мальцева Татьяна Андреевна,

					<p>эксперт демонстрационного экзамена;</p> <p>3) Эксперты по специальности 38.02.01 Экономика и бухгалтерский учёт (по отраслям):</p> <p>– Казак Марина Николаевна главный эксперт демонстрационного экзамена;</p> <p>– Золотько Марина Александровна эксперт демонстрационного экзамена;</p> <p>– Ковалева Анна Сергеевна эксперт демонстрационного экзамена;</p> <p>– Сальникова Ольга Владимировна эксперт демонстрационного экзамена</p> <p>Все эксперты обучены и зарегистрированы в реестре экспертов на сайте ИРПО</p> 
1.14	Привлечение председателей государственных экзаменационных комиссий для проведения государственной итоговой аттестации выпускников из числа работодателей Камчатского края	Декабрь	Заведующий отделом заочного обучения	Своевременно и качественно провести ГИА	Привлечение председателей ГЭК из числа работодателей Камчатского края, приказ Министерства образования от 21.12.2023 № 1207 Об утверждении государственных экзаменационных комиссий в подведомственных профессиональных образовательных организациях и профессиональном образовательном частном учреждении «Камчатский кооперативный техникум»
1.15	Подготовка и утверждение программ ГИА; привлечение членов государственных экзаменационных комиссий к участию и проведению государственной итоговой аттестации выпускников; расписание консультаций по выполнению ДЭ, ДП (ДР) и ВКР; составление графика ГИА; работа с руководителями	Декабрь-май	Заведующий отделом заочного обучения	Подготовка ГИА в соответствии с положением	Программы ГИА по специальностям: - 08.02.01 Строительство и эксплуатация зданий и сооружений, - 35.02.10 Обработка водных биоресурсов, - 40.02.01 Право и организация социального обеспечения, - 38.02.01 Экономика и бухгалтерский учет (по отраслям), - 23.02.07 Техническое обслуживание и ремонт двигателей, систем и агрегатов автомобилей, согласованы и утверждены педагогическим советом техникума, протокол от 27.12.2023 № 2 - приказ от 29.12.2023 № 290-Т «О создании государственных экзаменационных комиссий» (от 15.05.2023 № 117-Т «О признании утратившим силу

	ДП (ДР) и ВКР			<p>приказа от 30.12.2022 г. № 384-Т «О создании государственных экзаменационных комиссий» и о введении в действие в новой редакции приказа «О создании государственных экзаменационных комиссий») и размещены на сайте техникума https://www.kpt-kamchatka.ru/sveden/education/eduor/</p> <ul style="list-style-type: none"> - составлены и утверждены зам. директора по ДО и ЗО расписание проведения консультаций (20.04.2023), осуществлен контроль за соблюдением графиков - график ГИА 2022-2023 уч. год утвержден директором техникума май 2023; - осуществлен контроль за соблюдением графиков; – составлен график ДЭ 30.12.2023 г.; – составлен график ГИА 2022-2023 уч. год утвержден директором техникума 05.05.2023 г.; – составлены план работы ЦПДЭ 2022-2023 уч. год утвержден директором техникума 04.05.2023 г.; – составлено расписание ГИА для каждой специальности и утверждено директором техникума 05.05.2023 г.; <p>Привлечены руководители ВКР (ДП (ДР) с предприятий:</p> <ul style="list-style-type: none"> – Новицкий В. В., адвокат некоммерческой организации коллегии адвокатов «Камчатка-Восток»; – Барсукова Лина Ивановна – кандидат юридических наук, доцент кафедры юриспруденции ФГБОУ ВО «Камчатский государственный университет имени Витуса Беринга»; – Субач Л. Ю., инженер АО «Камчатгипрорыбпром»; – Пак Олег Енхевич, генеральный директор ООО «ПАЯР»; – Ковалева А.С., главный бухгалтер ООО «Камчаттрансгаз»; – Ножкина Т.В. преподаватель ПОЧУ «Камчатский кооперативный техникум»; – Конева А.А., заведующая лабораторией ООО
--	---------------	--	--	--

					<p>«Петропавловск-Камчатский рыбоконсервный завод»;</p> <p>– Игнаткина Евгения Леонидовна, доцент кафедры «Технологические машины и оборудование» ФГБОУ ВО «Камчатский государственный технический Университет», кандидат технических наук;</p> <p>– Костенко Андрей Викторович, заведующий кафедрой «Технологические машины и оборудование» ФГБОУ ВО «Камчатский государственный технический Университет», кандидат технических наук, доцент;</p>
1.16	Анализ успеваемости студентов выпускных групп	Июнь	Заведующий отделом заочного обучения	Своевременное выявление неуспевающих студентов выпускных групп	<p>-Протокол педсовета техникума № 2 от 02.06.2023, - приказ от 02.06.2023 № 544-С «О допуске к государственной итоговой аттестации студентов заочной формы обучения, обучающихся по программам подготовки специалистов среднего звена»»</p> <p>- всего допущены 70 студентов. Результаты ГИА – 2023:</p> <p>ПСО-320/ЗО допущено – 15 студентов (закончили 14 студентов):</p> <p>– качество знаний – 78,5 % средний балл – 4,1 - в 2022 качество - 88 %, средний балл - 4,47;</p> <p>Б-320/ЗО допущено – 15 студентов:</p> <p>- качество знаний ДЭ – 86,7%, средний балл - 4,1 - качество знаний ДР – 86,7% средний балл ДР – 4,4; - в 2022 качество знаний - 100 %, средний бал – 4,6;</p> <p>ОВБ -419/ЗО допущено – 10 студентов:</p> <p>- качество знаний - 100 %, средний балл - 4,5 - в 2022 качество знаний -84 %, средний балл – 4,15;</p> <p>СЭЗ – 419/ЗО допущено – 8 студентов:</p> <p>- качество знаний ДЭ – 87,5%, - средний бал -4,25, - качество знаний ДП – 100% средний балл ДП – 4,1; - в 2022 качество знаний – 100%, средний балл – 4,5;</p> <p>ТА-419/ЗО допущено – 23 студента:</p> <p>- качество знаний ДЭ – 100% средний балл ДЭ – 4,2; - качество знаний ДП – 73,9%</p>

					средний балл ДП – 4,1; - в 2022 качество знаний – 89 %, средний балл – 4,2
1.17	Подготовка отчетов председателей ГЭК по результатам ГИА	Июнь	Заместитель директора по ДО и ЗО	Анализ отчетов председателей ГЭК для улучшения подготовки выпускников	Отчеты председателей ГЭК по результатам ГИА сданы согласно графику подготовки отчетов, результаты 2022/2023 учебного года будут проанализированы на первом заседании методического совета техникума 2023-2024 уч. Года протокол от 20.09.2023 №1
1.18	Учет иностранных граждан поступивших на обучение	В течение года	Заведующий отделом заочного обучения	Еженедельный контроль изменений списка иностранных граждан поступивших на обучение	Учет иностранных граждан, поступивших на обучение осуществляется на основании приказа от 07.09.2023 № 189-Т «О назначении ответственных лиц в части контроля движения контингента студентов в категории иностранных граждан и лиц без гражданства» На декабрь 2023 по заочной форме обучения имеется 1 студент: Моллачиев Этигад Дидей оглы разрешено временное проживание до 23.11 2023 (в настоящее время находится в академическом отпуске до 12.12.2024 г.
1.19	Учет движение контингента в программе 1 С Камполитех	В течение года	Заведующий отделом заочного обучения, секретарь учебной части	Контроль списочного состава обучающихся	Актуальные списки действующих студентов сотрудниками заочного отделения своевременно вносятся данные о движении студентов, обучающихся по заочной и очно-заочной форме обучения
1.20	Обновление стендов по организации учебной работы по заочной форме обучения по пяти специальностям	Октябрь	Методист	Информирование студентов заочного отделения	Приказ от 23.09.2021 № 258-Т «Об актуализации информационных стендов техникума» По каждой специальности размещена актуальная информация на 5 стендах по организации учебного процесса в 2022-2023 учебном году по 5 специальностям: расписание лабораторно-экзаменационных сессий, основное расписание, график прохождения практики, график сдачи курсовых работ (проектов), количество экзаменов и зачетов на текущей сессии, образец заполнения зачетной книжки, наименование дисциплин, предусматривающих домашние контрольные работы
1.21	Создание электронного банка данных о	В течение года	Методист	Накопление и систематизация УМК по учебным	Электронный банк данных УМК создан в локальной сети техникума: TEACHERC

	программном и методическом обеспечении учебного процесса			дисциплинам и профессиональным модулям	(\\studsvr) (Т:)/ФГОС/Заочное отделение
1.22	Подготовка педагогической тарификации к новому учебному году	Май	Зам. директора по ДО и ЗО	Подготовка предварительной нагрузки	Предварительная нагрузка, рассмотрение ее на заседании педагогического совета, протокол № 2 от 08.06.2023
1.23	Организация установочных собраний с группами студентов в первый день сессии	Ноябрь, январь, март, май	Заведующий отделом заочного обучения	Информирование студентов об организации учебного процесса и организации проведения ГИА	Протоколы собраний: 1) № 1 от 10.11.2023 г. собрание для выпускных групп – 99 человек; 2) - №1 от 12.01.2023 г. собрание для 3 курсов- 68 человек; 3) №1 от 10.03.2023 г. для 2 курсов – 64 человек; 4) №1 от 10.03.2023 г. для 1 курсов – 18 человек; 5) № 1 от 18.05.2023 г. для студентов, вышедших на ГИА
2 Учебно-методическая работа					
2.1	1. Актуализация методических указаний по выполнению домашних контрольных работ, отчета по практике, курсовых и дипломных проектов и дипломных работ	В течение года	Заведующий отделом заочного обучения	Актуализировать методические указания в соответствии с требованиями ФГОС	Актуализированы методические указания по выполнению дипломной работы для специальности 1) 38.02.01 Экономика и бухгалтерский учет по отраслям; 2) 23.02.07 Техническое обслуживание и ремонт двигателей, систем и агрегатов автомобилей; 3) 08.02.01 Строительство и эксплуатация зданий и сооружений; Методические указания размещены на сайте https://kpt-kamchatka.ru/index.php?option=com_content&view=article&id=1926&Itemid=750
	2. Анализ работы отдела заочной формы обучения за 2022 -2023 учебный год и рассмотрение мероприятий по улучшению качества подготовки специалистов	Сентябрь	Заведующий отделом заочного обучения, методист	Определение проблем работы отделения и путей их решения	1) Анализ успеваемости и движения контингента по заочной форме обучения; установление сроков ликвидации академических задолженностей обучающимся по заочной и очно-заочной формам обучения на 2022-2023 уч. г Протокол заседания педсовета № 1 от 25.01.2023; 2) Организация государственной итоговой аттестации (ГИА) в 2022-2023 учебном году по заочной форме обучения. Утверждение программ ГИА. Протокол заседания методсовета № 1 от 20.09.2023 г. ; 3) О допуске студентов

					заочной формы обучения к ГИА 2023 г. Протокол заседания педсовета №2 от 02.06.2023 г.
	3. Организация лабораторно-экзаменационных сессий и ликвидации задолженностей студентами	По утвержденному расписанию сессий	Заведующий отделом заочного обучения, методист	Повышение качества обучения	Учет успеваемости и посещения студентов в течение учебного года проводился с помощью: <ul style="list-style-type: none"> – электронного журнала (приказ № 160-Т от 02.09.19), зачетных, экзаменационных ведомостей и ведомостей по практике; – составлялись индивидуальные графики ликвидации академических задолженностей; – организовывались консультации преподавателей; – приказ от 28.06.2023 г. № 618-С «О переводе на следующий курс студентов заочной формы обучения»; – Приказ от 30.06.2023 г. № 641-С «О переводе на следующий курс студентов очно-заочной формы обучения»
	4. Реализация дистанционного обучения и информационных технологий в образовательном процессе заочной формы обучения	В течение года	Заведующий отделом заочного обучения, методист	Развитие профессиональной компетентности преподавателя, улучшение качества преподавания	-Реализация дистанционного обучения осуществляется по разработанным курсам дисциплин на основе платформы Moodle, которая размещена на официальном сайте техникума http://www.kpt-kamchatka.ru/ (вкладка «Дистанционное обучение»/ЗАОЧНОЕ ОТДЕЛЕНИЕ и ОЧНО-ЗАОЧНОЕ ОТДЕЛЕНИЕ) преподавателей, работающих со студентами заочной и очно-заочной формы обучения имеют разработанные курсы на платформе MOODLE
	5. Актуализация рабочих программ по информатике и информационным технологиям	Сентябрь	Методист	Обучение студентов работе в ДОТ	Дисциплина «Информационные технологии в профессиональной деятельности» <ol style="list-style-type: none"> 1) для специальности 38.02.01 Экономика и бухгалтерский учет (по отраслям) преподается в программе 1С: Бухгалтерия 8.3; 2) для специальности 08.02.01 Строительство и эксплуатация зданий и сооружений в программе NANO CAD
	6. Осуществление контроля за графиком выполнения индивидуальных проектов,	В течение года	Заведующий отделом заочного обучения	Соблюдение сроков выполнения индивидуальных проектов, курсовых проектов (работ)	Защита индивидуальных проектов проводилась согласно расписанию: <p>СЭЗ-122/ЗО – 03.04.2023; ТА-121/ЗО-03.04.2023; ПСО-122/ЗО-07.04.2023; Б-122/ЗО -06.04.2023.</p>

	курсовых проектов (работ)				Защита курсовых работ (проектов) проводилась согласно расписанию: - ПСО-221/ЗО МДК 1.1 – 03.04.2023; - ПСО-321/ЗО - МДК 2.1 – 18.12.2023; - Б-221/ЗО Экономика организации – 07.04.2023; -Б-321/ЗО – МДК 4.2 – 19.12.2023; -ОВБ-320/ЗО - МДК 1.3 – 18.02.2023; -ТА-320/ЗО - МДК 1.3 – 29.01.2023; -ТА-420/ЗО - МДК 2.1 – 12.12.2023; СЭЗ-320/ЗО – МДК 1.1 – 04.02.2023; МДК 1.2 - 04.02.2023; -СЭЗ-420/ЗО - Экономика отрасли – 18.12.2023; Ведомости находятся в папках групп отдела заочного обучения в учебно-административном корпусе по ул. Ленинградская, 37 каб.№ 207
	7. Рассмотрение тем курсовых работ (проектов) и ВКР	Октябрь	Заведующий отделом заочного обучения	Согласование тем с работодателями	Протокол заседания цикловых комиссий: 1) Цикловая комиссия общепрофессиональных дисциплин протокол от 19.10.2023 г. № 2 - 08.02.01 Строительство и эксплуатация зданий и сооружений, - 23.02.07 Техническое обслуживание и ремонт двигателей, систем и агрегатов автомобилей Цикловая комиссия естественнонаучных дисциплин – протокол от 19.10.2023 г. № 2 для специальностей: - 35.02.10 Обработка водных биоресурсов, - 40.02.01 Право и организация социального обеспечения, - 38.02.01 Экономика и бухгалтерский учет (по отраслям)
	8. Проверка отчетной документации по практике	Январь, март, апрель, май, июнь 2023	Методист	Анализ качества подготовки студентов в соответствии с требованиями ФГОС СПО	Изданы приказы на прохождение практик: № 25-С от 19.01.2023, № 74-С от 27.01.2023, № 181-С от 22.02.2023, № 182-С от 22.02.2023, № 183-С от 22.02.2023, № 164-С от 17.02.2023, №350-С от 10.04.2023, № 369-С от 12.04.2023, № 365-С от 12.04.2023, № 367-С от 12.04.2023,

					<p>№ 368-С от 12.04.2023, № 366-С от 12.04.2023, № 374-С от 14.04.2023, № 377-С от 14.04.2023, № 375-С от 14.04.2023, № 383-С от 19.04.2023, № 429-С от 03.05.2023, №964-С от 06.10.2023, №1351-С от 26.12.2023, №1352-С от 26.12.2023, №1353-С от 26.12.2023, №1354-С от 26.12.2023, №1355-С от 26.12.2023, Произведена проверка отчетов по практике в группах: Б-320/ЗО, ТА-419/ЗО, СЭЗ-419/ЗО, ОВБ-419/ЗО, ПСО-320/ЗО, СЭЗ-320/ЗО, ОВБ-320/ЗО, ТА-320/ЗО, СЭЗ-221/ЗО, ОВБ-221/ЗО, Б-221/ЗО, ТА-221/ЗО, Б-221/ЗО, ПСО-221/ЗО, Ведомости находятся в папках групп заочного отделения в учебно-административном корпусе по ул. Ленинградская, 37 каб.№ 207</p>
	9. Посещение занятий заведующим отделом заочного обучения и методистом	1 раз в неделю в период сессии	Заведующий отделом заочного обучения, методист	Осуществить контроль за проведением учебных занятий, оказать методическую помощь преподавателям	<p>Контроль за проведением учебных занятий и мероприятий воспитательного характера осуществляется на основании приказа от 01.09.2023 г. №178-Т Протоколы посещения занятий: 1) 13.02.2023 Филичкина Е.А. Информационные технологии в проф. деятельности ТА-320/ЗО - занятие посетили зав. отделом заочного обучения Сокольникова А.В., методист Ирдубаева З.Ю.;</p> <p>2) 09.02.2023 Николюк Т.В. в группе ОВБ-220/ЗО МДК 01.01 - занятие посетили зав. отделом заочного обучения Сокольникова А.В., методисты: Ирдубаева З.Ю., Филичкина Е.А.;</p> <p>3) 10.02.2023 Миленная Г.Ф. МДК 2.1 Организация технологических процессов на объекте капитального строительства - занятие посетили зав. отделом заочного обучения Сокольникова А.В., методисты: Ирдубаева З.Ю., Филичкина Е.А.;</p> <p>4) 03.03.2023 Старов С.Н. Устройство транспортных средств – занятие посетил зам. дир. По ДО и ЗО Тютюнникова Е.Н.;</p> <p>5) 15.11.2023 Костенко А.В. в группе ТА-420/ЗО МДК 3.1 особенности конструкций</p>

					автотранспортных средств – занятие посетил зав. отделом ДО и ЗО Днепровская А.А.; 6) 18.11.2023 Данилина О.А. в группе СЭЗ-420/ЗО МДК 4.1 Эксплуатация зданий и сооружений – занятие посетил методист Долгушина Л.М.; 7) 28.11.2023 Зайкова О.С. в группе ОВБ-420/ЗО Иностранный язык – занятие посетил методист Долгушина Л.М.; 8) 28.11.2023 Ярочкина А.Н. в группе СЭЗ-420/ЗО Экономика отрасли – занятие посетил зав. отделом ДО и ЗО Днепровская А.А.
	10. Результаты учебного процесса по заочной форме обучения за учебный год. Перевод студентов на следующий курс и допуск студентов к ГИА	Июнь	Зам. директора по ДО и ЗО	Своевременное выявление неуспевающих студентов и определение мероприятий по ликвидации академических задолженностей Оценка готовности к ГИА на отделении по специальностям	– Рассмотрен вопрос о допуске студентов к ГИА протокол пед. совета от 02.06.2023 № 2, приказ от 02.06.2023 № 544-С «О допуске к государственной итоговой аттестации студентов заочной формы обучения, обучающихся по программам подготовки специалистов среднего звена» – проведен анализ оформления учебной документации; – подведены предварительные итоги работы отдела заочного обучения за учебный год; – Подготовлен переводной приказ по отделу заочного обучения от 30.06.2023 г. № 618-С «О переводе на следующий курс студентов заочной формы обучения»
	11. О ходе подготовки к ГИА	Март	Заведующий отделом заочного обучения	Контроль подготовки к ГИА, соблюдение сроков подготовки к ГИА	Протокол заседания методсовета № 6 от 23.05.2023 г. «Анализ готовности подразделений техникума к проведению ГИА.
	12. Ведения учебной документации	В течение года	Заведующий отделом заочного обучения, методист	Своевременное и правильное заполнение электронного журнала, ведение учебной документации (зачетные и экзаменационные ведомости по дисциплинам и модулям)	Своевременное отслеживание состояния учебной документации (журнал электронный ГИС «Сетевой город», оформленные сводные ведомости и зачетные книжки находятся в папках групп)
	13. Оформление зачетных книжек	В течение года	Заведующий отделом заочного обучения, секретарь учебной части	Своевременное обеспечение документацией	-Зачетные книжки своевременно оформлены для вновь поступивших студентов; -по окончании сессий осуществляется проверка заполнения зачетных книжек

					студентами, внесения данных о прохождении практики
	14. Подготовка документации на выпускников	Апрель-июнь	Заведующий отделом заочного обучения, методист, секретарь учебной части	Своевременная организация ГИА	Приказы, расписания, сводные ведомости, зачетные книжки, дипломы
	15. Заполнение ФРДО	В течение года, июль-август	Заведующий отделом заочного обучения, секретарь учебной части	Своевременное заполнение информации о выданных документах об образовании в ФРДО	Файлы ФРДО на выпускников выгружены в информационную базу в течении 3 дней после их выдачи
2.2	1. Формирование справок-счетов о выполнении педагогической нагрузки преподавателями	Ноябрь, декабрь, январь, февраль, март, апрель, май, июнь	Заведующий отделом заочного обучения	Сформировать документацию на оплату	- Заключены договоры с преходящими преподавателями, оформлены акты выполненных работ, составлены реестры; -оформлены справки-счета на преподавателей, работающих в техникуме; - вся документация передана в бухгалтерию для дальнейшей оплаты
	2. Составление ежемесячных отчетов по контингенту студентов, справки к финансовому отчету, количеству выполненной педагогической нагрузки	В течение года ежемесячно, ежеквартально	Заведующий отделом заочного обучения, методист, секретарь учебной части	Сформировать отчетную документацию	– Отчетная документация сформирована в виде справки и сводится в одну справку по контингенту с очным отделением ежемесячно; – Справка к финансовому отчету формируется 1 раз в квартал и направляется в бухгалтерию
	3. Осуществление контроля за оплатой обучения по договорам возмездного оказания услуг	В течение года	Заведующий отделом заочного обучения, методист	Своевременное поступление денежных средств	- Своевременное получение сводной ведомости по оплате за обучение из бухгалтерии техникума перед началом сессий и в их период; - работа со студентами по своевременной оплате (информация на установочных собраниях, беседы лично со студентом, звонки по телефонам, информация через группы в мессенджерах); - отправка писем с уведомлением с требованием погасить задолженность по оплате (письма зарегистрированы в журнале исходящей корреспонденции в канцелярии техникума, в личных делах копии писем и чеков об отправке); -приказы на отчисление студентов за невыполнение условий договора на оказание образовательных услуг на платной основе: – приказ от 24.05.2023 г.

				<p>№488-С, – приказ от 24.05.2023 г. №490-С, – приказ от 24.05.2023 г. №491-С, – приказ от 24.05.2023 г. №487-С, – приказ от 24.05.2023 г. №486-С, – приказ от 24.05.2023 г. №489-С, – приказ от 03.05.2023 г. №431-С, – приказ от 03.05.2023 г. №430-С, – приказ от 24.05.2023 г. №490-С, – приказ от 20.04.2023 г. №387-С, – приказ от 19.04.2023 г. №386-С, – приказ от 30.03.2023 г. №317-С, – приказ от 30.03.2023 г. №316-С, – приказ от 30.03.2023 г. №315-С, – приказ от 30.03.2023 г. №314-С, – приказ от 30.03.2023 г. №312-С, – приказ от 30.03.2023 г. №313-С, – приказ от 30.03.2023 г. №311-С, – приказ от 30.03.2023 г. №310-С, – приказ от 30.03.2023 г. №309-С, – приказ от 22.03.2023 г. №282-С, – приказ от 21.03.2023 г. №266-С, – приказ от 22.03.2023 г. №278-С, – приказ от 21.03.2023 г. №264-С, – приказ от 22.03.2023 г. №273-С, – приказ от 21.03.2023 г. №266-С, – приказ от 22.03.2023 г. №272-С, – приказ от 22.03.2023 г. №271-С, – приказ от 22.03.2023 г. №282-С, – приказ от 22.03.2023 г. №281-С, – приказ от 22.03.2023 г. №279-С, – приказ от 22.03.2023 г. №276-С,</p>
--	--	--	--	--

					<p>– приказ от 21.03.2023 г. №268-С, – приказ от 22.03.2023 г. №280-С, – приказ от 22.03.2023 г. №275-С, – приказ от 21.03.2023 г. №267-С, – приказ от 21.03.2023 г. №265-С, – приказ от 22.03.2023 г. №277-С, – приказ от 22.03.2023 г. №274-С</p>
3 Учебно-воспитательная работа					
3.1	Индивидуальная работа со студентами «группы риска»	В течение года	Заведующий отделом заочного обучения	Организация и проведение индивидуальной работы со студентами «группы риска» для их возврата в «группу нормы»	Составляются графики ликвидации академических задолженностей индивидуально с каждым студентом. Организуются индивидуальные консультации с преподавателями.
3.2	Информирование студентов об успеваемости, посещаемости, соблюдении Этического кодекса студента	В течение года	Заведующий отделом заочного обучения	Сотрудничество родителей, педагогов и студентов	Рассылка информационных писем в мессенджер. Ведомости за сессию отправляются в группу мессенджер. Знакомление с локальными актами техникума через мессенджер. В повестку установочных конференций включаются вопросы по успеваемости, посещаемости и вопросам этического кодекса студентов
4 Социальное партнерство и формирование профессиональных компетенций специалистов					
4.1	Организация и проведение квалификационных и демонстрационных экзаменов	В течение года	Заведующий отделом заочного обучения	Сотрудничество в рамках социального партнерства, оказание помощи со стороны работодателей и специалистов	Квалификационные экзамены проведены в группах: 1) СЭЗ-419/ЗО по профессии Монтажник каркасно-обшивных конструкций – 4 чел. 2) ТА-419/ЗО по профессии Слесарь по ремонту автомобилей – 12 чел. Демонстрационные экзамены организованы и проведены в рамках ГИА по трем специальностям: 1) 38.02.10 Экономика и бухгалтерский учет (по отраслям), 2) 08.02.01 Строительство и эксплуатация зданий и сооружений, 3) 23.02.07 Техническое обслуживание и ремонт двигателей, систем и агрегатов автомобилей.
4.2	Содействие в привлечении студентов для дополнительного	В течение года	Заведующий заочным отделением	Повышение профессиональной компетентности студентов с целью	В группах по заочной форме обучения информирование производится на установочных конференциях (протоколы

	о обучения по востребованным на рынки труда профессиям			расширения возможностей при трудоустройстве, увеличение числа студентов, прошедших обучение по программам дополнительного профессионального образования по специальностям отделения	собраний - – № 1 от 10.11.2023 г. – собрание для выпускных групп – 99 человек; – - №1 от 12.01.2023 г. собрание для 3 курсов- 68 человек; – №1 от 10.03.2023 г. для 2 курсов – 64 человек; – №1 от 10.03.2023 г. для 1 курсов – 18 человек; – № 1 от 18.05.2023 г. для студентов, вышедших на ГИА
--	--	--	--	---	--

5 Выполнение плана учебно-производственной работы, в том числе участия в чемпионатном движении «Молодые профессионалы», проведения ГИА в форме ДЭ, организации дуального обучения

Цель: обеспечить условия для формирования трудовых ресурсов в горнодобывающей, дорожно-транспортной, строительной, информационной сферах для экономики Камчатского края посредством предоставления доступного качественного профессионального образования.

Задачи:

1) обеспечить условия для формирования у обучающихся системы умений, целостной профессиональной деятельности и практического опыта в соответствии с требованиями ФГОС СПО, профессиональных стандартов, индустриального партера;

2) реализовать практико-ориентированное (дуальное обучение) в организациях и на предприятиях Камчатского края, в том числе на условных предприятиях техникума по всем направлениям подготовки техникума;

3) обеспечить условия для подготовки конкурентоспособного выпускника в соответствии с требованиями ФП «Профессионалитет», популяризация рабочей профессии;

4) обеспечить подготовку и проведение ГИА и промежуточной аттестации в форме демонстрационного экзамена;

5) совершенствование материально-технической базы техникума в соответствии с требованиями ФГОС по ТОП-50, инфраструктурными листами демонстрационных экзаменов и ФП «Профессионалитет».

Выполнение плана учебно-производственной работы техникума представлено в таблице 16.

Таблица 16 - Выполнение плана учебно-производственной работы

№	Мероприятие	Срок	Ответственный исполнитель	Цель	Характеристика результата
1 Организация практики					
1.1	Составление графика проведения практик в соответствии с учебными планами	Сентябрь 2023	Заместитель директора по УПР, заведующая практикой	Организация и проведение практик	Составлен график проведения практик на 2023-2024 учебный год в соответствии с утвержденными учебными планами по ППКРС и ППССЗ
1.2	Проверка отчетной документации по практике	Январь 2023; июнь 2023; сентябрь 2023	Заведующая практикой, старший мастер, мастера производственного обучения	Анализ качества подготовки студентов в соответствии с требованиями ФГОС СПО	По результатам производственной практики обучающиеся предоставили в отдел практики отчетную документацию (дневник, характеристику, отчет). Результаты практики отражены в зачетных ведомостях и зачетных книжках, которые переданы в учебный отдел. 40 обучающихся за пропуски практики без уважительной причины и несвоевременную сдачу отчетной документации в соответствии с приказами техникума привлечены к дисциплинарным взысканиям
1.3	Сдача в архив отчетной документации по практике за 2022–2023 учебный год	Июнь 2023	Заведующая практикой, мастера производственного обучения	Организация хранения отчетной документации	Отчеты по практике сданы в архив, факт передачи документов в архив зафиксирован в книге учета сдачи отчетов в архив

1.4	Заключение договоров о сетевой форме реализации образовательных программ (Приложение А)	В течение года	Заместитель директора по УПР, заведующая практикой, старший мастер	Создание сети новых социальных партнеров	Заключено 3 договора о сетевом взаимодействии. Два договора по двум направлениям подготовки, один договор по всем направлениям подготовки: - муниципальное казенное учреждение «Служба автомобильных дорог Петропавловск-Камчатского городского округа», договор № 44 от 11.05.2023 (08.02.01 «Строительство и эксплуатация зданий и сооружений»), - АО «Быстринская горная компания», договор № 2023/ 588 от 01.09.2023 (все направления подготовки); - краевое государственное автономное учреждение социальной защиты «Камчатский центр социальной помощи семье и детям», договор № 176 от 28.11.2023 (40.02.01 «Право и организация социального обеспечения»). Общее число договоров о сетевой форме реализации образовательных программ составляет 23 по 6 направлениям подготовки, реализуемых техникумом
1.5	Распределение студентов на практику согласно графику учебного процесса, подготовка необходимой документации и проведение установочных конференций	В течение года	Заведующая практикой, старший мастер, мастера производственного обучения	Создание условий для формирования практического опыта и обеспечения целостности подготовки специалистов к выполнению основных трудовых функций	Студенты техникума направлены на предприятия для прохождения практики в соответствии с приказами: 07.02.01 Архитектура: № 240-С от 15.03.2023, № 339-С от 06.04.2023, № 434-С от 03.05.2023, № 587-С от 16.06.2023, № 734-С от 30.08.2023, № 1157-С от 14.11.2023, № 1186-С от 17.11.2023, № 1273-С от 07.12.2023; 08.02.01 Строительство и эксплуатация зданий и сооружений: № 392-С от 20.04.2023, № 485-С от 24.05.2023, № 1030-С от 20.10.2023; 23.02.07 Техническое обслуживание и ремонт двигателей, систем и агрегатов автомобилей: № 93-С от 31.01.2023, № 297-С от 28.03.2023, № 351-С от 11.04.2023, № 352-С от 11.04.2023, № 382-С от 19.04.2023, № 390-С от 20.04.2023, № 561-С от 07.06.2023, № 578-С от 14.06.2023, № 1005-С от 16.10.2023, № 1075-С от 25.10.2023, № 1079-С от 25.10.2023, № 1091-С от 31.10.2023, № 1188-С от 17.11.2023, № 1202-С от 22.11.2023; 19.02.10 Технология продукции общественного питания: № 881-С от 17.10.2023, № 187-С от 27.02.2023, № 379-С от 14.04.2023;

				<p>35.02.10 Обработка водных биоресурсов: № 219-С от 07.03.2023, № 269-С от 22.03.2023, № 380-С от 14.04.2023; 09.02.07 Информационные системы и программирование: № 75-С от 27.01.2023, № 136-С от 09.02.2023, № 220-С от 07.03.2023, № 229-С от 13.03.2023, № 270-С от 22.03.2023, № 292-С от 24.03.2023, № 376-С от 14.04.2023, № 381-С от 17.04.2023, № 452-С от 15.05.2023, № 453-С от 15.05.2023, № 503-С от 29.05.2023, № 509-С от 29.05.2023. № 929-С от 28.09.2023, № 947-С от 28.09.2023, № 1029-С от 20.10.2023, № 1034-С от 20.10.2023, № 1037-С от 20.10.2023, № 1055-С от 24.10.2023, № 1183-С от 17.11.2023, № 1189-С от 17.11.2023, № 1290-С от 14.12.2023, № 1291-С от 14.12.2023; 40.02.01 Право и организация социального обеспечения: № 169-С от 21.02.2023, № 284-С от 23.03.2023, № 385-С от 19.04.2023, № 388-С от 19.04.2023. № 1135-С от 08.11.2023, № 1225-С от 29.11.2023; 23.01.07 Машинист крана: № 17-С от 11.01.2023, № 451-С от 15.05.2023, № 529-С от 31.05.2023; 23.01.07 Мастер по ремонту и обслуживанию автомобилей: № 16-С от 11.01.2023, № 334-С от 05.04.2023, № 414-С от 02.05.2023, № 477-С от 22.05.2023, № 484-С от 24.05.2023, № 507-С от 29.05.2023, № 1265-С от 06.12.2023; 54.01.01 Исполнитель художественно-оформительских работ: № 399-С от 24.04.2023, № 475-С от 22.05.2023, № 531-С от 31.05.2023, № 532-С от 31.05.2023, № 1019-С от 18.10.2023, № 1187-С от 17.11.2023, № 1288-С от 14.12.2023; 23.01.06 Машинист дорожных и строительных машин: № 17-С от 11.01.2023, № 528-С от 31.05.2023, № 1299-С от 14.12.2023; 15.01.05 Сварщик ручной и частично</p>
--	--	--	--	--

					<p>механизированной сварки (наплавки): № 114-С от 03.02.2023, № 300-С от 28.03.2023, № 504-С от 29.05.2023, № 505-С от 29.05.2023, № 530-С от 31.05.2023, № 931-С от 28.09.2023, № 938-С от 29.09.2023, № 1292-С от 14.12.2023, № 1326-С от 21.12.2023; 08.01.25 Мастер отделочных строительных и декоративных работ: № 15-С от 11.01.2023, № 476-С от 22.05.2023, № 506-С от 29.05.2023, № 527-С от 31.05.2023 № 538-С от 02.06.2023, № 774-С от 06.09.2023, № 941-С от 02.10.2023, № 1008-С от 16.10.2023, № 1271-С от 07.12.2023. 9 студентов, обучающихся по профессии 15.01.05 Сварщик ручной и частично механизированной сварки (наплавки), были направлены для прохождения производственной практики на предприятие индустриального партнера АО «Быстринская горная компания» в рамках реализации ФП «Профессионалитет» с заключением срочного трудового договора и с гарантированной оплатой труда</p>
2 Реализация практико-ориентированного (дуального) обучения					
2.1	Продолжить сотрудничество с предприятиями в рамках реализации дуального обучения	В течение года в соответствии с учебным графиком	Зам. директора по УПР, заведующая практикой	Создание условий для организации и проведения дуального обучения	<p>Реализуется практико-ориентированное обучение на предприятиях реального сектора экономики Камчатского края и условных предприятиях, созданных на базе техникума, по следующим направлениям подготовки: 08.02.01 Строительство и эксплуатация зданий и сооружений, 40.02.01 Право и организация социального обеспечения, 23.02.07 Техническое обслуживание и ремонт двигателей, систем и агрегатов автомобилей, 23.01.17 Мастер по ремонту и обслуживанию автомобилей, 07.02.01 Архитектура, 54.01.01 Исполнитель художественно-оформительских работ, 08.01.25 Мастер отделочных, строительных и декоративных работ, 15.01.05 Сварщик ручной и частично механизированной сварки (наплавки)</p>
2.2	Формирование банка предприятий края в соответствии с направлениями подготовки, реализуемых в техникуме	В течение года	Замдиректора по УПР, заведующая практикой	Создание сети новых социальных партнеров	<p>По результатам мониторинга предприятий Камчатского края были определены новые индустриальные партнеры по двум направлениям подготовки: - муниципальное казенное учреждение «Служба автомобильных дорог</p>

					Петропавловск-Камчатского городского округа) (08.02.01 Строительство и эксплуатация зданий и сооружений), - краевое государственное автономное учреждение социальной защиты «Камчатский центр социальной помощи семье и детям» (40.02.01 Право и организация социального обеспечения)
2.3	Заключение договоров о сетевом взаимодействии, в том числе в рамках реализации дуального обучения, с предприятиями организациями по всем направлениям подготовки (специальностям и профессиям) техникума	В течение года	Заместитель директора по УПР, заведующая практикой, старший мастер	Создание сети новых социальных партнеров и укрепление существующих	Заключены договоры о сетевом взаимодействии, в том числе в рамках реализации дуального обучения, с предприятиями Камчатского края: - муниципальное казенное учреждение «Служба автомобильных дорог Петропавловск-Камчатского городского округа», договор № 44 от 11.05.2023 (08.02.01 Строительство и эксплуатация зданий и сооружений), - краевое государственное автономное учреждение социальной защиты «Камчатский центр социальной помощи семье и детям, договор № 176 от 28.11.2023 (40.02.01 Право и организация социального обеспечения), - АО «Быстринская горная компания» договор № 2023/ 588 от 01.09.2023 (23.02.07 Техническое обслуживание и ремонт двигателей, систем и агрегатов автомобилей, 15.01.05 Сварщик (ручной и частично механизированной сварки (наплавки), 23.01.17 Мастер по ремонту и обслуживанию автомобилей, 23.01.07 Машинист крана (крановщик), 23.01.06 Машинист дорожных и строительных машин). Общее количество договоров по программам, реализуемым техникумом, составляет 21 (приложение А)
2.4	Обеспечение условий для функционирования уже созданных условных предприятий техникума (приложение Б)	В течение года	Заместитель директора по УПР, старший мастер, методист	Организация и осуществление дуального обучения на базе условных предприятий техникума	В техникуме в соответствии с утвержденными планами работ на 2023-2024 учебный год функционирует 5 условных предприятий, реализующих 5 видов производственной деятельности: - «Арткамполитех», протокол № 19 от 24.05.2023 (согласовано 25.05.2023), - «Автокамполитех», протокол № 13 от 25.05.2023 (согласовано 26.05.2023), - «Архкамполитех», протокол № 19 от 27.05.2023 (согласовано 27.05.2023), - «Сваркамполитех», протокол № 20 от 26.12.2023 (согласовано 27.12.2023), - «Стройкамполитех, протокол № 13 от 24.05.2023 (согласовано 24.05.2023).
2.5	Привлечение работодателей к предоставлению образовательных услуг на базе	В течение года	Заместитель директора по УПР, заведующая практикой,	Подготовка выпускника в соответствии с потребностями работодателя	К руководству условными предприятиями привлекаются представители работодателей края, а также штатные сотрудники с опытом работы на производстве.

	условных предприятий техникума		методист		Договоры: № 305 от 18.09.2023, № 306 от 18.09.2023, № 307 от 18.09.2023, № 308 от 18.09.2023, № 319 от 22.09.2023.
2.6	Направление студентов на дуальное обучение в организации и на предприятия Камчатского края, в том числе на условные предприятия техникума согласно графику учебного процесса	В течение года	Заместитель директора по УПР, заведующая практикой	Реализация практико-ориентированного обучения, повышение конкурентоспособности выпускника	Приказы: - 07.02.01 Архитектура: № 734-С от 30.08.2023, № 1273-С от 07.12.2023; - 19.02.10 Технология продукции общественного питания: № 187-С от 27.02.2023; - 23.01.17 Мастер по ремонту и обслуживанию автомобилей: № 334-С от 05.04.2023, № 414-С от 02.05.2023, № 484-С от 24.05.2023; - 54.01.01 Исполнитель художественно-оформительских работ: № 399-С от 24.04.2023, № 532-С от 31.05.2023, № 1019-С от 18.10.2023, № 1187-С от 17.11.2023; - 08.01.25 Мастер отделочных строительных и декоративных работ: № 411-С от 27.04.2023, № 774-С от 06.09.2023, № 941-С от 02.10.2023, № 1008-С от 16.10.2023, № 1271-С от 07.12.2023; - 15.01.05 Сварщик (ручной и частично механизированной сварки (наплавки) № 931-С от 28.09.2023, № 938-С от 29.09.2023; № 1292-С от 14.12.2023
2.7	Организация профессиональных проб на базе условных предприятий техникума	Ноябрь 2023	Заместитель директора по УПР, мастера производственного обучения, преподаватели дисциплин профессионального цикла	Организация профориентационной работы со школьниками	99 школьников в рамках реализации проекта «Билет в будущее» прошли профессиональные пробы на базе учебно-производственных мастерских техникума по компетенциям «Водитель транспортных средств», «Слесарь по ремонту автомобиля», «Облицовка плиткой», «Архитектура», «Декоративные работы», «Сухое строительство и штукатурные работы», «Исполнитель художественно-оформительских работ», «Слесарные работы»
3 Участие в чемпионатном движении по профессиональному мастерству «Профессионалы»					
3.1	Проведение внутреннего отборочного соревнования профессионального мастерства «Профессионалы» по компетенциям: «Автоматизация бизнес-процессов организаций», «Архитектура»	Март 2023	Заместитель директора по УПР, начальник отдела ИТ, заведующая практикой, эксперты, преподаватели дисциплин профессионального цикла	Подготовка участников регионального этапа чемпионата по профессиональному мастерству «Профессионалы» в 2023 году в Камчатском крае	Приказ от 10.03.2023 № 55-Т «О проведении внутреннего отбора конкурсантов для участия в региональном этапе чемпионата «Профессионалы». В соревнованиях приняли участие 20 студентов третьего курса, из них по компетенции: «Автоматизация бизнес-процессов организаций» - 10 чел., обучающиеся по специальности 09.02.07 Информационные системы и программирование;

					«Архитектура» - 10 чел., обучающиеся по специальности 07.02.01 Архитектура;
3.2	Направление на обучение экспертов	Весенний семестр 2023	Заместитель директора по УПР, заведующие отделениями, преподаватели, мастера производственного обучения	Повышение квалификации мастеров производственного обучения, преподавателей специальных дисциплин	2 преподавателя прошли обучения и были включены в состав экспертов-методистов и главных экспертов регионального этапа чемпионата по профессиональному мастерству «Профессионалы», приказ Министерства образования Камчатского края от 29.03.2023 № 253 «О подготовке и проведении регионального этапа чемпионата по профессиональному мастерству «Профессионалы» в 2023 в Камчатском крае». Техникум принимает активное участие в формировании экспертного сообщества из числа представителей работодателя для дальнейшего привлечения к независимой оценки при проведении ДЭ и регионального этапа чемпионата по профессиональному мастерству «Профессионалы». При содействии техникума 31 чел. прошли процедуру признания статуса эксперта ДЭ и 26 чел. прошли обучение, им присвоен статус эксперта и главного эксперта ДЭ. https://e.dp.firpo.ru/?search=1&cert_number=&expert_surname=&expert_name=&expert_patronymic=&region=Камчатский+край&skill=
3.3	Участие в региональном этапе чемпионата по профессиональному мастерству «Профессионалы» в 2023 году в Камчатском крае (Приложение В)	Апрель 2023	Заместитель директора по УПР, начальник отдела ИТ, заведующая практикой, эксперты, преподаватели дисциплин профессионального цикла	Подготовка потенциальных участников отборочного (межрегионального) этапа по профессиональному мастерству	На базе техникума было создано 2 площадки проведения регионального этапа чемпионата по профессиональному мастерству «Профессионалы» по компетенциям: «Автоматизация бизнес-процессов организаций», «Архитектура», приказ Министерства образования Камчатского края от 29.03.2023 № 253 «О подготовке и проведении регионального этапа чемпионата по профессиональному мастерству «Профессионалы» в 2023 в Камчатском крае». Студенты техникума с 09.04.2023 по 14.04.2023 приняли участие в региональном этапе чемпионата по профессиональному мастерству «Профессионалы», по следующим компетенциям: «Автоматизация бизнес-процессов организаций» - 3 чел.; «Архитектура» - 5 чел. (приказ от 03.04.2023 № 75-Т «О подготовке и проведении регионального чемпионата по профессиональному мастерству «Профессионалы» в 2023 в Камчатском крае»). По результатам чемпионата обучающиеся техникума награждены

					дипломами победителей и призеров: 1 место – 2 чел., 2 место – 1 чел., 3 место – 2 чел.
3.4	Участие в отборочных соревнованиях финала чемпионата по профессиональному мастерству «Профессионалы» 2023	Июль 2023	Заместитель директора по УПР, эксперты-наставники, преподаватели дисциплин профессионального цикла	Подготовка квалифицированных специалистов, готовых выполнять задачи нового уровня, что входит в число основных приоритетов государства	Студенты техникума, 2 чел., победители регионального чемпионата по компетенциям «Автоматизация бизнес-процессов организаций», «Архитектура», приняли участие в отборочных соревнованиях финала чемпионата по профессиональному мастерству «Профессионалы» 2023
3.5	Прохождение процедуры аккредитации/продлонгации центров проведения демонстрационного экзамена (ЦПДЭ) по компетенциям	В течение года	Заместитель директора по УПР, старший мастер, заведующая практикой, эксперты	Создание условий для проведения демонстрационного экзамена	В весенний семестр в рамках проведения ГИА в форме ДЭ было аккредитовано 9 ЦПДЭ по следующим направлениям подготовки: 23.02.07 Техническое обслуживание и ремонт двигателей, систем и агрегатов автомобилей; 08.02.01 Строительство и эксплуатация зданий и сооружений; 09.02.07 Информационные системы и программирование; 38.02.01 Экономика и бухгалтерский учет (по отраслям); 15.01.05 Сварщик (ручной и частично механизированной сварки (наплавки)); 23.01.17 Мастер по ремонту и обслуживанию автомобилей; 23.01.17 Мастер по ремонту и обслуживанию автомобилей ФП - «Профессионалитет»; 23.01.07 Машинист крана (крановщик); 08.01.25 Мастер отделочных строительных и декоративных работ. В осенний семестр в рамках проведения промежуточной аттестации в форме ДЭ был аккредитован ЦПДЭ по специальности «Архитектура»
3.6	Проведение ГИА и промежуточной аттестации в форме демонстрационного экзамена	В соответствии с учебным планом	Заместитель директора по УПР, заместитель по УР, заведующие отделениями, эксперты	Определение уровня выпускников знания, умений, навыков в соответствии с ФГОС СПО	67 % выпускников прошли процедуру государственной итоговой аттестации в форме демонстрационного экзамена по следующим направлениям подготовки: 38.02.01 Экономика и бухгалтерский учет (по отраслям), 23.02.07 Техническое обслуживание и ремонт двигателей, систем и агрегатов автомобилей, 08.02.01 Строительство и эксплуатация зданий и сооружений, 09.02.07 Информационные системы и программирование, 23.01.07 Машинист крана (крановщик), 23.01.17 Мастер по ремонту и обслуживанию автомобилей, 08.01.25 Мастер отделочных строительных и декоративных работ, 15.01.05 Сварщик (ручной и частично

					<p>механизированной сварки (наплавки). 37 % выпускников прошли процедуру государственной итоговой аттестации в форме демонстрационного экзамена профильного уровня по следующим направлениям подготовки:</p> <p>09.02.07 Информационные системы и программирование, 23.01.17 Мастер по ремонту и обслуживанию автомобилей, 08.01.25 Мастер отделочных строительных и декоративных работ, 15.01.05 Сварщик (ручной и частично механизированной сварки (наплавки)).</p> <p>18 выпускников прошли процедуру государственной итоговой аттестации в форме демонстрационного экзамена профильного уровня</p> <p>Профессионалитет по программе подготовки 23.01.17 Мастер по ремонту и обслуживанию автомобилей. С 11.12.2023 по 14.12.2023 25 студентов техникума, обучающиеся по специальности 07.02.01 Архитектура, прошли промежуточную аттестацию в форме демонстрационного экзамена профильного уровня</p>
4 Развитие материально-технической базы техникума					
4.1	Обеспечение лабораторий, учебно-производственных мастерских необходимыми инструментами, оборудованием, расходными материалами и др.	В течение года	Заместитель директора по УПР, заведующий мастерским и, старший мастер, заведующая практикой	Проведение лабораторных и практических работ, практик в соответствии с требованиями ФГОС СПО и рабочими программами	В соответствии с заявками руководителей практики в течение года приобретались расходные материалы и инструменты для проведения практик
4.2	Проверка технического состояния оборудования в учебно-производственных мастерских	В течение года	Заместитель директора по УПР, заведующий мастерским и, заведующие учебно-производственными мастерским и, руководител и практик	Обеспечение безопасности при проведении лабораторных и практических работ	Систематически проводилась проверка технического состояния оборудования, инструментов и составление перечня мероприятий по техническому обслуживанию имеющегося оборудования и инструментов. Не менее трех раз в год производилось списание материальных ценностей и расходных материалов, используемых в процессе проведения учебной, производственной практики и дуального обучения, с обязательным оформлением актов о списании материалов
5 Организация работы заведующих кабинетами и лабораториями					
5.1	Распределение кабинетов/лабораторий/ мастерских по аудиториям	Сентябрь 2023	Замдиректор а по УПР	Создание условий для реализации программ подготовки в соответствии с требованиями ФГОС СПО	Приказ № 187-Т от 06.09.2023

5.2	Организация работы заведующих кабинетами/ лабораториями/ мастерскими	В течение года	Замдиректора по УПР	Совершенствование работы кабинетов/ лабораторий/ мастерских	Приказы: № 210-Л от 07.09.2023
6 Учебно-методическая работа					
6.1	Актуализация рабочих программ практик, календарно-тематических планов	Сентябрь 2023	Заведующая практикой, старший мастер, методист, мастера производственного обучения, преподаватели дисциплин профессионального цикла	Формирование необходимой документации для реализации образовательных программ	Согласованы рабочие программы, календарно-тематические планы на 2023-2024 учебный год, протокол методического совета № 1 от 21.09.2023
6.2	Актуализация контрольно-оценочных средств по практикам	Сентябрь - декабрь 2023	Заведующая практикой, старший мастер, методист, мастера производственного обучения, преподаватели дисциплин профессионального цикла	Актуализация документации в соответствии с требованиями ФГОС и профессиональных стандартов	Актуализированы контрольно-оценочные средства по практикам

Приложение А

Перечень предприятий и организаций, заключивших договор с техникумом о реализации образовательной программы среднего профессионального образования в рамках сетевого взаимодействия представлен в таблице.

Таблица 1 – Перечень договоров сетевого взаимодействия

№		Наименование предприятия	Реквизиты договора	Срок действия	Дата прекращения
08.02.01 «Строительство и эксплуатация зданий и сооружений»					
1	1	Общество с ограниченной ответственностью «СтройИнженеринг»	№ 334 от 11.06.2019 (сетевой)	бессрочно	-
2	2	Общество с ограниченной ответственностью «Шамса-Маркет»	№ 375 от 05.11.2019 (сетевой)	5 лет	05 ноября 2024 года
3	3	Общество с ограниченной ответственностью «ХОРС»	№ 34 от 18.09.2020 (сетевой)	5 лет	18 сентября 2025 года
4	4	Муниципальное казенное учреждение «Служба автомобильных дорог Петропавловск-Камчатского городского округа»	№ 44 от 11.05.2023 (сетевой)	бессрочно	-
40.02.01 «Право и организация социального обеспечения»					
5	1	ГУ Отделение Пенсионного фонда РФ по Камчатскому краю	№ 127 от 30.11.2021 (сетевой)	бессрочно	-
6	2	Краевое государственное автономное учреждение социальной защиты «Камчатский центр социальной помощи семье и детям»	№ 176 от 28.11.2023 (сетевой)	бессрочно	-
7	3	Государственное унитарное предприятие «Спецтранс»	№ 3 от 22.11.2021 (сетевой)	бессрочно	-
8	4	Агентство по обеспечению деятельности мировых судей в Камчатском крае	№ 128 от 30.11.2021 (сетевой)	бессрочно	-
23.02.07 «Техническое обслуживание и ремонт двигателей, систем и агрегатов автомобилей», 23.01.17 «Мастер по ремонту и обслуживанию автомобилей»					
9	1	Краевое государственное казенное учреждение «Центр обеспечения действий по гражданской обороне, чрезвычайным ситуациям и пожарной безопасности в Камчатском крае»	№ 442 от 05.12.2019 (сетевой)	5 лет	05 декабря 2024 года
10	2	Индивидуальный предприниматель Антропов А.А.	№ 35 от 28.09.2020 (сетевой)	5 лет	28 сентября 2025 года
11	3	Государственное унитарное предприятие «Спецтранс»	№ 1 от 22.01.2021 (сетевой)	бессрочно	-
12	4	Рыболовецкий колхоз имени В.И. Ленина	№ 374 от 29.10.2019 (сетевой). Доп. соглашение № 39 от 29.03.2021 к договору № 374 от 29.10.2019	5 лет	29 октября 2024 года

13	5	Общество с ограниченной ответственностью «ССЦ-Автолюкс Медиа»	№ 365 от 26.09.2019 (сетевой). Доп. соглашение № 40 от 29.03.2021 к договору № 365 от 26.09.2019	5 лет	26 сентября 2024 года
14	6	Государственное бюджетное учреждение здравоохранения Камчатского края «Петропавловск-Камчатская станция скорой медицинской помощи»	№ 367 от 29.03.2021 (сетевой). Доп. соглашение № 41 от 29.03.2021 к договору № 367 от 26.09.2019	5 лет	26 сентября 2024 года
15	7	Краевое государственное унитарное предприятие «Камчатский водоканал»	№ 368 от 26.09.2019 (сетевой). Доп. соглашение № 42 от 29.03.2021 к договору № 368 от 26.09.2019	5 лет	26 сентября 2024 года
16	8	Акционерное общество «Почта России» - Управление Федеральной почтовой связи Камчатского края	№ 371 от 16.10.2019 (сетевой). Доп. соглашение № 1 от 19.11.2021	5 лет	16 октября 2024 года
17	9	Общество с ограниченной ответственностью «Автолюкс-Форвард»	№ 366 от 26.09.2019 (сетевой) Доп. соглашение № 45 от 29.03.2021 к договору № 366 от 26.09.2019	5 лет	26 сентября 2024 года
18	10	Общество с ограниченной ответственностью «Автолюкс Ойл»	№ 118 от 16.09.2022 (сетевой)	бессрочно	-
15.01.05 «Сварщик (ручной или частично механизированной сварки (наплавки))»					
19	1	Общество с ограниченной ответственностью «СтройИнженеринг», см. п. 1	№ 334 от 11.06. 2019 (сетевой)	бессрочно	-
20	2	Общество с ограниченной ответственностью «СП-Конструкция»	№ 32 от 20.04.2020 г. (сетевой)	бессрочно	-
21	3	Государственное унитарное предприятие «Спецтранс»	№ 2 от 22.01.2021 (сетевой)	3 года	22 января 2024 года
23.01.07 «Машинист крана (крановщик)», 23.01.06 «Машинист дорожных и строительных машин», 23.01.17 «Мастер по ремонту и обслуживанию автомобилей», 15.01.05 «Сварщик (ручной и частично механизированной сварки (наплавки))», 23.02.07 «Техническое обслуживание и ремонт двигателей, систем и агрегатов автомобилей», 21.02.18 «Обогащение полезных ископаемых», 21.01.10 «Ремонтник горного оборудования», 21.02.17 «Подземная разработка месторождений полезных ископаемых»					
22	1	Акционерное общество «Быстринская горная компания»	№ 2023/588 от 01.09.2023 (сетевой)	бессрочно	-
Все направления подготовки					

23	2	Акционерное общество «Почта России» - Управление Федеральной почтовой связи Камчатского края, см. п. 16	№ 371 от 16.10.2019 (сетевой). Доп. Соглашение № 1 от 19.11.2021	5 лет	16 октября 2024 года
----	---	---	---	-------	-------------------------

Приложение Б

Министерство образования Камчатского края
Краевое государственное профессиональное образовательное автономное
учреждение
«Камчатский политехнический техникум»

ГОДОВОЙ ПЛАН условного предприятия «Автокамполитех»



Временное творческое объединение студентов и преподавателей КГПОАУ «Камчатский политехнический техникум» в форме условного предприятия «Автокамполитех».

Юридический адрес: г. Петропавловск-Камчатский, ул. Ленинградская, 37.

Адрес местонахождения условного предприятия: г. Петропавловск-Камчатский, ул. Молчанова, 22, производственные мастерские.

Годовой план разработан в соответствии с годовым планом работы техникума на 2023-2024 учебный год.

Составитель: Артюх Михаил Александрович, слесарь-ремонтник.

СОГЛАСОВАНО

инструктор по труду

Сотникова Е.Е. Сотникова

26.05 2023 г.

УТВЕРЖДЕНО

на заседании членов УП

протоколом № 13 от «25» 05 2023 г.

Руководитель УП *М.А.* М.А. Артюх

СОДЕРЖАНИЕ

1 ПАСПОРТ УСЛОВНОГО ПРЕДПРИЯТИЯ.....	4
2 ПОЯСНИТЕЛЬНАЯ ЗАПИСКА.....	5
3 СИТУАЦИЯ НА РЫНКЕ.....	6
4 ПРОИЗВОДСТВЕННЫЙ ПЛАН.....	10
5 ПРИЛОЖЕНИЕ	15

1 ПАСПОРТ УСЛОВНОГО ПРЕДПРИЯТИЯ «АВТОКАМПОЛИТЕХ»

Паспорт условного предприятия представлен в табличной форме (таблица 1).

Таблица 1 – Паспорт условного предприятия «Автокамполитех»

Полное наименование и форма	Временное творческое объединение в форме условного предприятия «Автокамполитех» (далее УП «Автокамполитех»)
Цели УП	Обеспечение подготовки квалифицированных работников, служащих соответствующего уровня и профиля в условиях дуального обучения на базе условного предприятия с учетом полного цикла производства в сфере ремонта автомобильного транспорта
Основные задачи	1) повышение качества профессиональной подготовки молодых специалистов в условиях дуального обучения за счет получения практического опыта при выполнении реальных заказов; 2) обеспечение технического обслуживания легкового автотранспорта образовательной организации с целью выполнения норм и требований организации образовательного процесса
Основные виды услуг	ремонт и диагностика легковых автомобилей
Потенциальные заказчики	предприятия Камчатского края, физические лица
Список членов УП	8 человек (список утвержден протоколом № 11 от 28.09.2022 г.)
Руководитель УП	Артюх Михаил Александрович, механик
Планируемые результаты деятельности УП	1) обеспечение исправного, готового к эксплуатации легкового автотранспорта образовательной организации, 2) получение студентами практического опыта работы на производстве

2 ПОЯСНИТЕЛЬНАЯ ЗАПИСКА

Временное творческое объединение студентов и преподавателей КГПОАУ «Камчатский политехнический техникум»: условное предприятие «Автокамполитех» осуществляет деятельность с 01.11.2018 г. (приказ № 248-Т от 01.11.2018).

Условное предприятие предназначено для оказания услуг ремонта, технического обслуживания, покраски и прочих услуг, предназначенных для улучшения технического состояния автомобиля. Таким образом, потребитель услуг - это автовладелец или водитель служебного транспорта, которое нуждается в ремонте или плановом техническом обслуживании.

Значение данных услуг в Камчатском крае не теряет своей актуальности в связи с постоянным увеличением количества автомобилей на душу населения и преобладанием подержанного транспорта на автомобильном рынке.

Рассматривая конкурентную среду, необходимо отметить, что в городе существует достаточно большое количество предприятий, реализующих сервисные услуги автовладельцам. При условии мобильности предмета услуг расположение этих предприятий не играет определяющей роли в выборе такого предприятия. Поэтому повысить конкурентное положение условного предприятия может лишь высокое качество услуг и доступные цены.

Общественная полезность условного предприятия связана с:

- повышением качества профессиональной подготовки молодых специалистов за счет получения практического опыта при выполнении реальных заказов путем погружения в условия работы предприятия;
- обеспечение технического обслуживания легкового автотранспорта образовательной организации с целью выполнения норм и требований организации образовательного процесса.

3 СИТУАЦИЯ НА РЫНКЕ

В настоящее время в городе существует достаточно большое количество предприятий, реализующих сервисные услуги автовладельцам. Ориентировочная стоимость услуг, реализуемых в городе Петропавловске-Камчатском, представлены ниже в таблице 1. Прейскурант стоимости УП «Автокамполитех» услуг, утвержденный приказом руководителя КГПОАУ «Камчатский политехнический техникум» № 82-Т от 31.03.2021 года указан в приложении 1.

Таблица 1 – Сравнительная характеристика стоимости услуг по ремонту легковых автомобилей в городе Петропавловске-Камчатском

Предприятие	Тип	Наименование услуги	Стоимость (руб.)
«Автокамполитех»	условное предприятие	Комплексная замена колес	600
мастерская по ремонту колес (Молчанова 1б)	мастерская по ремонту колес		около 800
«СТО на Шанхае» (Тундровая 6б)	СТО		600-800
«Автокамполитех»	условное предприятие	Замена масла в ДВС	300
ООО «Автолюкс-оил» (Чубарова 16 корпус 42)	автосервис		500
«Автолюкс» (Высотная 1а корп. 1)	автосервис		500
Капромет (Максутова 27)	СТО		500
СпецТехАвтоРемонт (Пр. Победы 78)	автомастерская		500
«Автокамполитех»	условное предприятие	Диагностика ходовой части	400
«СТО на Шанхае» (Тундровая 6б)	СТО		500
«СТО на Высотной» (Высотная 2а корп.3)	СТО		500
Капромет (Максутова 27)	СТО		500
«Автокамполитех»	условное предприятие	Замена шаровой	700
«СТО на Шанхае» (Тундровая 6б)	СТО		1200
«СТО на Высотной» (Высотная 2а корп.3)	СТО		1200
Капромет (Максутова 27)	СТО		1200
«Автокамполитех»	условное предприятие	Замена рулевого наконечника	700
«СТО на Шанхае» (Тундровая 6б)	СТО		1500

«СТО на Высотной» (Высотная 2а корп.3)	СТО	Замена рулевой тяги	1500
Капромет (Максутова 27)	СТО		1500
«Автокамполитех»	условное предприятие		700
«СТО на Шанхае» (Тундровая 66)	СТО		1500
«СТО на Высотной» (Высотная 2а корп.3)	СТО		1500
Капромет (Максутова 27)	СТО		1500
«Автокамполитех»	условное предприятие	Замена пыльника привода	1100
«СТО на Шанхае» (Тундровая 66)	СТО		1500
«СТО на Высотной» (Высотная 2а корп.3)	СТО		1500
Капромет (Максутова 27)	СТО		1500
«Автокамполитех»	условное предприятие	Замена амортизатора (стойки) передней	900
«СТО на Шанхае» (Тундровая 66)	СТО		1500
«СТО на Высотной» (Высотная 2а корп.3)	СТО		1500
Капромет (Максутова 27)	СТО		1500
«Автокамполитех»	условное предприятие	Замена амортизатора (стойки) задней	900-1250 (в зависимост и от сложности)
«СТО на Шанхае» (Тундровая 66)	СТО		1500
«СТО на Высотной» (Высотная 2а корп.3)	СТО		1500
Капромет (Максутова 27)	СТО		1500
«Автокамполитех»	условное предприятие	Замена тормозных колодок дисковых тормозов (передних или задних)	500
«СТО на Шанхае» (Тундровая 66)	СТО		1000
«СТО на Высотной» (Высотная 2а корп.3)	СТО		1000
Капромет (Максутова 27)	СТО		1000
«Автокамполитех»	условное предприятие	Замена тормозных колодок барабанных тормозов (передних или задних)	1200
«СТО на Шанхае» (Тундровая 66)	СТО		1800
«СТО на Высотной» (Высотная 2а корп.3)	СТО		1800

Капромет (Максутова 27)	СТО		1800
«Автокамполитех»	условное предприятие	Замена стойки (резинок) стабилизатора (передней или задней)	1000
«СТО на Шанхае» (Тундровая 66)	СТО		1500
«СТО на Высотной» (Высотная 2а корп.3)	СТО		1500
Капромет (Максутова 27)	СТО		1500
«Автокамполитех»	условное предприятие	Замена рычагов (верхних или нижних)	1350
«СТО на Шанхае» (Тундровая 66)	СТО		2000
«СТО на Высотной» (Высотная 2а корп.3)	СТО		2000
Капромет (Максутова 27)	СТО		2000
«Автокамполитех»	условное предприятие	Замена сайлентблока	1000 (400 на снятую деталь)
«СТО на Шанхае» (Тундровая 66)	СТО		1500 (500 на снятую деталь)
«СТО на Высотной» (Высотная 2а корп.3)	СТО		1500 (500 на снятую деталь)
Капромет (Максутова 27)	СТО		1500 (500 на снятую деталь)
«Автокамполитех»	условное предприятие	Ремонт тормозного суппорта	1200
«СТО на Шанхае» (Тундровая 66)	СТО		1500
«СТО на Высотной» (Высотная 2а корп.3)	СТО		1500
Капромет (Максутова 27)	СТО		1500

Сравнительная характеристика стоимости услуг на различного рода автосервисах позволяет сделать вывод о том, что ценовая политика условного предприятия «Автокамполитех» имеет существенные преимущества, что в свою очередь дает возможность услугам условного предприятия быть востребованными на рынке.

4 ПРОИЗВОДСТВЕННЫЙ ПЛАН

Проведение ремонта и технического обслуживания автомобилей в условиях современного автомобильного предприятия связано с выполнением широкого комплекса разнообразных работ. При этом наряду с основными работами, такими как разборка, мойка и очистка, дефектация и сортировка, восстановление и замена деталей и узлов, сборка, испытания и окраска, выполняются также и вспомогательные работы.

Технологический процесс технического обслуживания автомобилей представляет собой совокупность выполняемых в рациональной последовательности технологических операций, набор которых определяется как техническим состоянием автомобиля, так и желанием и возможностями заказчика.

Как правило, первым этапом является чистка его основных агрегатов и узлов и последующее диагностирование. Предполагается применение визуальных методов диагностирования с использованием специальных передвижных приборов и стендов.

К основному подъемно-смотровому оборудованию и сооружениям относятся смотровые канавы, эстакады и подъемники, а к вспомогательному – домкраты, гаражные опрокидыватели и т.п. На ремонтном участке оборудован специализированный пост для замены смазочного материала в агрегатах автомобилей и дозаправки его охлаждающей жидкостью и воздухом.

При замене агрегатов и сборке автомобилей для облегчения труда и повышения производительности применяют различные средства механизации сборочных работ. Сборка должна производиться на специальных стендах или приспособлениях, обеспечивающих устойчивое положение собираемого изделия или его сборочной единицы.

План организации деятельности УП и реализации услуг представлен в табл. 2, должностной функционал – в табл. 3, режим работы - в табл. 4, перечень учебных и служебных транспортных средств, находящихся на балансе КГПОАУ «Камчатский политехнический техникум» - в табл. 5, план производства работ – в табл. 6.

Таблица 2 - План организации деятельности УП и реализации услуг

№	Этапы программы	Содержание	Сроки реализации
---	-----------------	------------	------------------

1	Подготовительные работы		
1.1	Утверждение структуры УП	1) утверждение годового плана, 2) утверждение режима работы, 3) формирование состава УП	май 2023, сентябрь 2023
1.2	Подготовка материально-технической базы	1) подготовка инструментария, 2) подготовка помещений (боксов)	сентябрь 2023
1.3	Заседание членов УП	планирование деятельности УП	сентябрь 2023 – май 2024 под протокол
1.4	Информирование о деятельности УП	1) информирование о деятельности УП в газете «Политех» и/или на сайте техникума и в социальных сетях, 2) рассылка писем с предложениями для организаций города, 3) взаимодействие с УП «Арткамполитех» для создания рекламной продукции, 4) распространение рекламной продукции о деятельности УП	в течение отчетного периода
2	Производственная деятельность		
2.1	ТО учебного (служебного) автотранспорта	1) предрейсовый осмотр учебного (служебного) автотранспорта, 2) заполнение «чек-листа», 1) выполнение работ по ремонту ТС согласно заказа-наряда, 2) подготовка колес учебных и служебных ТС для смены по сезону, 3) смена колес на учебном и служебном транспорте	сентябрь 2023 – апрель 2024
2.2	Организация работ по подготовке ТС к демонстрационному экзамену	1) подготовка ТС к демонстрационному экзамену, 2) подготовка материально-технической базы совместно с мастером производственного обучения для проведения демонстрационного экзамена	май 2024
2.4	Выполнение заказов	1) комплексная замена колес, 2) замена масла в ДВС, 3) замена фильтра, 4) диагностика ходовой части, 5) снятие радиатора, 6) установка радиатора, 7) снятие пластиковых деталей с кузова, 8) установка пластиковых деталей на кузов, 9) замена ламп внутрисалонных, 10) замена ламп внешних световых приборов	согласно договору с заказчиком
3	Отчет о выполнении плана		
3.1	Отчет о выполнении плана УП	Представление и утверждение годового отчета на заседании членов УП	31 мая 2024
4	Планирование работы УП на 2024-2025 гг.		
4.1	Годовой план работы УП на 2024-2025	Предоставление проекта годового плана для согласования	до 31 мая 2024

Таблица 3 - Должностной функционал

№	Должность	Содержание деятельности
1	Руководитель УП	1) подготовка годового плана, 2) закупка материала, инструментария, 3) организация деятельности УП, 4) контроль качества производимых услуг, 5) оформление договорных отношений с заказчиками, 6) контроль документооборота УП, 7) контроль соблюдения норм техники безопасности и охраны труда, 8) информирование о деятельности УП (реклама деятельности УП, взаимодействие с организациями)
2	Работник УП	1) соблюдение норм техники безопасности и охраны труда, 2) соблюдение дисциплины условного предприятия, 3) исполнение работ в рамках договорных отношений с заказчиком

Таблица 4 - Режим работы условного предприятия

№	Дни	Время
1	Вторник	16:00– 17:30
2	Четверг	16:00 – 17:30

Таблица 5 – Перечень учебных и служебных транспортных средств (далее ТС), находящихся на балансе КГПОАУ «Камчатский политехнический техникум»

№	Название	Номер	Назначение ТС
1	Камаз 43255	B812AM	Учебное ТС
2	Камаз 43255	B813AM	Учебное ТС
3	Лада 219060 Гранта	B712AX	Учебное ТС
4	Лада 219060 Гранта	B723AX	Учебное ТС
5	Лада 219060 Гранта	B734AX	Учебное ТС
6	Лада 219060 Гранта	B742AX	Учебное ТС
7	Лада 219060 Гранта	B745AX	Учебное ТС
8	Лада 219060 Гранта	B746AX	Учебное ТС
9	УАЗ 315196	B261BM	Учебное ТС
10	Nissan Terrano	A556CT	Учебное ТС
11	Toyota Corolla	Б/Н	Учебное пособие
12	Toyota Corolla	Б/Н	Учебное пособие
13	ГАЗ 3110	Б/Н	Учебное пособие
14	Nissan Laurel	K921TY	Служебное ТС
15	Ford Sollers	B737BM	Служебное ТС
16	Mitsubishi Canter	K612CC	Служебное ТС
17	УАЗ 3163 Патриот	A059TO	Служебное ТС

Таблица 6 -План производства работ

№	Содержание деятельности	Кол-во часов	Примечания
	Сентябрь 2023	16	
1	Инструктаж по технике безопасности и охране труда	2	с фиксацией в журнале по ТБ

2	Проверка состояния инструмента, приведение его в комплектность	2	
3	Предрейсовый осмотр учебного (служебного) автотранспорта.	4	с фиксацией в журнале
4	Выполнение работ по ремонту ТС	8	
	Октябрь 2023	16	
5	Проверка состояния инструмента, приведение его в комплектность	2	
6	Подготовка колес учебных и служебных ТС для смены по сезону	2	
7	Предрейсовый осмотр учебного (служебного) автотранспорта	4	с фиксацией в журнале
8	Выполнение работ по ремонту ТС	8	
	Ноябрь 2023	16	
9	Проверка состояния инструмента, приведение его в комплектность	2	
10	Предрейсовый осмотр учебного (служебного) автотранспорта.	2	с фиксацией в журнале
11	Выполнение работ по ремонту ТС	4	
12	Подготовка ТС к демонстрационному экзамену	2	
13	Смена колес на учебном и служебном транспорте	6	
	Декабрь 2023	12	
14	Подготовка ТС к демонстрационному экзамену	4	
15	Проверка состояния инструмента, приведение его в комплектность	2	
16	Предрейсовый осмотр учебного (служебного) автотранспорта.	2	с фиксацией в журнале
17	Выполнение работ по ремонту ТС	8	
	Январь 2024	16	
18	Проверка состояния инструмента, приведение его в комплектность	2	
19	Подготовка колес учебных и служебных ТС для смены по сезону	2	
20	Предрейсовый осмотр учебного (служебного) автотранспорта	4	с фиксацией в журнале
21	Выполнение работ по ремонту ТС	8	
	Февраль 2024	16	
22	Проверка состояния инструмента, приведение его в комплектность	2	
23	Выполнение работ по ремонту ТС	4	
24	Предрейсовый осмотр учебного (служебного) автотранспорта	4	с фиксацией в журнале
25	Выполнение заказов	6	
	Март 2024	16	
26	Проверка состояния инструмента, приведение его в комплектность	2	
27	Предрейсовый осмотр учебного (служебного) автотранспорта	2	с фиксацией в журнале
28	Выполнение работ по ремонту ТС	6	
29	Выполнение заказов	6	
	Апрель 2024	16	
30	Проверка состояния инструмента, приведение его в	2	

	комплектность		
31	Подготовка колес учебных и служебных ТС для смены по сезону	4	
32	Предрейсовый осмотр учебного (служебного) автотранспорта	2	с фиксацией в журнале
33	Выполнение работ по ремонту ТС	4	
34	Выполнение заказов	4	
	Май 2024	16	
35	Подготовка материально-технической базы совместно с мастером производственного обучения для проведения демонстрационного экзамена	8	
36	Выполнение заказов	8	
Итого		144	

Прайс-лист оказания услуг

№	Наименование услуги	Стоимость услуги (руб.)
1	Комплексная замена колес	600
2	Осмотр автомобиля на подъемнике	600
3	Измерение и регулировка углов установки колес автомобиля	2000-3000
4	Замена масла в редукторах	400
5	Замена масла в раздаточной коробке	400
6	Замена масла в ДВС	300
7	Замена масла в МКПП	500
8	Замена охлаждающей жидкости	750
9	Замена воздушного фильтра	150
10	Замена топливного фильтра	600
11	Замена сальника коленчатого вала	500
12	Замена ремня ГРМ (включая замену сальников, роликов, без снятия ДВС)	8000-10000
13	Замена приводного (гидроусилителя ремня)	1000
14	Замена приводного ремня навесного оборудования	500-2500
15	Замена цепи	12000-50000
16	Замена подушки редуктора	1500-5000
17	Диагностика ходовой части	400
18	Замена шаровой	700
19	Замена рулевого наконечника	700
20	Замена рулевой тяги	700
21	Замена пыльника привода	1100
22	Замена амортизатора (стойки) передней	900
23	Замена амортизатора (стойки) задней	900-1250 (в зависимости от сложности)
24	Замена тормозных колодок дисковых тормозов (передних или задних)	500
25	Замена тормозных колодок барабанных тормозов (передних или задних)	1200
26	Замена стойки (резинки) стабилизатора (передней или задней)	1000
27	Замена рычагов (верхних или нижних)	1350
28	Снятие/установка радиатора	2000
29	Дефектовка системы охлаждения	От 500
30	Замена сайлентблока	1000 (400 на снятую деталь)
31	Снятие/установка карданного вала	1500-2500

32	Замена крестовины 1 шт. (на снятом кардане)	1000
33	Установка пластиковых деталей на кузов	450 (1 шт.)
34	Замена ламп внутри салонных	50-250 (в зависимости от сложности)
35	Замена ламп внешних световых приборов	50-250 (в зависимости от сложности)
36	Снятие/установка стартера	2000-10000
37	Снятие/установка генератора	1500-10000
38	Установка брызговика	300-500 (1 шт.) (в зависимости от сложности)
39	Использование автодрома	450 (час)
40	Услуга по предоставлению бокса	300 (час)
41	Мастер класс по устройству автомобиля, выполнение ежедневного обслуживания ТО-1, ТО-2 и СО автомобиля	300 (час)

Министерство образования Камчатского края
Краевое государственное профессиональное образовательное автономное
учреждение
«Камчатский политехнический техникум»

ГODOVOЙ ПЛАН
условного предприятия «Арткамполитех»



Временное творческое объединение студентов и преподавателей КГПОАУ «Камчатский политехнический техникум» в форме условного предприятия «Арткамполитех»

Юридический адрес: г. Петропавловск-Камчатский, ул. Ленинградская, 37.

Адрес местонахождения: г. Петропавловск-Камчатский, ул. Молчанова, 19, художественная мастерская.

Годовой план разработан в соответствии с годовым планом работы техникума на 2023-2024 учебный год.

Составители: Крекча Дарья Витальевна, руководитель условного предприятия.

СОГЛАСОВАНО

инструктор по труду

Сотникова Е.Е. Сотникова

25.05 2023 г.

УТВЕРЖДЕНО

на заседании членов УП

протоколом № 19 от «24» мая 2023 г.

Руководитель УП Д.В. Крекча

СОДЕРЖАНИЕ

1 ПАСПОРТ УСЛОВНОГО ПРЕДПРИЯТИЯ.....	4
2 ПОЯСНИТЕЛЬНАЯ ЗАПИСКА.....	5
3 ПРОИЗВОДСТВЕННЫЙ ПЛАН.....	6
4 ДОПОЛНИТЕЛЬНЫЕ УСЛУГИ.....	12

1 ПАСПОРТ УСЛОВНОГО ПРЕДПРИЯТИЯ

Паспорт условного предприятия представлен в табличной форме (таблица 1).

Таблица 1 – Паспорт условного предприятия «Арткамполитех»

Полное наименование и форма	Временное творческое объединение условное предприятие «Арткамполитех» (далее УП «Арткамполитех»)
Цель создания УП	обеспечение подготовки квалифицированных работников, служащих соответствующего уровня и профиля в условиях дуального обучения на базе условного предприятия с учетом полного цикла производства в сфере оформительских работ
Основные задачи	1) повышение качества профессиональной подготовки молодых специалистов в условиях дуального обучения за счет получения практического опыта при выполнении реальных заказов; 2) развитие творческого потенциала студентов при решении реальных задач; 3) изготовление предметов интерьера с применением профессиональных навыков
Основные виды продукции или услуг	изготовление малой рекламной продукции, изготовление интерьерного декора, изготовление полиграфической продукции
Потенциальные заказчики	администрация и сотрудники техникума, другие физические лица
Список членов УП	10 человек (протокол № 17 от 17.03.2023)
Руководитель УП	Крекча Дарья Витальевна, преподаватель специальных дисциплин.
Планируемые результаты деятельности УП	1) реализация изготавливаемой продукции, 2) получение студентами практического опыта работы на производстве

2 ПОЯСНИТЕЛЬНАЯ ЗАПИСКА

В настоящее время многие стремятся украшать свои дома, пытаясь сделать интерьер неповторимым. Но декоративные элементы для дома зачастую не отличаются оригинальностью, так как в основном изготавливаются в промышленных условиях (штампуются) или только по заказу клиента. Эту проблему возможно решить с помощью расширения предложений на рынке декоративных изделий.

Оригинальные творческие продукты всегда имеют высокую стоимость, поэтому недоступны широкому кругу потребителей. Создание временного творческого объединения (далее ВТО) студентов, обучающихся по художественно-оформительским направлениям, даёт возможность молодым креативным людям реализовывать свои идеи и предлагать конкурентоспособную продукцию за счёт низкой себестоимости. Одной из форм таких ВТО является условное предприятие, которое объединяет на добровольных началах обучающихся и работников техникума и не имеет статуса юридического лица. Создание УП позволяет смоделировать работу на мелком предприятии. Цель УП представляет собой участие в выполнении различного рода заказов, причём в качестве заказчиков могут выступать как физические лица, так и техникум.

В связи с этим было создано условное предприятие на базе КГПОАУ «Камчатский политехнический техникум».

4 ПРОИЗВОДСТВЕННЫЙ ПЛАН

Производственная база находится на площадке г. Петропавловск-Камчатский, ул. Ленинградская, 37 (художественная мастерская по адресу Молчанова, 19).

План деятельности условного предприятия представлен в табл. 1, должностной функционал - в табл. 2, режим работы студии - в табл. 3, смета закупки исходного материала на 1 единицу продукции – в табл. 4, 5, 6, 7, смета закупки исходного материала на 10 единиц продукции – в табл. 8, 9, расчет прибыли с реализации изделий – в табл. 10, 11, себестоимость изделий – в табл. 12, 13, 14, план производства работ – в табл. 15.

Таблица 1- План деятельности условного предприятия

№	Этапы программы	Содержание	Сроки реализации
1	Подготовительные работы		
1.1	Утверждение структуры условного предприятия	1) приём заявлений от студентов о выходе или включении в УП, 2) утверждение годового плана работы УП, 3) утверждение режима работы	май 2023, сентябрь 2023
1.2	Закупка исходных материалов	1) расчет количества необходимых материалов, 2) выбор необходимых инструментов и оборудования, 3) закупка материала	сентябрь 2023
2	Практико-ориентированное (дуальное) обучение		
2.1	Дуальное обучение студентов по профессии «Исполнитель художественно-оформительских работ»	1) ознакомление со структурой условного предприятия, 2) ознакомление с задачами дуального обучения, 3) ввод студентов в работу условного предприятия	сентябрь 2023- май 2024
3	Производственная деятельность		
3.1	Подготовительные работы	1) инструктаж по технике безопасности, 2) разработка эскизов, 3) выбор исходного материала	сентябрь- декабрь 2023, январь – апрель 2024
3.2	Изготовление продукции	1) изготовление сувенирной продукции в разнообразных техниках, 2) изготовление декора для интерьера, 3) изготовление малой рекламной продукции, 4) работа с заказами по созданию логотипов, 5) разработка дизайна (для полиграфической продукции)	сентябрь- декабрь 2023, январь-май 2024
3.3	Реализация продукции	1) организация выставок на базе техникума, 2) участие в выставках и ярмарках техникума и г. Петропавловска-Камчатского 3) изготовление продукции на заказ	октябрь- декабрь 2023, январь-май 2024

4	Отчёт о выполнении годового плана		
4.1	Подготовка отчёта о выполнении годового плана	представление отчёта на заседании членов УП под протокол	31 мая 2024
5	Планирование работы УП на 2024-2025 гг.		
5.1	Годовой план работы УП на 2024-2025	предоставление проекта годового плана для согласования	до 31 мая 2024

Таблица 2 - Должностной функционал

№	Должность	Содержание деятельности
1	Руководитель УП	1) подготовка плана, 2) закупка материала, инструментария, 3) организация деятельности УП, 4) контроль качества производимых услуг, 5) оформление договорных отношений с заказчиками, контроль документооборота УП 6) контроль ТБ и ОТ
2	Работник УП	1) соблюдение норм техники безопасности и охраны труда, 2) исполнение работ в рамках договорных отношений с заказчиком

Таблица 3 - Режим работы условного предприятия

	Дни	Время
1	Понедельник	15:45 – 17:15
2	Среда	15:45 – 17:15

Таблица 4 - Смета разработки дизайна в компьютерных программах

№	Статья затрат из расчета на одно изделие	Стоимость / руб.
1	Разработка дизайна	От 300 (в зависимости от сложности)
ИТОГО:		

Таблица 5 - Смета закупки исходного материала для изготовления брелока из полимерной глины

№	Статья затрат из расчета на одно изделие	Стоимость / руб.
1	Полимерная глина (1 цвет)	200
2	Петелька, 1 шт.	3
3	Кольцо держатель, 1 шт.	5
ИТОГО:		208

Таблица 6 - Смета закупки исходного материала для продукции с использованием магнита

№	Статья затрат из расчета на одно изделие	Стоимость / руб.
1	Магнитная лента, 15 м x12,7 мм	50

2	Полимерная глина или воздушная масса	300
3	Клей «Момент» прозрачный, 1 шт.	200
4	Стеки (1 набор)	100
ИТОГО:		650

Таблица 7 - Смета закупки исходного материала для изготовления новогодней продукции

№	Статья затрат из расчета на одно изделие	Стоимость / руб.
1	Краски акриловые (3 цвета)	(3 шт. x 400) 1200
2	Клей ПВА, 0,9 л	200
3	Ткани, ленты	1000
4	Декораторские заготовки	1500
ИТОГО:		3900

Таблица 8 - Смета закупки исходного материала для изготовления брелока из полимерной глины

№	Статья затрат из расчета на 10 изделий	Стоимость / руб.
1	Полимерная глина (1 цвет)	200
2	Петелька, 10 шт.	30
3	Кольцо держатель, 10 шт.	50
ИТОГО:		280

Таблица 9 - Смета закупки исходного материала для продукции с использованием магнита

№	Статья затрат из расчета на 10 изделий	Стоимость / руб.
1	Магнитная лента, 15м x 12,7 мм	500
2	Полимерная глина или воздушная масса	300
3	Клей «Момент» прозрачный, 1 шт.	200
4	Стеки (1 набор)	100
ИТОГО:		1100

Расчёт прибыли представлен в таблицах 10-11 в соответствии с консервативным (минимальным) прогнозом.

Таблица 10 - Расчёт прибыли с реализации новогодней продукции

№	Общая стоимость 1 единица продукции (руб.)	Затраты на материалы для изготовления 1 единицы (руб.)	Общая потенциальная прибыль за 1 единицу (руб.)
1	Подсвечник (300)	200	100
2	Интерьерная ёлка (1200)	750	450

3	Ёлочные игрушки (набор - 600)	400	200
---	-------------------------------	-----	-----

Таблица 11 - Расчет прибыли с реализации продукции с использованием магнита, брелоков

№	Общая стоимость 1 единица продукции (руб.)	Затраты на материалы для изготовления 1 единицы (руб.)	Общая потенциальная прибыль за 1 единицу (руб.)
1	Магниты (150)	34	116
3	Брелоки (68)	28	40

Таблица 12 - Себестоимость 1 дизайна (в зависимости от сложности)

№	Период выполнения работ	Количество готовой продукции	Прибыль от 1 единицы (руб.)	Потенциальная прибыль (руб.)
1	3-6 дней (визитки)	1200	2,3	2760
2	3-6 дней (листочки, буклеты, флаеры (формат А6)	950	2,80	2660
3	3-6 дней (диплом, грамоты, афиши)	120	15,30	1836
Итого			20,4	7256

Таблица 13 - Себестоимость 1 изделия «брелоки из полимерной глины, изделия с использованием магнита»

№	Период выполнения работ	Количество готовой продукции	Прибыль от 1 единицы (руб.)	Потенциальная прибыль (руб.)
1	1-6 дней (брелок)	5	40	200
2	1-4 дней (магнит)	10	116	1160
Итого			156	1360

Таблица 14 - Себестоимость 1 дизайна фотопанно и коллаж (в зависимости от сложности)

№	Период выполнения работ	Количество готовой продукции	Прибыль от 1 единицы (руб.)	Потенциальная прибыль (руб.)
1	1-5 дней (фотопанно)	4	700	2800
2	1-5 дней (коллаж)	4	600	2400
Итого			1300	5200

Таблица 15 - План производства работ

№	Этапы технологического процесса	Общее количество часов для завершения этапа	Примечания
Сентябрь 2023 г.			
1	Ознакомление с технологическим процессом, инструктаж по технике безопасности и охране труда	2	С фиксацией в журнале
2	Работа с заказчиком	2	Организация выставки и оформление вестибюля к Дню учителя.
3	Создание тех. задания	2	
4	Разработка эскиза дизайна интерьерной продукции	6	
Октябрь 2023 г.			
5	Подготовка эскизов	2	Изготовление продукции ко Дню матери и ко Дню открытых дверей.
6	Изготовление продукции для реализации и демонстрации	6	
7	Подготовка продукции к выставке и реализации	2	
Ноябрь 2023 г.			
8	Подготовка эскизов	2	Изготовление рекламной продукции для условных предприятий (по заказу). Демонстрация и реализация сувенирной продукции ко Дню открытых дверей и ко Дню матери.
9	Разработка дизайна рекламной продукции в компьютерных программах	4	
10	Изготовление продукции для реализации и демонстрации	6	
11	Подготовка продукции к выставке и реализации	2	
Декабрь 2023 г.			
12	Создание тех. задания.	2	Реализация продукции на ярмарке-выставке в Камчатском политехническом техникуме.
13	Разработка эскизов рекламно-агитационной продукции.	6	
14	Создание продукции, разработка эскизов	8	
15	Подготовка продукта к реализации	6	

16	Работа с заказчиком	2	Организация выставки и оформление вестибюля к Новому году.
17	Создание тех.задания	2	
18	Разработка эскиза дизайна интерьерной продукции	6	
Январь 2024 г.			
19	Работа с заказчиком	2	Организация выставки и оформление вестибюля к 23 февраля и 8 Марта.
20	Создание тех.задания	2	
21	Разработка эскиза дизайна интерьерной продукции	6	
Февраль-апрель 2024 г.			
22	Работа с заказчиком	2	Организация выставки и оформление вестибюля к Дню космонавтики.
23	Создание тех.задания	2	
24	Разработка эскиза дизайна интерьерной продукции	6	
25	Работа с заказчиком	2	Изготовление продукции к пасхальной ярмарке.
26	Создание тех.задания	2	
27	Разработка эскиза	6	
28	Утверждение эскиза	2	
29	Подготовка продукции к выставке и реализации	2	Демонстрация и реализация сувенирной продукции к Пасхе.
30	Работа с заказчиком	2	Оформление вестибюля к 1 Мая и Дню победы.
31	Создание тех.задания	2	
32	Разработка эскиза дизайна интерьерной продукции	6	
Май 2024 г.			
33	Работа с заказчиком	2	Оформление общественного пространства к Последнему звонку и Дню знаний.
34	Создание тех.задания	2	
35	Разработка эскиза дизайна интерьерной продукции	6	
Итого		122	

5 ДОПОЛНИТЕЛЬНЫЕ УСЛУГИ

Мастер-класс - оригинальный метод обучения и конкретное занятие по совершенствованию практического мастерства, проводимое специалистом в определённой области творческой деятельности. Целевой аудиторией является население всех возрастов.

Алгоритм проведения:

- 1) Подготовительный этап
 - а) смета на материалы
 - б) закупка материалов
 - в) реклама
- 2) Этап реализации (проведение мастер-класса)
- 3) Финансовый отчёт

Виды мастер-классов:

- 1) Декорирование предметов;
- 2) Художественные мастер-классы.

Декорирование предметов

В ходе выполнения получается некое изделие, ставшее эстетически привлекательным после росписи, декупажа, покрытия декоративными лаками или приклеивания мелких декоративных элементов (бусин, перьев, стекляруса).

Художественные мастер-классы

Предполагают рисование или элементы прикладного искусства, основанные на повторении пошаговых инструкций художника. В результате получается абсолютно новый арт-объект, созданный участниками мастер-классов.

Министерство образования Камчатского края
Краевое государственное профессиональное образовательное автономное
учреждение
«Камчатский политехнический техникум»

ГОДОВОЙ ПЛАН
условного предприятия «Архамполитех»



Временное творческое объединение студентов и преподавателей КГПОАУ «Камчатский политехнический техникум» в форме условного предприятия «Архамполитех».

Юридический адрес: г. Петропавловск-Камчатский, ул. Ленинградская, 37.

Годовой план разработан в соответствии с годовым планом работы техникума на 2023-2024 учебный год.

Составители: Мельникова Анна Евгеньевна, руководитель условного предприятия.

СОГЛАСОВАНО

инструктор по труду

 Е.Е. Сотникова

27.05. 2023 г.

УТВЕРЖДЕНО

на заседании членов УП

протоколом № 19 от «27» 05 2023 г.

Руководитель УП  А.Е. Мельникова

СОДЕРЖАНИЕ

1 ПАСПОРТ УСЛОВНОГО ПРЕДПРИЯТИЯ.....	4
2 ПОЯСНИТЕЛЬНАЯ ЗАПИСКА.....	5
3 СИТУАЦИЯ НА РЫНКЕ.....	6
4 ПРОИЗВОДСТВЕННЫЙ ПЛАН.....	7
5 ДОПОЛНИТЕЛЬНАЯ ДЕЯТЕЛЬНОСТЬ.....	10

1 ПАСПОРТ УСЛОВНОГО ПРЕДПРИЯТИЯ «АРХКАМПОЛИТЕХ»

Паспорт условного предприятия представлен в табличной форме (таблица 1).

Таблица 1 – Паспорт условного предприятия «Архкамполитех»

Полное наименование и форма	Временное творческое объединение в форме условного предприятия «Архкамполитех» (УП «Архкамполитех»)
Цель создания УП	обеспечение подготовки специалистов среднего звена соответствующего уровня и профиля в условиях дуального обучения на базе условного предприятия с учетом полного цикла производства в сфере архитектуры и дизайна
Основные задачи	1) повышение качества профессиональной подготовки молодых специалистов в условиях дуального обучения за счет получения практического опыта при выполнении реальных заказов; 2) развитие творческого потенциала студентов при решении реальных задач; 3) выполнение проектов заказчиков; 4) формирование предпринимательской компетенции
Основные виды продукции или услуг	1) разработка архитектурных проектов малых архитектурных форм и сооружений; 2) разработка проектов мебели, элементов предметного наполнения интерьеров; 3) разработка дизайн-проектов интерьера жилых и производственных помещений; 4) выполнение макетов зданий и сооружений
Потенциальные заказчики	предприятия Камчатского края, физические лица
Список членов УП	13 человек (список утвержден протоколом № 15 от 11.03.2023 г.)
Руководитель УП	Мельникова Анна Евгеньевна, руководитель условного предприятия
Планируемые результаты деятельности УП	1) разработка проектов по индивидуальным заказам, 2) получение студентами практического опыта работы на производстве

2 ПОЯСНИТЕЛЬНАЯ ЗАПИСКА

Временное творческое объединение студентов и преподавателей КГПОАУ «Камчатский политехнический техникум» в форме условного предприятия «Архкамполитех» осуществляет деятельность с 30.01.2019 г. в соответствии с приказом № 33-Т «О создании временного творческого объединения в форме условного предприятия» от 30.01.2019 года.

Условное предприятие «Архкамполитех» занимается разработкой:

- 1) архитектурных проектов малых архитектурных форм и сооружений;
- 2) проектов мебели, элементов предметного наполнения интерьеров;
- 3) дизайн-проектов интерьера жилых и производственных помещений;
- 4) макетов зданий и сооружений.

Общественная полезность условного предприятия связана с повышением качества профессиональной подготовки молодых специалистов в условиях дуального обучения за счет получения практического опыта при выполнении реальных заказов; развитием творческого потенциала студентов при решении реальных задач; обеспечением эстетического вида интерьеров жилых и общественных помещений; трансляцией результатов работы условных предприятий путём организации мобильных и стационарных выставок в КГПОАУ «Камчатский политехнический техникум».

3 СИТУАЦИЯ НА РЫНКЕ

В настоящее время в городе Петропавловске-Камчатском представлено большое количество организаций, предоставляющие услуги по разработке дизайн-проектов интерьеров.

Тематические интерьеры из года в год набирают все большую популярность, родители стремятся оформить детские комнаты своих детей в различных стилевых направлениях, исходя из их предпочтений. Кафе и рестораны для того, чтобы придать помещению особый настрой, оформляют собственные залы, придерживаясь определенной темы или стиля.

Причиной интереса к такому варианту дизайна помещений стала возможность выразить свою индивидуальность, интересы и предпочтения через интерьер, окружить себя действительно интересной и приятной атмосферой. Одно из преимуществ такого интерьера в том, что тематику можно раскрывать по собственному усмотрению, согласно своему видению и ощущениям. Стоимость разработки проекта интерьера составляет 1000-1200 рублей за квадратный метр помещения.

В отношении экстерьера помещений и разработки проектов малых архитектурных форм в городе Петропавловске-Камчатском существует реальная проблема. Несмотря на то, что все дворовые и общественные территории нуждаются в благоустройстве, в городе в меньшей степени представлены организации, занимающиеся разработкой проектов малых архитектурных форм, способных преобразить городской облик.

4 ПРОИЗВОДСТВЕННЫЙ ПЛАН

План организации деятельности УП по производству продукции представлен в табл. 2, должностной функционал – в табл. 3, режим работы - в табл. 4, смета закупки исходного материала на 1 единицу продукции – в табл. 5, смета закупки исходного материала на 6 единиц продукции – в табл. 6, описание технологического процесса – в табл. 7.

Таблица 2 - План организации деятельности УП по производству продукции

№	Этапы программы	Содержание	Сроки реализации
1	Подготовительные работы		
1.1	Утверждение структуры УП	1) утверждение годового плана работы УП, 2) определение расписания работы, 3) формирование состава УП на заседании членов УП под протокол	май 2023, сентябрь 2023
1.2	Закупка исходных материалов	1) оформление заявок на материалы, 2) закупка необходимого материала, 3) организация доставки материалов до рабочего кабинета	до 15 сентября 2023
1.3	Организация сбора заказов	рекламно-агитационные мероприятия	до 30 сентября 2023
2	Практико-ориентированное (дуальное) обучение		
2.1	Включение в деятельность предприятия студентов, обучающихся по специальности «Архитектура» для прохождения дуального обучения	1) знакомство со структурой условного предприятия, 2) ознакомление с направлениями деятельности УП, 3) выполнение студентами работ в соответствии с целями и задачами дуального обучения	сентябрь-декабрь 2023, январь-апрель 2024
3	Работа с заказами		
3.1	Подготовка к работе над заказом	1) проверка оборудования и инструмента, 2) инструктаж по технике безопасности и охране труда	до 30 сентября 2023
3.2	Изготовление продукции	1) разработка эскиза, 2) согласование с заказчиком, 3) разработка индивидуального заказа, 4) передача проекта заказчику	октябрь 2023 – май 2024
3.3	Демонстрация готового продукта	1) нанесение логотипов, 2) демонстрация продукции в социальных сетях, сайтах и на выставках	октябрь 2023 - май 2024
4	Дополнительная деятельность		
4.1	Организация тематических блоков для студентов	посещение участниками условного предприятия лекций, проводимых представителями образовательно-научных центров в целях оповещения студентов об архитектурной	сентябрь 2023 - май 2024

		деятельности в Камчатском крае	
5	Отчет о выполнении годового плана		
5.1	Подготовка отчета о выполнении годового плана	представление отчета на заседании членов УП под протокол	31 мая 2024
6	Планирование на 2024-2025		
6.1	Подготовка годового плана на 2024-2025	согласование плана на следующий год	до 31 мая 2024

Таблица 3 - Должностной функционал

№	Должность	Содержание деятельности
1	Руководитель УП	1) подготовка годового плана, 2) закупка материала, инструментария, 3) организация деятельности УП, 4) контроль качества производимых услуг, 5) оформление договорных отношений с заказчиками, 6) контроль документооборота УП, 7) контроль соблюдения норм техники безопасности и охраны труда, 8) информирование о деятельности УП (реклама деятельности УП, взаимодействие с организациями)
2	Работник УП	1) соблюдение норм техники безопасности и охраны труда, 2) соблюдение дисциплины условного предприятия, 3) исполнение работ в рамках договорных отношений с заказчиком

Таблица 4 - Режим работы

	Дни	Время
1	Суббота	12:00- 16:00

Таблица 5 - Смета закупки исходного материала на 1 единицу продукции

№	Статья затрат из расчета на один проект	Стоимость / руб.
1	Бумага А3 для принтера LOMOND	53,5
	Итого:	53,5

Таблица 6 - Смета закупки исходного материала на 6 единиц продукции

№	Статья затрат из расчета на 6 единиц продукции	Стоимость / руб.
1	Бумага А3 для принтера LOMOND (1 упаковка)	320
	Итого:	1920

Таблица 7- План производства работ

№	Этапы технологического процесса	Общее количество часов для завершения этапа	Примечания
Сентябрь 2023 г.			
1	Проведение инструктажа по ТБ и ОТ	2	с фиксацией в журнале
2	Формирование заказа для	4	в зависимости от

	реализации		сложности и объема заказа
3	Замеры помещения	8	в зависимости от сложности и объема заказа
4	Идейная разработка эскиза проекта (графическая работа)	10	в зависимости от сложности и объема заказа
5	Создание продукта в компьютерных программах	36	в зависимости от сложности и объема заказа
6	Подготовка продукции к реализации	4	
Октябрь – декабрь 2023 г.			
7	Формирование заказа для реализации	4	в зависимости от сложности и объема заказа
8	Замеры помещения	8	в зависимости от сложности и объема заказа
9	Идейная разработка эскиза проекта (графическая работа)	10	в зависимости от сложности и объема заказа
10	Создание продукта в компьютерных программах	36	в зависимости от сложности и объема заказа
11	Подготовка продукции к реализации	4	
Январь – май 2024 г.			
12	Формирование заказа для реализации	4	в зависимости от сложности и объема заказа
13	Замеры помещения	8	в зависимости от сложности и объема заказа
14	Идейная разработка эскиза проекта (графическая работа)	10	в зависимости от сложности и объема заказа
15	Создание продукта в компьютерных программах	36	в зависимости от сложности и объема заказа
16	Подготовка продукции к реализации	4	
Итого		250	

5 ДОПОЛНИТЕЛЬНАЯ ДЕЯТЕЛЬНОСТЬ

Задачами условного предприятия являются, главным образом, развитие творческого потенциала студентов при решении реальных задач и повышение качества профессиональной подготовки молодых специалистов в условиях дуального обучения. Чтобы достичь высоких показателей в обучении, следует вовлекать студентов в деятельность, выходящую на городской и краевой уровни. Имея возможность участвовать в выполнении крупных проектов, будущие архитекторы смогут лучше приспособиться к условиям профессиональной среды. В связи с этим планируется проводить лекции для участников условного предприятия с приглашением специалистов из образовательно-научных центров и сторонних организаций, занимающихся благоустройством края и, в частности, города.

Министерство образования Камчатского края
Краевое государственное профессиональное образовательное автономное
учреждение
«Камчатский политехнический техникум»

ГОДОВОЙ ПЛАН
условного предприятия «Сваркамполитех»



Временное творческое объединение студентов и преподавателей КГПОАУ «Камчатский политехнический техникум» в форме условного предприятия «Сваркамполитех».

Юридический адрес: г. Петропавловск-Камчатский, ул. Ленинградская, 37.

Адрес местонахождения: г. Петропавловск-Камчатский, ул. Комсомольская, 2а, производственные мастерские.

Годовой план разработан в соответствии с годовым планом работы техникума на 2023-2024 учебный год.

Составитель: Тищенко Анатолий Григорьевич, мастер производственного обучения.

СОГЛАСОВАНО

инструктор по труду
Сотникова Е.Е. Сотникова
26.05 2023 г.

УТВЕРЖДЕНО

на заседании членов УП
протоколом № 17 от «25» 05 2023 г.
Руководитель УП А.Г. Тищенко

СОДЕРЖАНИЕ

1 ПАСПОРТ УСЛОВНОГО ПРЕДПРИЯТИЯ.....	4
2 ПОЯСНИТЕЛЬНАЯ ЗАПИСКА.....	5
3 СИТУАЦИЯ НА РЫНКЕ.....	6
4 ПРОИЗВОДСТВЕННЫЙ ПЛАН.....	8
5 ПРИЛОЖЕНИЯ	12

1 ПАСПОРТ УСЛОВНОГО ПРЕДПРИЯТИЯ «СВАРКАМПОЛИТЕХ»

Паспорт условного предприятия представлен в табличной форме (таблица 1).

Таблица 1 – Паспорт условного предприятия «Сваркамполитех»

Полное наименование и форма	Временное творческое объединение в форме условного предприятия «Сваркамполитех» (УП «Сваркамполитех»)
Цель создания УП	обеспечение подготовки квалифицированных работников, служащих соответствующего уровня и профиля в условиях дуального обучения на базе условного предприятия с учетом полного цикла производства в сфере сварочных работ
Основные задачи	1) повышение качества профессиональной подготовки молодых специалистов в условиях дуального обучения за счет получения практического опыта при выполнении реальных заказов; 2) развитие творческого потенциала студентов при решении реальных задач; 3) обеспечение заказчиков сварочной продукцией с целью выполнения ими норм и требований к организации образовательного процесса, безопасности и благоустройства учебного заведения
Основные виды продукции или услуг	изготовление конструкций из металла
Потенциальные заказчики	предприятия Камчатского края, физические лица
Список членов УП	4 человека (протокол № 15 от 20.04.2023 г.)
Руководитель УП	Тищенко Анатолий Григорьевич, мастер производственного обучения
Планируемые результаты деятельности УП	1) изготовление сварных конструкций из металла и композитных материалов (урны, парники и др.) и их реализация потребителям, 2) получение студентами практического опыта работы на производстве

2 ПОЯСНИТЕЛЬНАЯ ЗАПИСКА

Временное творческое объединение студентов и преподавателей КГПОАУ «Камчатский политехнический техникум» в форме условного предприятия «Сваркамполитех» осуществляет деятельность с 08.11.2018 г. в соответствии с приказом № 254-Т «О смене руководителя и переименовании ВТО в форме условного предприятия» от 08.11.2018 года.

Условное предприятие занимается изготовлением уличных урн из листовой стали, покрашенной антикоррозионной краской. Уличная урна представляет собой конструкцию из короба на стойке с шарнирами, благодаря чему легко извлекать из контейнера накопленный мусор (паспорт изделия представлен в приложении 1). Данные урны предназначены для установки у входов и выходов из зданий, сооружений и в других местах общего пользования.

Кроме того, условное предприятие «Сваркамполитех» может изготавливать сварные конструкции из стали и цветных металлов по индивидуальному заказу.

Существующее предложение на рынке аналогичной продукции не покрывает существующий спрос на неё. Сварочные конструкции, в частности уличные урны, на Камчатском рынке представлены единичными аналогичными продуктами в хозяйственных магазинах и магазинах строительных материалов. Ценовой диапазон аналогов колеблется от 1500 до 3000 рублей в зависимости от особенностей изделия.

Общественная полезность предприятия связана с повышением качества профессиональной подготовки молодых рабочих и специалистов в условиях дуального обучения за счет получения практического опыта при выполнении реальных заказов при погружении в условия работы предприятия; возможностью развития творческого потенциала студентов при решении реальных задач; обеспечением потребителей сварочной продукцией.

3 СИТУАЦИЯ НА РЫНКЕ

В соответствии с Федеральным законом РФ от 6 октября 2003 г. № 131-ФЗ «Об общих принципах организации местного самоуправления в Российской Федерации» и Правилами благоустройства территории Петропавловск-Камчатского городского округа от 30 октября 2017 года N 10-нд «О правилах благоустройства территории Петропавловск-Камчатского городского округа и порядке участия собственников зданий (помещений в них) и сооружений в благоустройстве прилегающих территорий» на всех площадях и улицах, в садах, парках, в аэропортах, рынках, стадионах, местах остановки маршрутных транспортных средств, у входов и выходов из зданий, сооружений и в других местах общего пользования, в том числе около образовательных учреждений, должны быть установлены урны для мусора в количестве, достаточном для предотвращения от засорения территории города.

Для реализации одного из требований, предъявляемых собственникам зданий (помещений в них) и сооружений по благоустройству прилегающих территорий, а именно, установка уличных урн, возникает необходимость приобретения емкостей для сбора мусора. Поэтому основными потенциальными потребителями услуг по изготовлению сварных конструкций в Камчатском крае станут юридические лица и индивидуальные предприниматели.

Предложение по оптовой закупке уличных урн существует преимущественно в интернет-пространстве. В настоящее время в розничной торговле представлены уличные урны в магазинах «Спецодежда», «Все для дома» и «Еврострой».

Характеристики уличных урн, реализуемых в городе Петропавловске-Камчатском, представлены ниже в таблице 2.

Таблица 2 – Характеристики уличных урн, реализуемых в городе Петропавловске-Камчатском

Реализатор	Характеристики уличных урн			
	Тип	Ёмкость (л)	Толщина металла (мм)	Стоимость (руб.)
«Спецодежда»	цилиндр на стойке с шарнирами	25	0,8	1050
«Еврострой»	короб (с установкой на	35	1,5	2700

	днище)			
«Все для дома»	короб	25	1,5	3000
«Сваркамполитех»	короб на стойке с шарнирами	25	2,0	2500

Сравнительная характеристика основных качеств уличных урн, представленных в магазинах города, позволяет сделать вывод о том, что продукция, изготовленная на условном предприятии «Сваркамполитех», имеет существенные преимущества при сравнении категорий: толщина металла и розничная цена, что, в свою очередь, дает возможность стать данной продукции конкурентоспособной и востребованной на рынке аналогичной продукции.

4 ПРОИЗВОДСТВЕННЫЙ ПЛАН

План организации деятельности УП по производству продукции представлен в табл. 3, должностной функционал – в табл. 4, режим работы - в табл. 5, смета закупки исходного материала на 1 единицу продукции – в табл. 6, 7, смета закупки исходного материала на 10 единиц продукции – в табл. 8, 9, расчет прибыли с реализации продукции – в табл. 10, 11, описание технологического процесса – в табл. 12.

Таблица 3 - План организации деятельности УП по производству продукции

№	Этапы программы	Содержание	Сроки реализации
1	Подготовительные работы		
1.1	Утверждение структуры УП	1) утверждение годового плана работы, 2) утверждение режима работы, 3) формирование состава УП на заседании членов УП под протокол	май 2023, сентябрь 2023
1.2	Закупка исходных материалов	1) оформление заявок на материалы, 2) закупка необходимого материала, 3) организация доставки материалов до мастерских	октябрь 2023
1.3	Разработка эскиза и его утверждение	утверждение эскиза продукции на заседании членов УП	до 02 октября 2023
1.4	Информирование о деятельности УП	1) информирование о деятельности УП в газете «Политех» и/или на сайте техникума, 2) рассылка писем с предложениями для организаций города, 3) взаимодействие с УП «Арткамполитех» для создания рекламной продукции и нанесения логотипов на готовые изделия	в течение отчетного периода
1.5	Заседание членов УП	планирование деятельности УП	сентябрь 2023 – май 2024 под протокол
2	Практико-ориентированное (дуальное) обучение		
2.1	Включение в деятельность предприятия студентов, обучающихся для прохождения дуального обучения	1) знакомство со структурой условного предприятия, 2) ознакомление с направлениями деятельности УП, 3) выполнение студентами работ в соответствии с целями и задачами дуального обучения	октябрь-декабрь 2023, январь-май 2024
3	Работа с заказом		
3.1	Подготовительные работы	1) проверка оборудования и инструмента, 2) инструктаж по технике безопасности и охране труда	до 12 октября 2023

3.2	Изготовление продукции	Изготовление урн: 1) разметка металла, 2) резка металла, 3) сверление металла, 4) сварка металла, 5) покраска, 6) сборка изделия	октябрь 2023 - май 2024
3.3	Подготовка к реализации	1) нанесение логотипов на стенки уличной урны, 2) демонстрация продукции в социальных сетях, сайтах и на выставках	октябрь 2023 - май 2024
3.4	Выполнение заказов техникума	1) разметка металла, 2) резка металла, 3) сверление металла, 4) сварка металла,	октябрь 2023 - май 2024
4	Отчет выполнения годового плана		
4.1	Подготовка отчета о выполнении годового плана	Представление и утверждение отчета на заседании членов УП под протокол	31 мая 2024
5	Планирование деятельности УП на 2024-2025		
5.1	Подготовка годового плана на 2024-2025 учебный год	Согласование годового плана	до 31 мая 2024

Таблица 4 - Должностной функционал

№	Должность	Содержание деятельности
1	Руководитель УП	1) подготовка годового плана и отчета по выполненной работе, 2) закупка материала, инструментов, 3) контроль качества производимой продукции, 4) оформление договорных отношений с закупщиками, 5) информирование о деятельности УП (подготовка и размещение рекламной продукции, формирование клиентской базы), 6) организация деятельности УП, 7) контроль за соблюдением норм ТБ и охраны труда
3	Работник УП	1) соблюдение требований охраны труда и техники безопасности, 2) соблюдение требований дисциплины условного предприятия, 3) исполнение работ в рамках договорных отношений с заказчиком

Таблица 5 - Режим работы

	День	Время
1	Вторник	15:00 – 17:00
	Четверг	15:00 – 17:00

Таблица 6 - Смета закупки исходного материала на 1 единицу продукции «урна металлическая уличная»

№	Статья затрат из расчета на одну урну	Стоимость / руб.
1	Сталь листовая S 2мм (0.7x1м)	750
2	Профильная труба 40x20x1.5 (2.1 м)	200
3	Болт М10x40 2 шт.	12
4	Гайка М10 4 шт.	12
5	Шайба 10 4 шт.	4
6	Грунт- эмаль 1 л.	350
7	Уайт- спирт 1л.	150
8	Проволока для полуавтомата 0.8 мм.	140
9	СО-2	150
10	Электроэнергия 12 квт	96
Итого:		1864

Таблица 7 - Смета закупки исходного материала на 1 единицу продукции «мангал металлический»

№	Статья затрат из расчета на один мангал	Стоимость / руб.
1	Сталь листовая S 2мм (0.6x1м)	750
3	Болт М10x40 4 шт.	60
4	Гайка М10 4 шт.	24
	Арматура (прутки) 2 м	300
6	Термостойкая эмаль 0.5 л.	350
8	Проволока для полуавтомата 0.8 мм.	140
9	СО-2	150
10	Электроэнергия 12 квт	96
Итого:		1870

Таблица 8 - Смета закупки исходного материала на 10 единиц продукции «урна металлическая уличная»

№	Статья затрат из расчета на 10 единиц продукции	Стоимость / руб.
1	Листовая сталь S2 мм (4,3 м)	4600
2	Профильная труба 40x20x1.5 (21 м)	2000
3	Болт М10x40 20 шт.	120
4	Гайка М10 40 шт.	120
5	Шайба 10 40 шт.	40
6	Проволока для полуавтомата 0,8 2,5 кг.	1400
7	Уайт-спирит 10 л	1200
8	Грунт-эмаль 3 в 1 3 л.	1600
9	СО ₂	1500
10	Электроэнергия	960
Итого:		13540

Таблица 9 - Смета закупки исходного материала на 10 единиц продукции «мангал металлический»

№	Статья затрат из расчета на один мангал	Стоимость /
---	---	-------------

		руб.
1	Сталь листовая S 2мм (4.3x1 м)	4600
3	Болт М10х40 40 шт.	600
4	Гайка М10 40 шт.	240
	Арматура (прутки) 9 м	750
6	Термостойкая эмаль 1 л.	700
8	Проволока для полуавтомата 0.8 мм.	140
9	СО-2	150
10	Электроэнергия 12 квт	96
	Итого:	7276

Таблица 10 – Расчет прибыли с реализации продукции «урна металлическая уличная»

№	Общая стоимость 10 единиц продукции (руб.)	Затраты на материалы для изготовления 10 единиц (руб.)	Общая потенциальная прибыль за 10 единиц (руб.)
1	2500	13540	1846

Таблица 11 – Расчет прибыли с реализации продукции «мангал металлический»

№	Общая стоимость 10 единиц продукции (руб.)	Затраты на материалы для изготовления 10 единиц (руб.)	Общая потенциальная прибыль за 10 единиц (руб.)
1	4000	7276	5497

На изготовление 1 урны необходимо в среднем, исходя из сложности и размеров продукции, - 4 дня по 2 часа работы. На изготовление 1 мангала необходимо 5 дней по 2 часа работы.

Таблица 12 - Описание технологического процесса

№	Содержание деятельности	Количество часов	Примечания
Октябрь 2023 - май 2024			
Урна металлическая уличная			
1	Проверка оборудования и инструмента. Инструктаж по технике безопасности и охране труда	2	с фиксацией в журнале
2	Подготовка материала для работы (разметка, рубка, сверловка)	6	
3	Сварка заготовок изделия	2	
4	Покраска изделия	4	
5	Сборка изделия	2	

Итого за цикл		16	
Запланированное количество производимой продукции – 10 шт.			
Мангал металлический			
1	Проверка оборудования и инструмента. Инструктаж по технике безопасности и охране труда	2	с фиксацией в журнале
2	Подготовка материала для работы (разметка, рубка, сверловка)	6	
3	Зачистка металла перед сваркой	2	
4	Сборка и сварка заготовок изделия	6	
5	Зачистка металла после сварки	2	
6	Покраска изделия	2	
Итого за цикл		20	
Запланированное количество производимой продукции – 4 шт.			

Министерство образования Камчатского края
Краевое государственное профессиональное образовательное автономное
учреждение
«Камчатский политехнический техникум»

Урна металлическая уличная
для бытового мусора и отходов IV и V класса опасности

ПАСПОРТ

Изготовитель: условное предприятие техникума «Сваркамполитех»

Петропавловск-Камчатский – 2023

Содержание

1	Общие указания	3
2	Основные сведения об изделии	3
3	Назначение	3
4	Основные технические данные	3
5	Материалы, применяемые при изготовлении	4
6	Комплектность	4
7	Срок службы	4
8	Сведения по утилизации	4

1 Общие указания

1.1 Паспорт должен постоянно находиться с изделием.

1.2 При внесении записей в Паспорт не допускаются записи карандашом, смывающими чернилами и подчистки.

1.3 Неправильная запись должна быть аккуратно зачёркнута и рядом записана новая, которую заверяет ответственное лицо с указанием его фамилии и должности.

1.4 При передаче изделия на другое предприятие или другому владельцу итоговые суммирующие записи заверяют печатью предприятия, передающего изделие.

2 Основные сведения об изделии

Основные сведения об изделии представлены в таблице 1.

Таблица 1 – Основные сведения об изделии

Наименование изделия	Урна металлическая уличная для бытового мусора и отходов IV и V класса опасности
Обозначение	
Дата изготовления	
Наименование изготовителя	КГПОАУ «Камчатский политехнический техникум», условное предприятие «Сваркамполитех»
Юридический адрес изготовителя	683003, РФ, Камчатский край, г. Петропавловск-Камчатский, ул. Ленинградская 37
Срок службы изделия	10 лет
Сведения о сертификации изделия	Урны для мусора не подлежат обязательной сертификации и декларированию соответствия в Национальной системе сертификации Росстандарта

3 Назначение

Урна металлическая уличная предназначена для скопления и последующей утилизации на мусорных полигонах твёрдых бытовых отходов (далее ТБО). Для удобства извлечения ТБО урна оснащена шарнирным механизмом

4 Основные технические данные

Основные технические данные представлены в таблице 2.

Таблица 2 - Основные технические данные

№ п/п	Наименование	Параметры
1	Габаритные размеры, мм	400x320x640
2	Вместимость, л	25
3	Масса изделия, кг	5
4	Вид климатического исполнения по ГОСТ 15150-69	УХЛ1

Внешний вид изделия представлен на рисунке 1.



Рисунок 1 - Внешний вид изделия

5 Материалы, применяемые при изготовлении изделия

Материалы, применяемые при изготовлении изделия, представлены в таблице 3.

Таблица 3 - Материалы, применяемые при изготовлении изделия

№ п/п	Наименование	Материал
1	Накопительная часть (мусороприёмник)	Ст3сп5 ГОСТ14637-79
2	Шарнирное соединение (болтовое)	Болт оцинкованный с полной резьбой М10х40 класс прочности 4.8
3	Рама	Металлический профиль 20х40 Ст3сп5 ГОСТ14637-79
4	Антикоррозионное покрытие	Грунт-эмаль по ржавчине на алкидно-уретановой основе «Расцвет»

6 Комплектность

Изделие поставляется в полностью укомплектованном виде.

Производитель оставляет за собой право без предупреждения вносить изменения в конструкцию урн для мусора, не ухудшающие их потребительских свойств.

7 Срок службы и гарантия изготовления

Срок службы изделия – 10 лет.

Гарантийный срок использования – 12 месяцев.

Предприятие не несёт ответственности за повреждения, возникшие в результате неправильного транспортирования и эксплуатации изделия.

8 Сведения по утилизации

Изделие подлежит утилизации после демонтажа и разборки.

Металлоконструкции подлежат механической или газовой резке и сдачи на специализированное предприятие по сбору металлолома для вторичной переработки.

Министерство образования Камчатского края
Краевое государственное профессиональное образовательное автономное
учреждение
«Камчатский политехнический техникум»

Мангал металлический
для получения углей и жарки мяса

ПАСПОРТ

Изготовитель: условное предприятие техникума «Сваркамполитех»

Петропавловск-Камчатский – 2023

Содержание

1	Общие указания	3
2	Основные сведения об изделии	3
3	Назначение	3
4	Основные технические данные	3
5	Материалы, применяемые при изготовлении	4
6	Комплектность	4
7	Срок службы	4
8	Сведения по утилизации	4

1 Общие указания

1.1 Паспорт должен постоянно находиться с изделием.

1.2 При внесении записей в Паспорт не допускаются записи карандашом, смывающими чернилами и подчистки.

1.3 Неправильная запись должна быть аккуратно зачёркнута и рядом записана новая, которую заверяет ответственное лицо с указанием его фамилии и должности.

1.4 При передаче изделия на другое предприятие или другому владельцу итоговые суммирующие записи заверяют печатью предприятия, передающего изделие.

2 Основные сведения об изделии

Основные сведения об изделии представлены в таблице 1.

Таблица 1 – Основные сведения об изделии

Наименование изделия	Мангал металлический для получения углей и жарки мяса
Обозначение	
Дата изготовления	
Наименование изготовителя	КГПОАУ «Камчатский политехнический техникум», условное предприятие «Сваркамполитех»
Юридический адрес изготовителя	683003, РФ, Камчатский край, г. Петропавловск-Камчатский, ул. Ленинградская 37
Срок службы изделия	10 лет
Сведения о сертификации изделия	Мангалы не подлежат обязательной сертификации и декларированию соответствия в Национальной системе сертификации Росстандарта

3 Назначение

Мангал металлический предназначен для получения углей и приготовления жареного мяса. Для удобного хранения стойки изделия отделяются от короба.

4 Основные технические данные

Основные технические данные представлены в таблице 2.

Таблица 2 - Основные технические данные

№ п/п	Наименование	Параметры
5	Габаритные размеры, мм	450x300x180
6	Вместимость, л	4
7	Масса изделия, кг	5
8	Вид климатического исполнения по ГОСТ 15150-69	УХЛ1

Внешний вид изделия представлен на рисунке 1.



Рисунок 1 - Внешний вид изделия

5 Материалы, применяемые при изготовлении изделия

Материалы, применяемые при изготовлении изделия, представлены в таблице 3.

Таблица 3 - Материалы, применяемые при изготовлении изделия

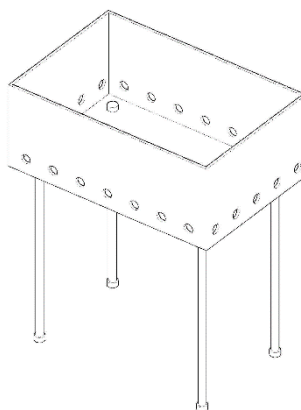
№ п/п	Наименование	Материал
5	Короб	Ст3сп5 ГОСТ14637-79
6	Шарнирное соединение (болтовое)	Болт оцинкованный с полной резьбой М10х150 класс прочности 4.8
7	Стойки	Металлический прут с резьбой 10х400 Ст3сп5 ГОСТ14637-79

6 Комплектность

Изделие поставляется в полностью укомплектованном виде.

Производитель оставляет за собой право без предупреждения вносить изменения в конструкцию мангалов, не ухудшающие их потребительских свойств.

7 Срок службы и гарантия изготовления

Срок службы изделия – 10 лет.

Гарантийный срок использования – 12 месяцев.

Предприятие не несёт ответственности за повреждения, возникшие в результате неправильного транспортирования и эксплуатации изделия.

8 Сведения по утилизации

Изделие подлежит утилизации после демонтажа и разборки.

Металлоконструкции подлежат механической или газовой резке и сдаче на специализированное предприятие по сбору металлолома для вторичной переработки.

Министерство образования Камчатского края
Краевое государственное профессиональное образовательное автономное
учреждение
«Камчатский политехнический техникум»

ГОДОВОЙ ПЛАН
условного предприятия «Стройкамполитех»



Временное творческое объединение студентов и преподавателей КГПОАУ «Камчатский политехнический техникум» в форме условного предприятия «Стройкамполитех».

Юридический адрес: г. Петропавловск-Камчатский, ул. Ленинградская, 37.

Адрес местонахождения: г. Петропавловск-Камчатский, ул. Молчанова, 22, производственные мастерские.

Годовой план разработан в соответствии с годовым планом работы техникума на 2023-2024 учебный год.

Составители: Левицкий Андрей Владимирович, руководитель условного предприятия.

СОГЛАСОВАНО

Инструктор по труду
Сотникова Е.Е.
24.05 2023 г.

УТВЕРЖДЕНО

на заседании членов УП
протоколом № 13 от «24» МАЯ 2023 г.
Руководитель УП А.В. Левицкий

СОДЕРЖАНИЕ

1 ПАСПОРТ УСЛОВНОГО ПРЕДПРИЯТИЯ.....	4
2 ПОЯСНИТЕЛЬНАЯ ЗАПИСКА.....	5
3 СИТУАЦИЯ НА РЫНКЕ.....	6
4 ПРОИЗВОДСТВЕННЫЙ ПЛАН.....	7

1 ПАСПОРТ УСЛОВНОГО ПРЕДПРИЯТИЯ «СТРОЙКАМПОЛИТЕХ»

Паспорт условного предприятия представлен в табличной форме (таблица 1).

Таблица 1 – Паспорт условного предприятия «Стройкамполитех»

Полное наименование и форма	Временное творческое объединение в форме условного предприятия «Стройкамполитех» (УП «Стройкамполитех»)
Цель создания УП	обеспечение подготовки квалифицированных работников, служащих соответствующего уровня и профиля в условиях дуального обучения на базе условного предприятия с учетом полного цикла производства в сфере монтажных и отделочных работ
Основные задачи	1) повышение качества профессиональной подготовки молодых специалистов в условиях дуального обучения за счет получения практического опыта при выполнении реальных заказов; 2) развитие творческого потенциала студентов при решении реальных задач; 3) выполнение строительно-монтажных и отделочных работ
Основные виды продукции или услуг	выполнение строительно-монтажных и отделочных работ
Потенциальные заказчики	предприятия Камчатского края, физические лица
Список членов УП	13 человек (протокол № 12 от 31.01.2023 г.)
Руководитель УП	Левицкий Андрей Владимирович, руководитель условного предприятия
Планируемые результаты деятельности УП	1) оказание услуг по выполнению строительно-монтажных и отделочных работ, 2) получение студентами практического опыта работы на производстве

2 ПОЯСНИТЕЛЬНАЯ ЗАПИСКА

Временное творческое объединение студентов и преподавателей КГПОАУ «Камчатский политехнический техникум» в форме условного предприятия «Стройкамполитех» осуществляет деятельность с 15.02.2019 г. в соответствии с приказом № 49-Т «Об организации деятельности временных творческих объединений в форме условных предприятий» от 15.02.2019 года.

Условное предприятие «Стройкамполитех» предназначено для оказания услуг по выполнению строительно-монтажных работ. Основными их видами являются: монтаж перегородок, грунтование, оштукатуривание, шпаклевка, покраска или оклеивание обоями стен, заливка полов.

Основным заказчиком данных услуг является КГПОАУ «Камчатский политехнический техникум», который обеспечивает выполнение требований и норм отделки помещений в общежитии и учебных корпусах.

Общественная полезность предприятия связана с повышением качества профессиональной подготовки молодых рабочих и специалистов в условиях дуального обучения за счет получения практического опыта при выполнении реальных заказов при погружении в условия работы предприятия; возможностью развития творческого потенциала студентов при решении реальных задач.

3 СИТУАЦИЯ НА РЫНКЕ

В Камчатском крае множество объединений занимаются монтажными работами и отделкой. В основном это мелкие предприниматели, не вызывающие доверия в силу отсутствия в своем объединении кадровых работников, гарантирующих набор квалифицированных специалистов. Также нередко данные организации берут высокую плату. Техникум же может за небольшие цены предоставить людей, гарантированно получающих в процессе обучения все необходимые навыки и умения и впоследствии подтверждающих их экзаменом с последующим получением диплома.

Вследствие вышеупомянутого можно сделать вывод, что появление на рынке труда группы ответственных обученных студентов будет в большей степени целесообразным.

4 ПРОИЗВОДСТВЕННЫЙ ПЛАН

План организации деятельности УП по производству продукции представлен в табл. 2, должностной функционал – в табл. 3, режим работы - в табл. 4, прайс-лист оказания услуг – в табл. 5, описание технологического процесса – в табл. 6.

Таблица 2 - План организации деятельности УП по производству продукции

№	Этапы программы	Содержание	Сроки реализации
1	Подготовительные работы		
1.1	Организация деятельности УП	1) разработка годового плана работы УП, 2) определение расписания работы, 3) формирование состава УП на заседании членов УП под протокол	май 2023, сентябрь 2023
1.2	Закупка исходных материалов	1) оформление заявок на материалы, 2) закупка необходимого материала, 3) организация доставки материалов до мастерских	сентябрь 2023
1.4	Информирование о деятельности УП	1) информирование о деятельности УП в газете «Политех» и/или на сайте техникума, 2) рассылка писем с предложениями для организаций города	в течение отчетного периода
1.5	Заседание членов УП	планирование деятельности УП	сентябрь 2023 – май 2024, под протокол
2	Практико-ориентированное дуальное обучение		
2.1	Включение в деятельность предприятия обучающихся по направлениям «Строительство и эксплуатация зданий и сооружений», «Мастер отделочных строительных и декоративных работ» для прохождения дуального обучения	1) знакомство со структурой условного предприятия, 2) выдача заданий по практике, 3) выполнение студентами работ в соответствии с целями и задачами дуального обучения	сентябрь 2023 - май 2024
3	Производственная деятельность		
3.1	Подготовительные работы	1) проверка оборудования и инструмента, 2) инструктаж по технике безопасности и охране труда	сентябрь – декабрь 2023, январь-май 2024
3.2	Выполнение заказов	1) удаление старого покрытия со стен, 2) подготовка оснований, 3) грунтование, 4) оштукатуривание, 5) шпаклевание, 6) монтаж каркасных перегородок с последующей отделкой	сентябрь – декабрь 2023, январь - май 2024
3.4	Изготовление	1) распиловка материала,	сентябрь – декабрь

	заготовок для УП «Арткамполитех» согласно производственному плану предприятия	2) ошкуривание, 3) сверление отверстий и углублений, 4) покрытие лаком	2023, январь – май 2023
3.5	Осуществление заказов техникума	Выполнение заказов техникума: 1) ремонт кинобудки в учебно-бытовом корпусе, 2) изготовление мобильных перегородок для организации рабочих зон при проведении демонстрационных экзаменов, 3) ремонт мебели в общежитии, 4) ремонт помещений в общежитии	сентябрь – декабрь 2023, январь -май 2024
4	Отчет о выполнении годового плана		
4.1	Подготовка отчета о выполнении годового плана	представление отчета на заседании членов УП под протокол	31 мая 2024
5	Планирование на 2024-2025		
5.1	Подготовка годового плана на 2023 – 2024 учебный год для согласования	согласование годового плана на 2024-2025 учебный год	до 31 мая 2024

Таблица 3 - Должностной функционал

№	Должность	Содержание деятельности
1	Руководитель УП	1) подготовка годового плана и отчета по выполненной работе, 2) закупка материала, 3) контроль качества производимой продукции, 4) оформление договорных отношений, 5) информирование о деятельности УП (подготовка и размещение рекламной продукции, формирование клиентской базы)
2	Работник УП	1) соблюдение требований охраны труда и техники безопасности, 2) соблюдение требований дисциплины условного предприятия; 3) исполнение работ в рамках договорных отношений с заказчиком

Таблица 4 - Режим работы

	Дни	Время
1	Пятница	15:00 – 19:00

Таблица 5 – Прайс-лист оказания услуг

№	Наименование услуги	Стоимость услуги (руб.)
1	Удаление старого покрытия (обоев, краски)	20 руб./м ²
2	Удаление штукатурки	150 руб./м ²
3	Оштукатуривание поверхностей	200 руб./м ²
4	Шпаклевание поверхностей	300 руб./м ²
5	Грунтование поверхностей	250 руб./м ²

6	Окрашивание стен по штукатурке	100 руб./м ²
7	Поклейка обоев	150 руб./м ²
8	Монтаж перегородок из металлических профилей и гипсокартонных листов	500 руб./м ²

Таблица 6 – Описание технологического процесса

№	Содержание деятельности	Количество часов	Примечания
Сентябрь 2023 – май 2024			
Выполнение индивидуальных заказов			
1	Проверка оборудования и инструмента. Инструктаж по технике безопасности и охране труда	2	с фиксацией в журнале
2	Удаление старого покрытия	2	
3	Подготовка оснований	4	
4	Грунтование	4	
5	Оштукатуривание	4	
6	Шпаклевка и шлифовка	4	
7	Покрытие стен краской или обклеивание обоями	4	
Итого		24	
Сентябрь – декабрь 2023			
Ремонт кинобудки в учебно-бытовом корпусе			
1	Проверка оборудования и инструмента. Инструктаж по технике безопасности и охране труда	2	с фиксацией в журнале
2	Грунтование стен и пола	4	
3	Шпаклевка и шлифование	4	
4	Обрамление дверного проёма	4	
5	Выравнивание пола	4	
6	Покраска стен	4	
Итого		22	
Сентябрь 2023 – май 2024			
Ремонт мебели из общежития			
1	Проверка оборудования и инструмента. Инструктаж по технике безопасности и охране труда	2	
2	Замена конструктивных элементов	2	
3	Замена поврежденных крепежных элементов	2	
Итого		6	
Сентябрь 2023 – май 2024			
Косметический ремонт помещений в общежитии			
1	Проверка оборудования и инструмента. Инструктаж по технике безопасности и охране труда	2	
2	Удаление старого покрытия (обоев, краски)	2	
3	Грунтование стен и пола	4	
4	Шпаклевка и шлифовка	4	
5	Покраска стен или оклеивание обоями	4	
Итого		16	

Январь – май 2024

Изготовление мобильных перегородок для организации рабочих зон при проведении демонстрационных экзаменов

1	Проверка оборудования и инструмента. Инструктаж по технике безопасности и охране труда	2	
2	Нарезка труб по заданным размерам	4	
3	Монтаж перегородки с использованием труб и крепежных элементов	8	
Итого		14	

Приложение В

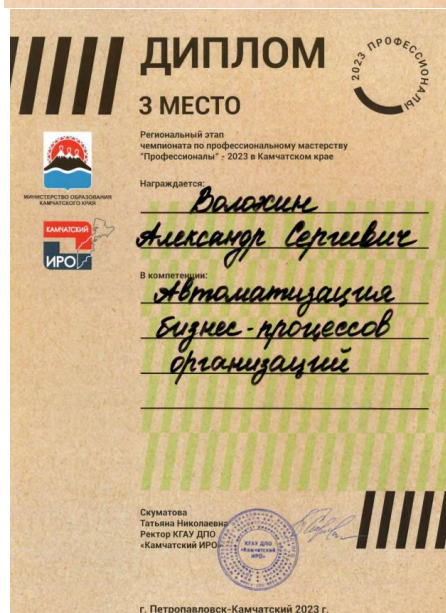

6 Выполнение плана воспитательной работы техникума, в том числе по психолого-педагогическому сопровождению студентов, детей-инвалидов и лиц с ОВЗ

Целью воспитательной работы педагогического коллектива техникума в 2023 году было личностное развитие обучающихся и их социализация, проявляющиеся в развитии их позитивных отношений к общественным ценностям, приобретении опыта поведения и применения сформированных общих компетенций квалифицированных рабочих, служащих/ специалистов среднего звена на практике. Решение круга задач (обеспечение целенаправленного взаимодействия педагогов и обучающихся, обеспечение равнозначного развития каждого направления (стороны) личности и создание максимально благоприятных условий образовательной деятельности для оптимального саморазвития обучающихся) позволили достичь общей цели воспитательной работы техникума путем проведения комплекса мероприятий различного уровня.

Результаты выполнения плана по воспитательной работе техникума представлены в таблице 17.

Таблица 17 – Результаты выполнения плана работ

№	Мероприятие	Срок	Ответственный исполнитель	Цель	Результат (отчет)
1 Организационная работа					
1.1	Обобщение результатов работы за предыдущий год	Сентябрь 2023	Заместитель директора по ВР и СВ	Оценка эффективности воспитательной работы	Анализ отчетов и планов воспитательной работы структурных подразделений. Утверждение планов
1.2	Прогнозирование основных направлений, целей, и задач воспитания на планируемый период (неделя, семестр, год, на весь период обучения)			Планирование воспитательной работы	
1.3	Обновление стенда по организации воспитательной работы в техникуме; ССУ; социальной и психологической поддержки студентов; работе кружков, секций и клубов	август – октябрь 2023	Педагоги-организаторы, преподаватель-организатор ОБЖ, руководитель физического воспитания	Информирование обучающихся	Оформлены стенды по направлениям работы по всем учебным площадкам
1.4	Работа с родительским комитетом (групп, отделений, техникума)	В течение года	Заместитель директора по ВР и СВ, заведующие отделениями, классные руководители	Планирование работы родительского комитета на 2020-2020 и 2020-2021 уч. г., привлечение родителей к сотрудничеству со специалистами техникума	Проведено 1 общее родительское собрание в группах 1 курса, проведены заседания родительского комитета: планирование работы родительского комитета на новый учебный год; работа по профилактике правонарушений, итоги успеваемости
1.5	Совершенствование и использование в учебно-воспитательном процессе новейших достижений педагогических и	В течение года	Заместитель директора по ВР и СВ	Изучение опыта работы других учебных заведений, инновационных разработок для	Участие в работе круглых столов, проведение мастер-классов, творческие отчеты

	психологических наук			внедрения в воспитательный процесс	
2 Работа с педагогическими кадрами, направленная на совершенствование воспитательного процесса					
2.1	Заседания учебно-воспитательного совета	Еженедельно по пятницам	Заместитель директора по ВР и СВ	Координация деятельности сотрудников подразделения	В соответствии с планом проведено 20 заседаний
2.2	Совещания классных руководителей	Ежемесячно в течение учебного года	Заместитель директора по ВР и СВ	Координация деятельности классных руководителей	В соответствии с планом работы техникума проведено 10 совещаний
2.3	Методические семинары, педагогические консилиумы, совещания по воспитательной работе	В течение года	Заместитель директора по ВР и СВ	Повышение качества воспитательного процесса в группе и на отделении. Обобщение опыта.	совещание по критериям работы воспитателей общежития, психолого-педагогический консилиум по детям-сиротам нового набора
3 Организация методического обеспечения воспитательной работы					
3.1	Разработка методических указаний по профилактике и тематическим классным часам, положений по конкурсам и соревнованиям, и пр.	В течение года	Заместитель директора по ВР и СВ	Обобщение опыта. Создание базы методических разработок педагогов	Разработаны и утверждены: Положение о конкурсах и соревнованиях, 10 классных часов
3.2	Активизация работы классных руководителей:	В течение года	Заместитель директора по ВР и СВ	Обобщение воспитательных результатов, организация обмена положительным педагогическим опытом.	Изданы приказы о поощрениях и взысканиях классных руководителей, подведен рейтинг классного руководителя
3.3	Совершенствование научно-методической работы отделений в направлении профессиональной направленности воспитания и обучения студентов: -взаимосвязь с предприятиями -участие в конкурсах	В течение года	Заместитель директора по ВР и СВ	Разработка нормативных документов Активизация работы клубов по интересам, кружков технического творчества	Участие в вебинарах (2 шт.), профориентационной работе, встречи с представителями ВУЗов (встречи со студентами выпускных групп в дистанционном формате)
4 Мониторинг реализации программ и планов воспитательной деятельности					
4.1	Подведение итогов «Рейтинговая оценка деятельности классного руководителя»	Декабрь 2023	Заместитель директора по ВР и СВ	Повышение профессионального мастерства, самообразование	Подведен рейтинг классного руководителя (протокол № 22 от 11.12.2022 г.)
5 Интеллектуальная сфера развития личности					
5.1	Работа НСО, кружков, клубов и секций, направленных на развитие творческого потенциала: «Зелёная лампа», «СПОЛОХ», «Ясная поляна» и др.	Сентябрь 2023 в течение года	Руководители кружков, секций и клубов	Утверждение планов работы на год. Творческие отчёты конференции. Развитие инициативы и творчества обучающихся, формирование организаторских, управленческих и профессиональных навыков	В течение года работали 2 клуба («Отечество», «Спортивный»), медиа-студия «Сполох», секции (волейбол, футбол, настольный теннис, атлетическая гимнастика, шахматы, баскетбол), ВИА «32 декабря»
5.2	Политическая	В течение	Заместитель	Формирование	Участие студентов в

	самореализация и повышение электоральной активности	года	директора по ВР и СВ	гражданской позиции у студентов, потребностей духовно-нравственного совершенствования, уважения к историко-культурному наследию	работе молодежного парламента,
5.3	Работа по патриотическому воспитанию. Работа по патриотическому воспитанию в ходе подготовки к празднованию Дня победы в Великой Отечественной войне: продолжение проекта «Книга памяти»	В течение года	Преподаватель-организатор ОБЖ	Сохранение памяти о подвиге народа в Великой Отечественной войне 1941-1945 годов.	Работа проведена согласно перечню проведенных мероприятий в дистанционном формате. Продолжена работа над проектом «Книга памяти» (руководитель Макарова Ю.В., преподаватель)
5.4	Работа по патриотическому воспитанию, в связи с другими памяtnыми датами и событиями истории России, Камчатского края: Проведение классных часов совместно с представителями Камчатского краевого отделения всероссийской общественной организации ветеранов «Боевое братство». Работа клуба «Отечество»	В течение года	Преподаватель-организатор ОБЖ	Сохранение и развитие чувства гордости за свою страну, осознание необходимости увековечения памяти об участии российских воинов в локальных войнах	Проведены мероприятия согласно плана работы техникума в дистанционном формате
5.5	Проведение Фестиваля спортивно-массовой и патриотической работы посвященного «Дню защитника Отечества» (по отдельному плану). Совместно с военным комиссариатом проведение «День призывника», «Призывник Российской армии».	В течение года	Преподаватель-организатор ОБЖ, Руководитель физического воспитания	Формирование у молодежи готовности к защите Отечества и службе в Российской армии	Проведены мероприятия согласно плана работы техникума в дистанционном формате
5.6	Участие в краевых соревнованиях по военно-прикладным видам спорта между учебными заведениями. Военно-патриотическое воспитание на уроках ОБЖ и физической культуры, в неурочной работе, спортивных секциях, соревнованиях по военно-прикладным видам спорта, военизированные походы	В течение года	Преподаватель-организатор ОБЖ. Руководитель физического воспитания	Формирование у молодежи готовности к защите Отечества и службе в Российской армии	Проведены мероприятия согласно плана работы техникума в дистанционном формате
5.7	Принятие участия в торжественных ритуалах, в музеях боевой славы, у памятников и обелисков с участием студентов допризывного возраста,	В течение года	Преподаватель-организатор ОБЖ	Возрождение и развитие воинских традиций патриотической направленности, чувства	Проведены мероприятия согласно плана работы техникума в дистанционном формате

	родителей и ветеранов.			сопричастности к истории Отечества	
5.8	Развитие научно-технических и методических основ патриотического воспитания через участие в создании единой информационно-справочной системы (базы данных) о защитниках Отечества, погибших в годы Великой Отечественной войны; проведение исследований по вопросам патриотического воспитания; участие в круглых столах и семинарах направленных на формирования патриотизма в современных условиях	В течение года	Преподаватель-организатор ОБЖ	Увековечение памяти о защитниках Отечества погибших в годы ВОВ. Определение педагогических основ патриотического воспитания студентов и путей их реализации	Проведены мероприятия согласно плана работы техникума в дистанционном формате
5.9	Организация трудовых акций по благоустройству учебного заведения в целях формирования культуры безопасности жизнедеятельности	В течение года	Преподаватель-организатор ОБЖ	Коллективные творческие дела, обобщение опыта и совершенствование патриотического воспитания	Проведены мероприятия согласно плана работы техникума в дистанционном формате
5.10	Формирование системы правовых знаний через реализацию программы ресоциализации и программе профилактики правонарушений 1. Проведение классных часов по актуальным правовым темам 2. Активизация работы в рамках сетевого взаимодействия: КДН и ГУ МРУИИ; ГУ Областным центром социальной помощи семье и детям; ЦППКиР; ОДН; представителями правоохранительных органов	В течение года	Заместитель директора по ВР и СВ	Формирование правосознания студентов, активизация работы по программе «Мы без наркотиков», продолжение взаимодействия с центром «СПИД», врачом–наркологом, КДН, наркоконтролем, Центром социальной помощи семье и детям, профилактика девиантного поведения	Проведены запланированные мероприятия, встречи. Разработаны программы ресоциализации на 6 студентов.
5.11	Воспитание основ физической культуры и здорового образа жизни через систематическое проведение в техникуме массовых оздоровительных, физкультурных и спортивных мероприятий, лекций по здоровому образу жизни. Лекции, беседы, консультации по проблемам семейно-бытовых отношений, воспитанию детей, развитию положительных традиций, сохраняющихся в семьях	В течение года	Заместитель директора по ВР и СВ	Развитие психологически здоровой личности студента. Социальная поддержка семьям студентов, профилактика аддитивного поведения, укрепление социального партнерства	Проведены встречи со специалистами в соответствии с планом работы, часть в дистанционном формате

	родителей				
6 Развитие творческого потенциала студентов					
6.1	Вовлечение обучающихся в работу ССУ, клубов, кружков	В течение года	Заместитель директора по ВР и СВ	Формирование профессиональной компетентности	Общее количество занимающихся – 874 человек.
6.2	Участие студентов во внутритехникумовских, городских и краевых смотрах-конкурсах, творческих отчетах, размещение на сайте техникума в Интернете материалов, отражающих достижения в деятельности студенческого самоуправления участие в краевых и городских фестивалях, конференциях встречи	В течение года	Педагог-организаторы	Развитие творческого потенциала обучающихся.	Охват 100%, часть в дистанционном формате
6.3	Социально-психологическая поддержка студентов через взаимодействие с ЦППР и К (Центр психолого-педагогической реабилитации и коррекции), ОЦСПС и Д (Областной центр социальной помощи семье и детям), КДН (Комиссия по делам несовершеннолетних)	В течение года	Педагог-психолог	воспитания членов студенческого сообщества, как целостной и упорядоченной совокупности взаимодействующих компонентов, содействующих развитию личности и коллектива	Организована работа в рамках соглашений о взаимном сотрудничестве: ЦППР и К, ОЦСПС и Д. Сопровождение студентов социальными педагогами и педагогом-психологом на заседаниях КДНиЗП
7 Контроль					
7.1	Персональный контроль классных руководителей первых курсов: проверка планов и отчетов классных руководителей; проведение (ежемесячно) совещаний с классными руководителями	В течение года	Заместитель директора по ВР и СВ	Активизация работы классных руководителей	Утверждены планы работы на 2 полугодие 2021-2022 учебного года и приняты отчеты за 1 полугодие 2022-2023 учебного года
8 Участие в Федеральных проектах					
8.1	Профессионалитет	В течение года	Заместитель директора по ВР и СВ Педагог-организаторы	Подготовить квалифицированных специалистов в соответствии с потребностями рынка труда и отраслевых предприятий	
8.2	Разговоры о важном	По понедельникам	Заместитель директора по ВР и СВ Педагог-организаторы	Сформировать у студентов любовь к Родине, гордость за свою страну, патриотизм развитие ценностного отношения студентов к России, населяющим ее людям, ее уникальной истории, богатой природе и великой культуре	Проведено 16 мероприятий

Перечень проведенных мероприятий различного уровня в 2023 году представлен в таблице 18.

Таблица 18 – Перечень мероприятий 2023 года

№	Наименование	Уровень мероприятия (проведено в рамках ОУ, краевое, межрегиональное, всероссийское)	Цель мероприятия	Категория участников					Этапы проведения мероприятия	Результаты
				всего	Дети-сироты	Дети-инвалиды	Дети с ОВЗ	КМНС		
1	2	3	4	5	6	7	8	9	10	11
1	01.01.2023 «Здравствуй, здравствуй Новый год!»	В рамках ОУ	Формирование навыков общения, культуры поведения в общественных местах	8	2	-	-	4	Студенты общежития	Получили заряд хорошего настроения, узнали о зимних чудесах природы
2	02.01.2023 Посещение киноцентра	В рамках ОУ	Формирование навыков общения, культуры поведения в общественных местах	6	1	-	-	3	Студенты общежития	Получили заряд положительных эмоций
3	03.01.2023 Познавательная кулинарная викторина (чаепитие)	В рамках ОУ	Выявить глубину знаний обучающихся; воспитать интерес к знаниям по кулинарии	7	1	-	-	2	Студенты общежития	Информация на официальном сайте техникума
4	04.01.2023 Викторина: «Рождественские колядки»	В рамках ОУ	Познакомить студентов с традициями и обычаями народной культуры	10	1	-	-	4	Студенты общежития	Познакомились с традициями народной культуры
5	05.01.2023 Тестирование по системе Р.Кавашима	В рамках ОУ	Развитие интеллекта и памяти	10	3	-	-	2	Студенты общежития	Провели оценку работы головного мозга студентов
6	06.01.2023 Посещение ХК Вулкан (катание на коньках, посещение кафе)	В рамках ОУ	Привлечение к активному образу жизни, укреплению здоровья и ведению ЗОЖ	6	3	-	-	1	Студенты общежития	Получили заряд положительных эмоций популяризация ЗОЖ
7	08.01.2023 Развлекательная программа: «Щедра талантами родная сторона»	В рамках ОУ	Познакомить обучающихся с традициями празднования Нового года в нашей стране и других странах	12	1	-	-	5	Студенты общежития	Познакомились с традициями, приметами и суевериями празднования Нового года в России и других странах
8	12.01.2023 В рамках Всероссийского проекта «Разговоры о важном» прошёл классный час «Светлый праздник Рождества»	Всероссийский	Способствовать развитию представлений обучающихся о приоритете духовных ценностей над материальными, формировать уважение к традициям народов России и традиционным конфессиям России, прививать любовь к семье и близким, воспитывать отзывчивость, щедрость, желание доставлять радость другим людям, способствовать развитию представления о взаимосвязи прошлого, настоящего, будущего	75	2	1	-	4	А-122 ИСП-122 ИСП-122/1 СЭЗ-122	Информация размещена на официальном сайте техникума

9	14.01.2023 15.01.2023 Краевые соревнования по биатлону «Памяти И.М. Чистякова»	Краевой	Формирование активной гражданской позиции Патриотическое воспитание студентов техникума Развитие творческих способностей Профессионально-ориентирующее Создание и опубликование ролика Развитие волонтерства	12	-	-	-	1	Волонтерская группа медиастудии «Словох» ИСП-320	Волонтерское участие Информация размещена на официальном сайте техникума
10	14.01.2023 Соревнования по Ски-Альпинизму в дисциплине Гонка	Краевой	Популяризация вида спорта Пропаганда ЗОЖ	1	-	-	-	-	СВ-122	1 место Сестеров Михаил. Тичерс Награды преподавателей и студентов 2022-2023 Краменко О.И. Личники
11	16.01.2023 Торжественная церемония поднятия флага РФ	Всероссийский	Формирование активной гражданской позиции Патриотическое воспитание студентов техникума	82	4	-	-	2	А-122 ТА-122 А-320 А-419	Информация размещена на официальном сайте техникума
12	19.01.2023 Встреча студентов КГПОАУ «Камчатский политехнический техникум» с представителями в/ч 31268, на которой ребята узнали о службе в ВС РФ на контрактной основе	В рамках ОУ	Формирование активной гражданской позиции Патриотическое воспитание студентов техникума	73	2	1	-	4	МРОА-022 ТА-419 СВ-221 ТА-320 МДСМ-221	Информация размещена на официальном сайте техникума
13	19.01.2023 Диалог «Бюджет студента»	В рамках ОУ	Способствовать расширению представлений, студентов о планировании и ведении своего бюджета	10	-	-	-	2	Студенты общезнания	Узнали о правилах успешной экономии своего бюджета
14	20.01.2023 «Студенческая спортивная ночь»	Муниципальный	Пропаганда ЗОЖ, популяризация конькового спорта, привлечение молодёжи к катанию на коньках	15	2	-	-	1	А-122 ТА-122 СЭЗ-221 ИХОР-222 МРОА-122	Приняли участие Информация размещена на официальном сайте техникума
15	С 25.12.2022 по 18.01.2023 Краевой online-конкурс «Новогодняя маска»	Краевой	Формирование активной гражданской позиции Развитие творческой способности Формирование у студентов высокой нравственной культуры	14	-	-	-	-	МДР-122 СВ-320 ИХОР-221	1 место — Мамаева Алина , 2 место — Чупрынова Арина, 3 место — Вахрушева Яна . Информация размещена на официальном сайте техникума
16	23.01.2023 В рамках Всероссийского	Всероссийский	Формирование культуры безопасного и эффективного	62	-	1	-	2	ИСП-122/1 ПСО-	Информация размещена на официальном

	проекта «Разговоры о важном» прошёл классный час «Кибербезопасность»		использования цифровых ресурсов и устройств, знакомство с основами безопасности в сети и повышение уровня цифровой грамотности						122 ИСП-320	сайте техникума
17	24.01.2023 Праздничное мероприятие «День Российского студента»	В рамках ОУ	Познакомить с историей возникновения праздника, создание праздничного настроения	27	7	-	-	6	Студенты общезиятия	Информация размещена на официальном сайте техникума
18	24.01.2023 Встреча студентов выпускных групп техникума с представителями пункта отбора на военную службу по контракту по Камчатскому краю	В рамках ОУ	Формирование активной гражданской позиции Патриотическое воспитание студентов техникума	72	2	1	-	3	ИСП-419/1 ОВБ-419 ПСО-320/1 ПСО-320	Информация размещена на официальном сайте техникума
19	25.01.2023 Классные часы, посвящённые Дню российского студенчества	В рамках ОУ	Формирование активной гражданской позиции Патриотическое воспитание студентов техникума	84	2	1	-	1	ИСП-320 ИСП-320/1 ИСП-419 ИСП-419/1	Информация размещена на официальном сайте техникума
20	25.01.2023 Краевая интеллектуально-развлекательная игра, посвящённая Дню российского студенчества, «История Камчатского края»	Краевой	Формирование у обучающихся интереса к студенческим ТА-122традициям; знакомство с историей праздника, его традициями. Воспитание уважения к истории своей страны	10	-	-	-	-	ТА-122 А-122	2 место 3 место Информация размещена на официальном сайте техникума
21	25.01.2023 Праздничное мероприятие, посвященное Дню российского студенчества. Члены студенческого совета приняли активное участие в их организации и проведении	В рамках ОУ	Сохранение и приумножение историко-культурных традиций техникума, формирование у обучающихся интереса к студенческим традициям; знакомство с историей праздника, его традициями. Способствование сплоченности коллектива, формирование умения работать в команде, формирование внимательного отношения к проблемам сверстников. Воспитание чувства взаимопомощи и отзывчивости Развитие творческих способностей	15	-	-	-	1	ИХОП-221 МДСМ-221 А-122 ТА-122	Информация размещена на официальном сайте техникума
22	26.01.2023 Торжественное мероприятие во Дворце молодежи, посвящённое открытию Года молодёжи в	Краевой	Формирование активной гражданской позиции Патриотическое воспитание студентов техникума Формирование интереса к студенческим традициям	6	-	-	-	-	ТА-122 ИСП-122	Информация размещена на официальном сайте техникума

	Камчатском крае									
23	26.01.2023 Конкурс среди студентов КГПОАУ «Камчатский политехнический техникум» «Будь в Telegram Камполитеха»	В рамках ОУ	Формирование активной гражданской позиции Патриотическое воспитание студентов техникума Формирование интереса к студенческим традициям Развитие творческих способностей	15	-	-	-	-	ИСП-122 ИСП-320 ТА-221 СЭЗ-222	Информация размещена на официальном сайте техникума
24	27.01.2023 Встреча студентов с жителем блокадного Ленинграда, почётным жителем Камчатского края Рэмом Артуровичем Ляндзбергом	В рамках ОУ	Формирование активной гражданской позиции Патриотическое воспитание студентов техникума Воспитание уважения к истории своей страны	73	5	1	-	5	А-122 ТА-122 ПСО-122 СЭЗ-122 ИСП-122 ИСП-122/1	Информация размещена на официальном сайте техникума
25	27.01.2023 Классный час «27 января – День снятия блокады г. Ленинграда»	В рамках ОУ	Формирование активной гражданской позиции Патриотическое воспитание студентов техникума Воспитание уважения к истории своей страны	85	6	-	-	8	СВ-122 МРОА-022 МК-122 СВ-221	Информация размещена на официальном сайте техникума
26	30.01.2023 В рамках Всероссийского проекта «Разговоры о важном» прошёл классный час «Российской движение детей и молодёжи «Движение первых»	Всероссийский	Сформировать первоначальные представления о деятельности Российского движения детей и молодёжи «Движение первых» (далее – РДДМ, Движение первых), создать условия для проявления активной гражданской позиции школьников; мотивировать детей к общественно полезной деятельности, вступлению в ряды РДДМ	96	2	1	-	3	ИСП-320/1 ОВБ-419 ПСО-320/1 ТПП-419 ПСО-320	Информация размещена на официальном сайте техникума
27	30.01.2023 Награждение благодарственным и письмами Министерства образования Камчатского края за активную гражданскую позицию и участие в общественном наблюдении при проведении государственной итоговой аттестации в 2022 г	Краевой	Формирование активной гражданской позиции Патриотическое воспитание студентов техникума	96	2	1	-	3	ИСП-320/1 ОВБ-419 ПСО-320/1 ТПП-419 ПСО-320	Были награждены студенты третьего курса, обучающиеся по специальности «Право и организация социального обеспечения»: Аврам Максим, Бунин Руслан, Стрелкова Анастасия, Овчинникова Арина, Полежаева Полина, Ситникова Валерия, Шарапов Вячеслав и

										Шипицына Елизавета Информация размещена на официальном сайте техникума
28	31.01.2023 Акция «Носки солдату»	В рамках ОУ	Воспитание чувства взаимопомощи и отзывчивости, поддержка военнослужащих, находящихся в зоне СВО	3	-	-	-	1	Студен ты общес жития	Информация размещена на официальном сайте техникума
29	02.02.2023 Классные часы «День воинской славы России – день разгрома советскими войсками немецко- фашистских войск в Сталинградской битве (1943 г.)»	В рамках ОУ	Патриотическое воспитание студентов Формирование активной гражданской позиции и правового сознания Воспитание уважения к истории своей страны	64	6	-	-	3	ИХОР- 122 МДР- 122 МК- 122	Информация размещена на официальном сайте техникума
30	02.02.2023 Интеллектуальная игра «Экологический марафон»	Краевой	Экологическое воспитание студентов Формирование активной гражданской позиции	5	-	-	-	-	A-122 ИСП- 122	1 место Информация размещена на официальном сайте техникума
31	03.02.2023 Встреча с клиническим психологом СПИД Центра Кобелевой Ольгой Викторовной	В рамках ОУ	Формирование конструктивного отношения к проблеме распространения СПИДа и ВИЧ-инфекции. Профилактика заболевания вирусом иммунодефицита человека Пропаганда ЗОЖ	143	3	2	-	4	A-122 ТА-122 СЭЗ- 122 ИСП- 122 ИСП- 122/1 ПСО- 122 ПСО- 320 СЭЗ- 320 ИСП- 320	Информация размещена на официальном сайте техникума
32	06.02.2023 В рамках Всероссийского проекта «Разговоры о важном» прошёл классный час «День российской науки»	Всероссийски й	Развитие ценностного отношения обучающихся к достижениям человечества, воспитание гордости за свою страну через осознание вклада российских ученых в развитие мировой науки	73	1	-	-	2	ИСП- 320 ИСП- 419 ОВБ- 419 ПСО- 320	Информация размещена на официальном сайте техникума
33	06.02.2023 Награждение студентов Осмачко Валерии, Азбабаева Рамаза и Стружука Михаила благодарственным и письмами от Центра управления регионом в Камчатском крае за активную	Всероссийски й	Показать тепло и открытость молодёжи к своим новым соотечественникам, переживающим те же радости и тягости получения профессионального образования Патриотическое воспитание студентов Формирование активной гражданской позиции	73	1	-	-	2	ИСП- 320 ИСП- 419 ОВБ- 419 ПСО- 320	Информация размещена на официальном сайте техникума

	гражданскую позицию и участие во Всероссийском марафоне поздравлений в адрес студентов новых территорий РФ в День российского студенчества									
34	06.02.2023 Открытое мероприятие, посвящённое грядущему празднику «День защитника Отечества», на интерактивной площадке «Кампатриот»	Краевой	Патриотическое воспитание студентов Формирование активной гражданской позиции	54	8	1	-	3	ИХОР-221 СВ-221 МДР-122	Информация размещена на официальном сайте техникума
35	06.02.2022 Час общения «Учимся красиво говорить»	В рамках ОУ	Формирование культуры общения и поведения в обществе	15	-	-	-	4	Студенты общепития	Познакомились с правилами, необходимыми для красивой речи Информация размещена на официальном сайте техникума
36	07.02.2023 Акция «Письмо солдату» Совместно с интерактивной площадкой «Кампатриот»	Краевой	Патриотическое воспитание студентов Формирование активной гражданской позиции	103	3	-	-	5	МРОА-320 ИХОР-221 МРОА-221 СВ-122 СВ-221 МДР-221	Информация размещена на официальном сайте техникума
37	07.02.2023 Конкурс среди студентов КГПОАУ «Камчатский политехнический техникум» «Будь в Telegram Камполитеха»	В рамках ОУ	Формирование активной гражданской позиции Патриотическое воспитание студентов техникума Формирование интереса к студенческим традициям Развитие творческих способностей	9	-	1	-	-	ИСП-321 ИСП-321/1 А-320	Информация размещена на официальном сайте техникума
38	08.02.2023 Встреча с сотрудницей Камчатской краевой научной библиотеки им. С.П. Крашенинникова Юлей Минибаевой. Темой встречи стала государственная программа «Пушкинская карта», дающая	В рамках ОУ	Активное привлечение студентов к изучению художественной культуры и искусства, мотивация к освоению ценностей отечественной, российской и мировой культуры, повышение культурного уровня подрастающего поколения	343	5	2	-	6	МРОА-320 ИХОР-221 МРОА-221 СВ-122 СВ-221 МДР-221 А-122 ПСО-122 СЭЗ-122 ИСП-122	Информация размещена на официальном сайте техникума

	молодёжи возможность посещать культурно-просветительские мероприятия за государственный счет								ИСП-122/ ИСП-221 ТА-122	
39	09.02.2023 Сдача нормативов ГТО по ОФП	В рамках ОУ	Привлечение к систематическим занятиям спорта и комплексу ГТО	183	7	-	-	11	Студенты первых курсов	Информация размещена на официальном сайте техникума
40	09.02.2023 Вечер памяти воинов-интернационалистов «Наша память»	В рамках ОУ	Воспитание у студентов гражданственности и патриотизма, чувства долга, ответственности, отваги на личных примерах воинов-интернационалистов	12	-	-	-	4	Студенты общежития	Узнали о российских военных, героях-интернационалистах
41	09.02.2023 Встреча с председателем Петропавловск-Камчатской городской территориальной избирательной комиссии Трохининой Ольгой	Муниципальный	Формирование активной гражданской позиции Патриотическое воспитание студентов техникума	152	2	-	-	3	А-122 ТА-122 СЭЗ-122 ПСО-122 ПСО-122/1 ИСП-122 ИСП-122/1	Информация размещена на официальном сайте техникума
42	09.02.2023 Торжественное открытие первичной ячейки Российского движения детей и молодежи (РДДМ) «Движение Первых», с чем наших студентов поздравила председатель регионального отделения РДДМ Екатерина Кочетова	В рамках ОУ	Формирование активной гражданской позиции Патриотическое воспитание студентов техникума	152	2	-	-	3	А-122 ТА-122 СЭЗ-122 ПСО-122 ПСО-122/1 ИСП-122 ИСП-122/1	Информация размещена на официальном сайте техникума
43	11.02.2023 Всероссийская «Лыжня России»	Всероссийский	Привлечение населения к массовым занятиям по лыжным гонкам. Популяризация вида спорта.	12	1	-	-	2	СВ-123 ТА-123 ТА-420 МРО А-123	Приняли участие Информация размещена на официальном сайте техникума
44	11.02.2023 Участие студентов волонтеров в краевых соревнованиях по ММА	Краевой	Формирование активной гражданской позиции Патриотическое воспитание студентов техникума Развитие творческих способностей Развитие волонтерства	25	-	-	-	2	Волонтерская группа медиа-студии «Сплох»	Благодарности участникам от организаторов Информация размещена на официальном сайте техникума

45	13.02.2023 В рамках Всероссийского проекта «Разговоры о важном» прошёл классный час «Россия в мире»	Всероссийски й	Раскрыть значение и роль России в современном мире, формировать представления обучающихся о достижениях и мировой значимости российской науки, культуры, технологий, о вкладе России в борьбу с нацизмом, колониализмом	69	2	-	-	3	ПСО- 122 А-419 ПСО- 320	Информация размещена на официальном сайте техникума
46	13.02.2023 В рамках реализации федерального проекта «Профессионалите т» в СОШ №7 была проведена профорориентационн ая встреча «В мире профессии» со школьниками девярых классов	Муниципальн ый	Познакомить с направлениями подготовки, которые предлагает КГПОАУ «Камчатский политехнический техникум»	19	-	-	-	-	Амбасс адоры Профе ссиона литета А-420 ТА-321	Информация размещена на официальном сайте техникума
47	13.02.2023 Зимний фестиваль ГТО второй этап сдачи нормативов по лыжным гонкам	Муниципальн ый	Привлечение молодёжи к комплексу ГТО	21	3	-	-	2	СВ- 122 МРО А-122 МДС М-221 ИХОР -122 МРО А - 122	Приняли участие Информация размещена на официальном сайте техникума
48	14.02.2023 Торжественное мероприятие, приуроченное ко Дню памяти воинов- интернационалист ов, исполнявших свой долг за пределами границ своей Родины, в информационно- библиотечном центре «Доступный город»	Муниципальн ый	Патриотическое воспитание студентов Формирование активной гражданской позиции Воспитание у студентов гражданственности и патриотизма, чувства долга, ответственности, отваги на личных примерах воинов- интернационалистов	51	5	-	-	7	МДР- 122 МРОА- 122	Информация размещена на официальном сайте техникума https://www.kpt-kamchatka.ru/index.php?option=com_content&view=article&id=4020:accessible_city_13-02-2023&catid=96&Itemid=68
49	14.02.2023 сдача нормативов комплекса ГТО по плаванию	Муниципальн ый	Формирование ЗОЖ у студентов Привлечение к комплексу ГТО и занятиям по плаванию	8	1	-	-	1	СЭЗ- 122 МК- 122 СЭЗ- 122 ИСП- 221/1	Приняли участие Информация размещена на официальном сайте техникума
50	14.02.2023 Встреча студентов выпускных групп	Краевой	Патриотическое воспитание студентов Формирование активной	91	3	1	-	2	ПСО- 320 ПСО-	Информация размещена на официальном

	с сотрудниками Пограничного управления Федеральной службы безопасности РФ по восточному арктическому округу		гражданской позиции Помощь в трудоустройстве						320/ А-419 ИСП- 419 ИСП- 419/1	сайте техникума
51	15.02.2023 Зимний фестиваль ГТО третий этап сдачи нормативов по стрельбе из пневматической винтовки	Муниципальный	Привлечение молодёжи к комплексу ГТО	21	2	-	-	5	СЭЗ-122 МК-122 СЭЗ-122 ИСП-221/1	Приняли участие информация размещена на официальном сайте техникума
52	15.02.2022 Вечер памяти воинов-интернационалистов «Афганистан: наша память и боль»	В рамках ОУ	Воспитание у студентов гражданственности и патриотизма, чувства долга, ответственности, отваги на личных примерах воинов-интернационалистов	15	1	-	-	1	ИХОР-221 СВ-122	Узнали о российских военных, героях-интернационалистах просмотрели и обсудили документальный фильм «Герои Отечества» https://www.kpt-kamchatka.ru/index.php?option=com_content&view=article&id=4035:meeting_with_a_participant_in_hostilities_in_afghanistan_17-02-2023&catid=96&Itemid=68
53	15.02.2023 Семинар-тестирование судей по волейболу	Муниципальный	Повышение уровня мастерства у преподавателей	1	-	-	-	-	Рук. Физ воспитания Краменко О.И.	Приняли участие информация размещена на официальном сайте техникума
54	15.02.2023 Спартакиада Камчатского края среди молодёжи по мини-футболу	Краевой	Привлечение к систематическим занятиям спорта. Популяризация вида спорта	23	1	-	-	2	СЭЗ-320 МРО А-022 МРО А-122 МДС М-221 ИСП-221/1 ИСП-122 МДР-221	2 место информация размещена на официальном сайте техникума
55	16.02.2023 В музее «Вулканиум» прошёл воркшоп со студентами-	Муниципальный	Формирование активной гражданской позиции Экологическое воспитание студентов	10	-	-	-	1	А-419 А-320 участниками условн	Информация размещена на официальном сайте техникума

	участниками условного предприятия «Архкамполитех»								ого предприятия «Архкамполитех»	
56	16.02.2023 Военно-спортивная эстафета посвященная «Дню Защитника Отечества»	В рамках ОУ	Развитие спортивного мастерства и патриотизма	58	4	-	-	7	МРО А-122 СВ-122 МК-221 МДС М-221	Информация размещена на официальном сайте техникума
57	16.02.2023 17.02.2023 Урок мужества «15 февраля — День воина-интернационалиста», приуроченный к 34-ой годовщине вывода российских войск из республики Афганистан	В рамках ОУ	Патриотическое воспитание студентов Формирование активной гражданской позиции Воспитание у студентов гражданственности и патриотизма, чувства долга, ответственности, отваги на личных примерах воинов-интернационалистов	181	6	-	-	7	Студенты 1х курсов 2 отделения	Информация размещена на официальном сайте техникума
58	17.02.2023 Первенство Камчатского края по пулевой стрельбе среди СПО	Краевой	Привлечение к систематическим занятиям спорта Популяризация вида спорта	9	-	-	-	-	Студенты техникума	1 место командное, в личном зачёте 1 место Прокофьев Э. 2 место Чекирда Н Информация размещена на официальном сайте техникума
59	20.02.2023 В рамках Всероссийского проекта «Разговоры о важном» прошёл классный час «День защитника Отечества»	Всероссийский	Сформировать у обучающихся понимание роли Вооруженных сил Российской Федерации в обеспечении безопасности государства и его граждан на протяжении всей истории страны, воспитать благодарность к тем, кто защищает право народов России жить согласно историческим традициям и многовековым духовно-нравственным ценностям	79	3	2	-	5	СЭЗ-122 ИСП-122 ИСП-122 А-122 ТА-122	Информация размещена на официальном сайте техникума
60	20.02.2023 «День защитников Отечества. 23 февраля». Изготовление роликов	В рамках ОУ	Формирование активной гражданской позиции Патриотическое воспитание студентов техникума Развитие творческих способностей Профессионально-ориентирующее Создание и опубликование ролика	10	-	-	-	2	Медиа-студия «Сполух»	Информация размещена на официальном сайте техникума
61	21.02.2023 Сдача норматива	Муниципальный	Привлечение молодежи к комплексу ГТО	176	5	-	-	3	Студенты	Информация размещена на

	комплекса норматива ГТО по пулевой стрельбе								1х курсов	официальном сайте техникума
62	21.02.2023 Награждение по итогам Зимнего фестиваля ГТО	Муниципальный	Привлечение молодёжи к комплексу ГТО	176	-	-	-	-	Студенты 1х курсов	Информация размещена на официальном сайте техникума
63	22.02.2023 Праздничное мероприятие, посвящённое Дню защитника Отечества	В рамках ОУ	Патриотическое воспитание студентов Формирование активной гражданской Воспитание уважения к истории своей страны Сохранение и приумножение историко-культурных традиций техникума Развитие творческих способностей	27	4	-	-	3	Студенты общежития	Информация размещена на официальном сайте техникума
64	22.02.2023 Спартакиада Камчатского края среди молодёжи по пулевой стрельбе	Краевой	Привлечение к систематическим занятиям спорта. Популяризация вида спорта	10	1	-	-	1	СЭЗ-122 МК-122 СЭЗ-122 ИСП-221/1	Приняли участие Информация размещена на официальном сайте техникума
65	22.02.2023 Товарищеские встречи по волейболу посвященные Дню Защитника Отечества	В рамках ОУ	Привлечение к систематическим занятиям спорта. Популяризация вида спорта	18	2	-	-	5	ПСО-320 ТПП-418	Информация размещена на официальном сайте техникума
66	22.02.2023 Всероссийская акция «Слава защитникам Отечества»	Краевой	Развитие чувства гражданственности и патриотизма, любви к Родине, развитие интереса к истории Российского государства; развитие чувства гордости и уважения к защитникам государства	48	2	-	-	3	МРО А-123, ТА-321, А-321	Информация размещена на официальном сайте техникума https://www.kpt-kamchatka.ru/index.php?option=com_content&view=article&id=4047;action=glory_to_the_defenders_of_the_fatherland-22-02-2023&catid=96&Itemid=68
67	23.02.2023 Конкурсная программа «Солдатами не рождаются, солдатами становятся»	В рамках ОУ	Воспитание чувства патриотизма, гордости за свою Родину	20	4	-	-	7	Студенты общежития	Информация размещена на официальном сайте техникума
68	21.02.2023 22.02.2023 Классные часы, посвящённые Дню защитника Отечества	В рамках ОУ	Развитие чувства гражданственности и патриотизма, любви к Родине, развитие интереса к истории Российского государства; развитие чувства гордости и уважения к защитникам	315	11	2	-	13	Студенты 1х курсов	Информация размещена на официальном сайте техникума

			государства; формирование ответственности за судьбу Родины								
69	26.02.2023 Соревнования по Ски-Альпинизму посвященные Дню Защитника Отечества в дисциплине Спринт	Краевой	Популяризация вида спорта	1	-	-	-	-	СВ-122	3 место Сестеров Михаил. Tichers Награды преподавателей и студентов 2022-2023 Краменко О.И. Личники	
70	27.02.2023 В рамках Всероссийского проекта «Разговоры о важном» прошёл классный час «Традиционные семейные ценности»	Всероссийский	Формирование у обучающихся понимания традиционных российских семейных ценностей; преемственности поколений, взаимоуважения и взаимопомощи в семье; воспитание уважения к институту брака как союзу мужчины и женщины для создания семьи, рождения и воспитания детей, к роли женщины в семье	41	-	-	-	-	А-320 ИСП-419 ПСО-320	Информация размещена на официальном сайте техникума	
71	28.02.2023 Ежегодная интеллектуальная викторина по математике и физике «Призовая игра» среди сборных команд студентов, обучающихся в учреждениях среднего профессионального образования Камчатского края	Краевой	Формирование активной гражданской позиции Развитие познавательного интереса к физике и математике, Расширение кругозора студентов	5	-	-	-	-	ТА-122 А-122 ИСП-122	3 место Информация размещена на официальном сайте техникума	
72	03.03.2023 «Поздравляем с 8 марта»	В рамках ОУ	Формирование активной гражданской позиции Патриотическое воспитание студентов техникума Развитие творческих способностей Профессионально-ориентирующее Создание и опубликование ролика	9	1	-	-	1.	Медиа-студия «Спол ох»	Изготовление видеороликов	
73	05.03.2023 Соревнования по Ски-Альпинизму на Первенство России в дисциплине Гонка Вертикальная	Всероссийский	Популяризация вида спорта	1	-	-	-	-	СВ-122	3 место Сестеров Михаил. Tichers Награды преподавателей и студентов 2022-2023 Краменко О.И	
74	06.03.2023 В рамках Всероссийского проекта «Разговоры о важном» прошёл	Всероссийский	Формирование представления у обучающихся о значимой роли педагога в становлении личности каждого человека;	62	-	-	-	1	А-419 ИСП-320/1 ПСО-320	Информация размещена на официальном сайте техникума	

	классный час «Год педагога и наставника»		формирование у обучающихся чувства благодарности и уважения к родителям, педагогам, наставникам; понимания, что служение Отечеству проявляется, в числе прочего, и в форме наставничества; представления о качествах, которые необходимы тому, кого можно назвать наставником								
75	07.03.2023 Торжественное мероприятие, посвящённое Дню защитника Отечества и Международному женскому дню	В рамках ОУ	Привитие традиционных российских духовно-нравственных ценностей Сохранение и приумножение историко-культурных традиций техникума Развитие творческих способностей	15	-	-	-	1	ПСО-320 ПСО-221 А-122 ПСО-122 СВ-122 ИСП-221	Информация размещена на официальном сайте техникума	
76	07.03.2023 Открытый урок ОБЖ «Правила безопасного поведения в повседневной жизни»	В рамках ОУ	Формирование культуры безопасности	25	2	-	-	1	МК-122	Информация размещена на официальном сайте техникума	
77	08.03.2023 Праздничное мероприятие к 8 Марта. «А ну-ка, девушки!»	В рамках ОУ	Развитие у студентов творческого потенциала. Воспитание у юношей уважения, заботы к женщине, девушке	15	5	-	-	4	Студенты общежития	Информация размещена на официальном сайте техникума	
78	09.03.2023 Встреча с клиническим психологом центра СПИД Ольгой Викторовной Кобелевой	В рамках ОУ	Формирование конструктивного отношения к проблеме распространения СПИДа и ВИЧ-инфекции. Профилактика заболевания вирусом иммунодефицита человека Пропаганда ЗОЖ	83	2	2	-	5	ТА-122 А-122 ИСП-122 ИСП-122/1 ПСО-122 СЭЗ-122	Информация размещена на официальном сайте техникума	
79	12.03.2023 Всероссийский урок «Финансовая безопасность»	Всероссийский	Повышение информационной, финансовой и правовой грамотности студентов	52	1	-	-	5	СВ-221 МДСМ-221	Информация размещена на официальном сайте техникума	
80	14.03.2023 Встреча студентов выпускных групп с представителями пограничных органов ФСБ России и 12 главного управления Минобороны России	В рамках ОУ	Патриотическое воспитание студентов Формирование активной гражданской	57	1	-	-	2	МДР-319 МДСМ-319	Информация размещена на официальном сайте техникума	
81	14.03.2023 Встреча представителей	В рамках ОУ	Формирование активной гражданской Получение студентами инф	52	-	-	-	2	А-419 А-320 СЭЗ-	Информация размещена на официальном	

	горнодобывающей компании ООО «Базальт» со студентами		ормации о предприятиях, ознакомление с основной деятельностью, перспективами развития, требованиями						320	сайте техникума
82	С 13-15.03.2023 Первенство Камчатского края по настольному теннису среди СПО	Краевой	Привлечение к систематическим занятиям спорта. Популяризация вида спорта	6	2	-	-	2	МРО А-022 СВ-221 МК-122 МДС М-221 МРО А-122 ИХО Р-320 СЭЗ-320 МДР-221	3 командное девушки 3 место в личном зачёте Котова Н. информация размещена на официальном сайте техникума
83	13.03.2023 В рамках Всероссийского проекта «Разговоры о важном» прошёл классный час «110 лет со дня рождения советского писателя и поэта, автора слов гимна СССР и гимна России С. В. Михалкова»	Всероссийский	Расширение, обобщение и закрепление знаний обучающихся о творчестве С. В. Михалкова; формирование представлений о многогранности его личности; знакомство с историей создания Государственного гимна СССР и Государственного гимна Российской Федерации	52	-	2	-	3	ИСП-122 ИСП-122/1 ПСО-122	Информация размещена на официальном сайте техникума
84	С 15.01.2023 по 15.03.2023 Конкурс на создание гимна федерального проекта «Профессионалитет» и системы среднего профессионального образования	Всероссийский	Повышения интереса молодежи к среднему профессиональному образованию и федеральному проекту «Профессионалитет», а также написания официальной песни как символа единения участников Формирование активной гражданской позиции	11	-	-	-	-	А-420 МДСМ-221 СВ-221 ТА-221	Информация размещена на официальном сайте техникума
85	15.03.2023 Награждение в рамках Конкурса среди студентов КГПОАУ «Камчатский политехнический техникум» «Будь в Telegram Камполитеха»	В рамках ОУ	Формирование активной гражданской позиции Патриотическое воспитание студентов техникума Формирование интереса к студенческим традициям Развитие творческих способностей	5	-	-	-	1	ИСП-320 А-122 ИСП-221	Информация размещена на официальном сайте техникума
86	16.03.2023 17.03.2023 Краевые соревнования по лыжным гонкам	Краевой	Пропаганда ЗОЖ Привлечение молодёжи к систематическим занятиям спортом Популяризация вида спорта	17	3	-	-	4	ИСП-122 ТА-320 ТА-122 ПСО-	2 место в эстафете юноши Информация размещена на

	среди СПО								122 МДР- 122 ИСП- 221/1	официальном сайте техникума
87	16-17.03.2023 Спартакиада молодёжи Камчатского края по лыжным гонкам	Краевой	Пропаганда ЗОЖ. Привлечение молодёжи к систематическим занятиям спортом. Популяризация вида спорта	17	3	-	-	4	ИСП- 122 ТА-320 ТА-122 ПСО- 122 МДР- 122 ИСП- 221/1	Информация размещена на официальном сайте техникума
88	20.3.2023 Тематическая экскурсия Посещение института вулканологии	В рамках ОУ	Расширение культурного кругозора, воспитание в духе патриотизма, высокой морали	15	2	-	-	5	Студент ы общези тия	Информация размещена на официальном сайте техникума
89	23.03.2023 Диспут «Строим будущее без коррупции»	В рамках ОУ	Формирование у студентов собственного мнения, а так же четкой гражданской позиции по отношению к коррупции	15	2	-	-	3	Студент ы общези тия	Сформировали собственное, негативное мнение в отношении коррупционных действий
90	01.04.2023 Фотоконкурс, посвященный 1 апреля «Поделись своей улыбкой...»	В рамках ОУ	Воспитание доброжелательности, умения видеть красоту в простом и обыденном, умения дарить тепло и добро	16	1	-	-	6	Студен ты общези тия	Оформили стенгазету
91	С 03.04. 2023 по 20.04.2023 Краевые соревнования среди СПО по мини-футболу	Краевой	Пропаганда ЗОЖ Привлечение молодёжи к систематическим занятиям спортом Популяризация вида спорта	10	1	-	-	3	СЭЗ- 320 МРОА- 022 МРОА- 122 МДСМ -221 ИСП- 221/1 ИСП- 122 МДР- 221 МДР- 221 СВ-221 ТА-122 ИСП- 221 СЭЗ- 122	3 место Информация размещена на официальном сайте техникума
92	07.04.2024 Мероприятие «Алкоголь и ты - разбитые мечты» Посещение центра «Юность»	В рамках ОУ	Формирование навыков и развитие мотивации студентов к выбору ЗОЖ	6	1	-	-	-	Студен ты общези тия	Информация размещена на официальном сайте техникума
93	С 11.12.2023 по 12.04.2023	Краевой	Пропаганда ЗОЖ. Привлечение молодёжи к	6	-	-	-	3	МРОА- 022	Приняли участие (4 место)

	Спартакиада молодежи камчатского края по настольному теннису		систематическим занятиям спортом. Популяризация вида спорта						СВ-221 МДСМ-221 МРОА-122 МК-122 ИХОР-320 СЭЗ-320	Информация размещена на официальном сайте техникума
94	11.04.2023 Мероприятие «Человек. Земля. Космос» ко Всемирному Дню Космонавтики	В рамках ОУ	Расширение знаний о Советских и Российских космонавтах их достижениях. Патриотическое воспитание студентов	12	3	-	-	3	Студенты общезнания	Рассмотрели этапы развития космической отрасли. Воспитание патриотизма и гордости за нашу державу
95	15.04.2023 Светлый праздник Пасхи	В рамках ОУ	Воспитание морально-нравственных качеств Формирование активной гражданской позиции	30	5	-	-	6	Студенты общезнания	Информация размещена на официальном сайте техникума
96	19.04.2023 Час общения «Все о сне здоровья»	В рамках ОУ	Закрепить знания студентов о здоровом сне человека, о способах его сохранения	10	3	-	-	4	Студенты общезнания	Информация размещена на официальном сайте техникума
97	20.04.2023 Беседа на тему: «Профилактика ранних половых связей. Профилактика аборт»	В рамках ОУ	Просвещение студентов в вопросе предупреждения беременности, воспитание морально-нравственных качеств, среди обучающихся	13	2	-	-	4	Студенты общезнания	Врач-гинеколог Мараховская Я.А. провела беседу для девушек о сохранении репродуктивного здоровья
98	20.04.2023 Спартакиада молодежи камчатского края по плаванию	Краевой	Пропаганда ЗОЖ Привлечение молодежи к систематическим занятиям спортом. Популяризация вида спорта	9	-	-	-	1	А-221 ТА-221 СЭЗ-320 ПСО-320 МДСМ-221 СЭЗ-122 МРОА-022 ТА-221	Приняли участие Информация размещена на официальном сайте техникума
99	26.04.2023 Мероприятие, посвященное Международному Дню памяти жертв радиационных аварий и катастроф «Чернобыль»	В рамках ОУ	Формирование активной гражданской позиции Передача знаний о причинах возникновения и последствия катастрофы	20	4	-	-	2	Студенты общезнания	Выпустили газету: «Чернобыль: трагедия, подвиг, предупреждение»
100	29.04.2023 Всероссийская акция «10 000 тысяч шагов»	Всероссийский	Пропаганда ЗОЖ	96	4	-	-	7	ПСО-122 А-122 ИСП-122	Приняли участие Информация размещена на официальном сайте техникума
101	01.05.2023 Международный	В рамках ОУ	Расширить, знания студентов об истории	8	3	-	-		Студенты	Вспомнили историю и

	День солидарности трудящихся «История 1 мая»		празднования праздника Весны и труда						общези тия	традиции международного праздника Весны и Труда
102	09.05.2023 Всероссийский забег «Эстафета-мира»	Всероссийский	Воспитание патриотизма у молодежи Пропаганда ЗОЖ Привлечение к занятиям по лёгкой атлетике	10	1	-	-	2	ТА-320 ИСП-221/1 ПСО221 МРОА-221 СВ-122	1 место Информация размещена на официальном сайте техникума
103	09.05.2023 Мероприятие ко Дню Победы «Поезд победы»	В рамках ОУ	Передать студентам традиции, выразить свою благодарность героям Великой Отечественной войны 1941–1945 годов	14	2	-	-	6	Студенты общези тия	Информация размещена на официальном сайте техникума
104	16.05.2023 Субботник	В рамках ОУ	Экологическое воспитание Формирование активной гражданской позиции	16	2	-	-	4	Студенты общези тия	Информация размещена на официальном сайте техникума
105	19.05.2023 Забег в поддержку СВО	Муниципальный	Воспитание патриотизма у молодежи. Пропаганда ЗОЖ	28	2	-	-	5	А-122 ИСП-320/1	Приняли участие Информация размещена на официальном сайте техникума
106	23.05.2013 Региональным этапом соревнований по стрит болу (3х3)	Муниципальный	Пропаганда ЗОЖ. Привлечение молодежи к систематическим занятиям спортом. Популяризация вида спорта	10	1	-	-	2	МРОА-022 ПСО-122 МК-122 ИСП-221 ИСП-221 МДР-221 ИСП-221/1	Приняли участие Информация размещена на официальном сайте техникума
107	31.05.2023 Всероссийская акция. Кросс «день отказа от курения»	Всероссийский	Пропаганда ЗОЖ. Привлечение молодежи к систематическим занятиям спортом. Популяризация вида спорта.	25	5	-	-	7	ИСП-122/1 ИСП-221/1 ПСО-321	Приняли участие Информация размещена на официальном сайте техникума
108	01.09.2023 День знаний. Торжественная линейка для 1 курсов (для 1 и 2 отделения) На мероприятии присутствовали Министр образования Камчатского края Короткова А.Ю. депутат Законодательного собрания	В рамках ОУ	Сохранение и приумножение историко-культурных традиций техникума. Способствование социализации студентов. Создание положительного настроения на новый учебный год. Сплочение коллектива. Развитие творческих способностей	280	10	4	-	10	А-123 СЭЗ-123 ПСО-123 ИСП-123 ИСП-123/1 ТА-123 МРОА-123 МРОА-023 МДСМ-123	Торжественная линейка, посвященная «Дню Знаний», проведена на хорошем уровне. Информация размещена на официальном сайте техникума

	Камчатского края Агеев В.А. исполнительный директор Торгово-промышленной палаты Камчатского края Мещеряков О.А. генеральный директор GORA Кумроч Лихопуд С.А.								СВ-123 МДР-123 ИХОР-123	
109	01.09.2021 Торжественное открытие аллеи Профессионалитета в рамках ФП «Профессионалитет» Министр образования Камчатского края Короткова А.Ю. депутат Законодательного собрания Камчатского края Агеев В.А. исполнительный директор Торгово-промышленной палаты Камчатского края Мещеряков О.А. генеральный директор GORA Кумроч Лихопуд С.А.	Всероссийский	Формирование активной гражданской позиции Патриотическое воспитание студентов техникума Популяризация профессионалитета	280	10	4	-	10	А-123 СЭЗ-123 ПСО-123 ИСП-123 ИСП-123/1 ТА-123 МРОА-123 МРОА-023 МДСМ-123 СВ-123 МДР-123 ИЗОР-123	Первокурсники и почетные гости высадили деревья на аллеи Профессионалитета Информация размещена на официальном сайте техникума
110	01.09.2023 Фото и видео сопровождение праздника «День знаний»	В рамках ОУ	Сохранение и приумножение историко-культурных традиций техникума. Создание положительного настроения на новый учебный год. Формирование активной гражданской позиции Патриотическое воспитание студентов техникума Развитие творческих способностей Профессионально-ориентирующее	6	-	-	-	2	медиа-студии «Спелок»	Информация размещена на официальном сайте техникума
111	04.09.2023 Торжественная церемония поднятия флага РФ	Всероссийский	Формирование активной гражданской позиции Патриотическое воспитание студентов техникума	159	-	2	-	4	А-123 СЭЗ-123 ПСО-123 ИСП-123 ИСП-123/1	Информация размещена на официальном сайте техникума
112	04.09.2023 Классный час	Всероссийский	Формирование и развитие представлений	159	-	2	-	4	А-123 СЭЗ-123	Информация размещена на

	«День знаний» в рамках Федерального проекта «Разговоры о важном»		обучающихся о ценности знаний как основы личного и общественного благополучия, состоятельности в профессиональной деятельности на благо государства, общества и своей семьи							ПСО-123 ИСП-123 ИСП-123/1	официальном сайте техникума
113	05.09.2023 Тематический классный час «День окончания Второй мировой войны»	В рамках ОУ	Формирование патриотизма, изучение истории героического прошлого нашего Отечества	28	-	-	-	2	A-321		Информация размещена на сайте техникума https://www.kpt-kamchatka.ru/index.php?option=com_content&view=article&id=4474:news_10305&catid=96&Itemid=
114	06.09.2023 Открытый урок по ОБЖ	Всероссийский	Формирование культуры безопасности в повседневной жизни и в условиях ЧС	180	8	-	-	9	ТА-123,М РОА-123, СВ-123, МК-123, МДР-123, ИХОП-123		Информация размещена на сайте техникума https://www.kpt-kamchatka.ru/index.php?option=com_content&view=article&id=4480:news_10311&catid=96&Itemid=68
115	06.09.2023 Встреча студентов с председателем Комитета Совета Федерации по экономической политике Андреем Кутеповым в рамках ФП «Профессионалитет»	Всероссийский	Формирование активной гражданской позиции Популяризация ФП «Профессионалитет» Подготовка квалифицированных специалистов в соответствии с потребностями рынка труда и отраслевых предприятий	7	-	-	-	-	МРОА-222 МРОА-321		Информация размещена на официальном сайте техникума
116	06.09.2023 «День здоровья»	В рамках ОУ	Пропаганда ЗОЖ. Привлечение молодежи к систематическим занятиям спортом	62	7	-	-	-	МРО А-123 СВ-123 МДС М-123 МРО А-023		Информация размещена на официальном сайте техникума
117	08.09.2023 Круговая тренировка на стадионе Спартак для групп обучающихся по федеральному проекту «Профессионалитет»	В рамках ОУ	Пропаганда ЗОЖ. Привлечение молодежи к систематическим занятиям спортом	57	5	-	-	-	МРОА-023 МРОА-123 СВ-123 МДСМ-123		Информация размещена на официальном сайте техникума
118	07.09.2023 Встреча студентов	Всероссийский	Формирование активной гражданской позиции	10	-	-	-	3	Амбассадоры и		Информация размещена на

	в рамках ФП «Профессионалитет» с Комаровым А.И., предпринимателем, меценатом, членом правления Российского союза промышленников и предпринимателей, сопредседателем партнёрского совета при Министерстве просвещения РФ, а также сопредседателем Комитета РСПП по профессиональному обучению и профессиональным квалификациям		Популяризация ФП «Профессионалитет» Подготовка квалифицированных специалистов в соответствии с потребностями рынка труда и отраслевых предприятий						студенты, заключившие целевые договоры с промышленным партнёром	официальном сайте техникума
119	7.09.2023 Урок мужества с участником военной операции в Сирии и СВО	В рамках ОУ	Формирование активной гражданской позиции Воспитание патриотизма	68	6	-	-	5	МДР-123 МДР-321 МДСМ-321	Информация размещена на сайте техникума https://www.kpt-kamchatka.ru/index.php?option=com_content&view=article&id=4481:news_10312&catid=96&Itemid=68
120	11.09.2023 в Камчатском политехническом техникуме представители индустриального партнера GORA Кумроч провели собеседования со студентами, обучающимися в рамках Профессионалитета	В рамках ОУ	Формирование активной гражданской позиции Популяризация ФП «Профессионалитет» Подготовка квалифицированных специалистов в соответствии с потребностями рынка труда и отраслевых предприятий	15	1	-	-	1	Студенты, обучающиеся в рамках ФП «Профессионалитет» и занимающие лидирующие позиции в рейтинге	Информация размещена на официальном сайте техникума
121	11.09.2023 Торжественная церемония поднятия флага РФ	Всероссийский	Формирование активной гражданской позиции Патриотическое воспитание студентов техникума	120	-	2	-	2	А-123 СЭЗ-123 ПСО-123 ИСП-123 ИСП-123/1	Информация размещена на официальном сайте техникума
122	11.09.2023 Классный час «Там, где Россия» в рамках Федерального	Всероссийский	Развитие у студентов представлений о культурном, природном многообразии и богатстве России, чувства	120	-	2	-	2	А-123 СЭЗ-123 ПСО-123 ИСП-	Информация размещена на официальном сайте техникума

	проекта «Разговоры о важном»		принадлежности к российскому народу, причастности к историческому, природному и культурному наследию, привязанности к своей малой Родине, народу, стране						123 ИСП-123/1	
123	11.09.2023 Классный час «Вредное воздействие курения и вейпов на организм человека»	В рамках ОУ	Формирование активной жизненной позиции, Формирование чёткого представления о вреде электронных сигарет, воспитывать стремление к здоровому образу жизни	120	-	2	-	2	А-123 СЭЗ-123 ПСО-123 ИСП-123 ИСП-123/1	Информация размещена на официальном сайте техникума
124	13.09.2023 Родительское собрание для родителей студентов первого курса	В рамках ОУ	Ознакомление родителей первокурсников с уставом техникума, учебным планом и внеучебной деятельностью, знакомство с администрацией, персоналом	200	-	-	-	-	Родители студентов, обучающихся на 1 курсе	Информация размещена на официальном сайте техникума
125	15.09.2023 Краевой семинар «Движение «Школа безопасности»	Краевой	Формирование культуры безопасности жизнедеятельности и патриотизма	50	-	-	-	-	Преподаватели ОБЖ	Информация размещена на сайте техникума https://www.kpt-kamchatka.ru/index.php?option=com_content&view=article&id=4498:news_10328&catid=96&Itemid=68
126	16.09.2023 Всероссийский «Кросс нации»	Всероссийский	Пропаганда ЗОЖ Привлечение молодёжи к систематическим занятиям спортом	7	-	-	-	-	МРОА-123 СВ-123	Информация размещена на официальном сайте техникума
127	18.09.2023 Классный час «Зоя. К 100-летию со дня рождения Зои Космодемьянской» в рамках Федерального проекта «Разговоры о важном»	Всероссийский	Осмысление подвига З. Космодемьянской; сохранение памяти о З. Космодемьянской Воспитание патриотизма, любви к Родине, гордости за страну; развитие исторической памяти и преемственности поколений	126	-	2	-	2	А-123 СЭЗ-123 ПСО-123 ИСП-123 ИСП-123/1	Информация размещена на официальном сайте техникума
128	С 12.09.2023 по 28.09.2023 Профорориентационные встречи на родительских собраниях в школах	Муниципальный	Проинформировать о профессиях и специальностях КГПОАУ «Камчатский политехнический техникум», Популяризация ФП «Профессионалитет»	315	-	-	-	-	Родители школьников	Информация размещена на официальном сайте техникума
129	19.09.2023 Встреча директора техникума Л.Г. Буряк со студентами, отобранными для	В рамках ОУ	Популяризация ФП «Профессионалитет» Провести инструктаж по технике безопасности, Рассказать о правилах поведения в общественном	17	1	-	-	2	Амбассадоры и студенты, заключ	Информация размещена на официальном сайте техникума

	участия в вертолётной экскурсии на месторождение Кумрач в Быстринском районе		месте						ившие целевые договоры с индустриальным партнёром	
130	19.09.2023 Проект «Открываем Россию заново» Исследовательское интервью со студентами	Всероссийский	Формирование активной гражданской позиции, изучение профессиональной образовательной стратегии Камчатского края	20	1	-	-	3	МРОА-123 ИСП-420 ИСП-321 СЭЗ-123 А-123	Информация размещена на официальном сайте техникума
131	19.09.2023 Поход к Вершине Мишенной сопки	В рамках ОУ	Пропаганда ЗОЖ	12	-	-	-	-	ПСО-222	Информация размещена на официальном сайте техникума
132	19.09.2023 Краевые соревнования по лёгкой атлетике среди СПО	Краевой	Пропаганда ЗОЖ Привлечение молодёжи к систематическим занятиям спортом	13	2	-	-	4	МДСМ-321 ИСП-321/1 МРОА-321 ИСП-222 СЭЗ-222 СЭЗ-222 ТА-321	1 место командное 3 место в беге на 100 м. Андреева Малена 3 место в эстафете девушки 2 место в эстафете юноши 1 место в беге на 100 м Иванов Артем 3 место в метании Коваленко Вероника. Информация размещена на официальном сайте техникума
133	20.09.2023 Спартакиада молодёжи Камчатского края. Кросс	Краевой	Пропаганда ЗОЖ Привлечение молодёжи к систематическим занятиям спортом	22	2	-	-	5	Студенты техникума	Приняли участие (4 место) Информация размещена на официальном сайте техникума
134	20.09.2023 «Общежитие-территория без табака. Об охране здоровья граждан от воздействия окружающего табачного дыма и последствий потребления табака»	В рамках ОУ	Предупреждение потребления табака наркотических средств, пропаганда здорового образа жизни	25	5	-	-	4	Студенты общежития	Информация размещена на официальном сайте техникума
135	21.09.2023 Экскурсия на месторождение Кумрач	В рамках ОУ	Популяризация ФП «Профессионалитет» Профорientация	17	1	-	-	1	Амбассадоры и студенты,	Информация размещена на официальном сайте техникума

									заключившие целевые договоры с промышленным партнёром	
136	26.09.2023 Мастер-класс Красного креста по оказанию Первой помощи	Муниципальный	Пропаганда ЗОЖ	25	5	-	-	1	МРОА-123 СВ-123 МК-222 МДСМ-123 МРОА-023	Информация размещена на официальном сайте техникума
137	25.09.2023 Классный час «Избирательная система России (30 лет ЦИК)» в рамках Федерального проекта «Разговоры о важном»	Всероссийский	Формирование гражданской позиции, уважения к конституционным правам граждан России, ответственного отношения к избирательному праву; осознания студентами необходимости приобретения опыта гражданской социально значимой деятельности	110	-	2	-	2	А-123 ИСП-123 СЭЗ-123 ПСО-123	Информация размещена на официальном сайте техникума
138	26.09.2023 Квиз «35 вопросов о русском языке» В рамках «Тотального диктанта»	Всероссийский	Формирование гражданской позиции	5	-	-	-	-	А-123	Информация размещена на официальном сайте техникума
139	27.09.2023 Спартакиада молодёжи Камчатского края по лёгкой атлетике	Краевые	Пропаганда ЗОЖ. Привлечение молодёжи к систематическим занятиям спортом. Популяризация лёгкой атлетики, как вида спорта	12	3	-	-	4	МДСМ-321 ИСП-321/1 ИСП-222 ТА-321 ИСП-321/1 МРОА-123 СВ-222 СВ-222 ТА-123 ТА-123	1 место в эстафетно-юноши. 3 место в эстафете девушки. 3 место в беге на 100 м.Елдин Алексей 2 место в беге на 100 м. Иванов Артём. 1 место в прыжках в длину Ющик Виталий.
140	28.09.2023 Викторина «Я и правила дорожного движения»	В рамках ОУ	Формирование правильного поведения на дороге дисциплинированности собранности и внимания	16	3	-	-	5	Студенты общежития	Информация размещена на официальном сайте техникума
141	29.09.2023 Торжественное мероприятие «Посвящение в студенты»	В рамках ОУ	Сохранение и приумножение историко-культурных традиций техникума. Преемственность в воспитании студенческой	317	10	7	-	16	Студенты 1-х курсов	Информация размещена на официальном сайте техникума

			<p>молодежи Привитие умений и навыков управления коллективом в различных формах студенческого самоуправления. Способствование социализации студентов. Создание положительного настроения на новый учебный год. Сплочение коллектива. Развитие творческих способностей Формирование внимательного отношения к проблемам сверстников. Воспитание чувства взаимопомощи и отзывчивости</p>							
142	29.09.2023 Краевые соревнования по лёгкой атлетике среди СПО – кросс	Краевой	<p>Пропаганда ЗОЖ Привлечение молодёжи к систематическим занятиям спортом. Популяризация лёгкой атлетики, как вида спорта</p>	10	1	-	-	5	ИСП-321/1 МДСМ-321 ИСП-222 МРОА-123 СВ-222 ИСП-321/1 СЭЗ-222 МРОА-222 ТА-123 МРОА-321 ИСП-420/1 ИСП420 ИСП-420 СЭЗ-222	2 место Информация размещена на официальном сайте техникума
143	С 12.09.2023 по 28.09.2023 Профориентационные встречи на родительских собраниях в школах	Муниципальный	<p>Проинформировать о профессиях и специальностях КГПОАУ «Камчатский политехнический техникум», Популяризация ФП «Профессионалитет»</p>	315	-	-	-	-	Родители школьников	Информация размещена на официальном сайте техникума
144	С 28.09.2023 по 30.09.2023 Праздник «Посвящение в студенты» (создание роликов, съёмка)	В рамках ОУ	<p>Сохранение и приумножение историко-культурных традиций техникума Способствование социализации студентов. Создание положительного настроения на новый учебный год. Формирование активной гражданской позиции</p>	12	-	-	-	2	медиа-студии «Сполух»	Информация размещена на официальном сайте техникума

			Патриотическое воспитание студентов техникума Развитие творческих способностей Профессионально-ориентирующее Создание и опубликование ролика							
145	30.09.2023 Всероссийский день ходьбы	Всероссийский	Пропаганда ЗОЖ. Привлечение молодёжи к систематическим занятиям спортом	36	7	-	-	11	ТА-123 МРОА-321 ИХОР-222	Приняли участие. Информация размещена на официальном сайте техникума
146	Сентябрь Всероссийская олимпиада по физике	Всероссийский	Стимулировать развитие интереса к стремлению студентов к глубокому изучению основного материала по физике Повышать мотивацию к учебной деятельности; Способствовать развитию творческого и аналитического мышления	6	-	-	-	1	ТА-222	3 место Информация размещена на официальном сайте техникума
147	02.10.2023 Классный час «День учителя» в рамках Федерального проекта «Разговоры о важном»	Всероссийский	Формирование и развитие у обучающихся понимания социальной значимости профессии учителя и уважения к ней, чувства благодарности своим учителям и наставникам, стремления к достижению высоких результатов в своей будущей профессии и потребности в передаче опыта следующим поколениям	138	-	2	-	4	А-123 ИСП-123 ИСП/1-123 СЭЗ-123 ПСО-123	Информация размещена на официальном сайте техникума
148	05.10.2023 Торжественное мероприятие, посвящённое Дню среднего профессионального образования и Дню учителя	В рамках ОУ	Сохранение и приумножение историко-культурных традиций техникума. Сплочение коллектива. Развитие творческих способностей	14	-	-	-	1	ПСО-222 СВ-222 ИХОР-222 МДР-222 ПСО-321 Медиа-студия «Сполух»	Информация размещена на официальном сайте техникума
149	05.10.2023 «Терроризм. Экстремизм – угроза обществу»	В рамках ОУ	Сформировать у учащихся представление о терроризме, как о историческом и политическом явления. Акцентировать внимание на необходимости проявлять бдительность с целью профилактики совершения терактов	19	5	-	-	6	Студенты общезиятия	Информация размещена на официальном сайте техникума
150	С 01.10.2023 по 05.10.2023 Торжественное	В рамках ОУ	Сохранение и приумножение историко-культурных традиций	12	-	-	-	2	Медиа-студия «Спол	Информация размещена на официальном

	мероприятие, посвященное празднованию Дня Учителя (создание роликов, съемка)		техникума. Формирование активной гражданской позиции Патриотическое воспитание студентов техникума Развитие творческих способностей Профессионально-ориентирующее Создание и опубликование ролика						ох»	сайте техникума
151	06.10.2023 Соревнования, посвященные Дню учителя	В рамках ОУ	Пропаганда ЗОЖ Привлечение молодёжи к систематическим занятиям спортом	51	4	-	-	7	МДСМ-222 СВ-222 МК-222 МРОА-222	Информация размещена на официальном сайте техникума
152	09.10.2023 Класный час «О взаимоотношениях в коллективе. Всемирный день психического здоровья, профилактика буллинга» в рамках Федерального проекта «Разговоры о важном»	Всероссийский	Формирование у студентов системы СПО ценностного отношения к коллективу, понимания значимости взаимоуважения и взаимопомощи в становлении своего студенческого коллектива, отношения к учебной группе как первому профессиональному коллективу	48	-	2	-	1	А-123 ИСП-123	Информация размещена на официальном сайте техникума
153	09.10.2023 10.10.2023 Мастер-классы Красного Креста по оказанию первой помощи	Муниципальный	Обучение навыкам оказания первой помощи	138	7	-	-	1 1	ИСП-321/1 МДСМ-321 ИСП-222 МРОА-123 СВ-222 ИСП-321/1 СЭЗ-222 МРОА-222 ТА-123 МРОА-321 ИСП-420/1 ИСП420 ИСП-420 СЭЗ-222	Информация размещена на официальном сайте техникума
154	09.10.2023 12.10.2023 Встреча студентов с Кобелевой О.В. психологом из	В рамках ОУ	Формирование конструктивного отношения к проблеме распространения СПИДа и ВИЧ-инфекции.	150	5	12	-	11	А-123 ИСП-123 МРОА-123	Информация размещена на официальном сайте техникума

	Камчатского краевого центра по профилактике и борьбе со СПИД и инфекционными болезнями		Профилактика заболевания вирусом иммунодефицита человека Пропаганда ЗОЖ						МДСМ-123 ИХОР-123 СВ-123 ТА-123	
155	12.10.2023 Информационный час» Трезвость – норма жизни»	В рамках ОУ	Пропаганда ЗОЖ Формирование активной жизненной позиции	17	4	-	-	5	Студенты общешкольного	Информация размещена на официальном сайте техникума
156	13.10.2023 14.10.2023 18.10.2023 Профорориентационные классные часы с участием Амбассадоров для школьников в рамках ФП «Профессионалитет»	Всероссийский	Формирование активной гражданской позиции Популяризация ФП «Профессионалитет» Профорориентация	4	-	-	-	-	Амбассадоры Профессии А-420	Информация размещена на официальном сайте техникума
157	13.10.2023 Экскурсия для родителей в рамках ФП «Профессионалитет»	Всероссийский	Формирование активной гражданской позиции Популяризация ФП «Профессионалитет»	5	-	-	-	-	Амбассадоры профессионалитета А-420	Информация размещена на официальном сайте техникума
158	С 11.10.2023 по 13.10.2023 Первенство техникума по настольному теннису	В рамках ОУ	Привлечение студентов к занятиям настольным теннисом, выявление лучших	17	2	-	-	4	МРОА-022 СВ-221 МДСМ-221 МРОА_122 МК-122 ИХОР-320 СЭЗ-320	1 место-Григорь Д 2 место-Уягинский В., 3 место-Коерков А. Девушки: 1 место-Коваленко В., 2 место-Королевская К.
159	С 16.10.2023 по 27.10.2023 Краевые соревнования по Волейболу среди СПО	Краевой	Пропаганда ЗОЖ. Привлечение молодёжи к систематическим занятиям спортом. Популяризация вида спорта	21	3	-	-	7	МРОА-022 МРОА-022 МК-122 ИСП-221/1 МДР-220 МК-112 МК-122 СВ-121 МРОА-122 СВ-122 МК-122	3 место юноши Информация размещена на официальном сайте техникума
160	16.10.2023 Классный час «Поту сторону экрана» в рамках	Всероссийский	Формирование у обучающихся ценностного отношения к российскому	52	-	2	-	2	ИСП-123 СЭЗ-123	Информация размещена на официальном сайте техникума

	Федерального проекта «Разговоры о важном»		кинматографу как неотъемлемой части российской и мировой культуры, объединяющей нацию; развитие эстетического вкуса, зрительской культуры, способов самореализации личности.						ПСО-123	
161	17.10.2023 Краевая интеллектуальная игра Квиз «Бой за Петропавловск»	Краевой	Формирование активной гражданской позиции Воспитание патриотизма	6	-	-	-	-	МРОА-123	Информация размещена на официальном сайте техникума
162	Экскурсия в Камчатской краевой научной библиотеке имени С. П. Крашенинникова	В рамках ОУ	Формирование активной гражданской позиции Воспитание патриотизма	6	-	-	-	-	МРОА-123	Информация размещена на официальном сайте техникума
163	18.10.2023 Встреча с руководителем ансамбля «Коритэв» Кравченко Г.	В рамках ОУ	Формирование активной гражданской позиции	15	-	-	-	10	Студенты общезнания	Информация размещена на официальном сайте техникума
164	18.10. 2023 Информационный час «Толерантность путь к миру»	В рамках ОУ	Формирование активной гражданской позиции	23	6	-	-	5		Информация размещена на официальном сайте техникума
165	С 16.10.2023 по 27.10. 2023 Краевые соревнования по Волейболу среди СПО	Краевой	Пропаганда ЗОЖ. Привлечение молодежи к систематическим занятиям спортом. Популяризация вида спорта	21	3	-	-	7	ИХОР-320 ИХОР-121 МДР-220 МДР-221 А-122 ПСО-320 ПСО-320 МДР-320 ПСО-122	3 место юноши Информация размещена на официальном сайте техникума
166	16.10.2023 Классный час «По ту сторону экрана» в рамках Федерального проекта «Разговоры о важном»	Всероссийский	Формирование у обучающихся ценностного отношения к российскому кинматографу как неотъемлемой части российской и мировой культуры, объединяющей нацию; развитие эстетического вкуса, зрительской культуры, способов самореализации личности	52	-	2	-	2	ИСП-123 СЭЗ-123 ПСО-123	Информация размещена на официальном сайте техникума
167	17.10.2023 Краевая интеллектуальная	Краевой	Формирование активной гражданской позиции Воспитание патриотизма	6	-	-	-	-	МРОА-123	Информация размещена на официальном

	игра Квиз «Бой за Петропавловск»									сайте техникума
168	17.10.2023 Экскурсия в Камчатской краевой научной библиотеке имени С. П. Крашенинникова	В рамках ОУ	Формирование активной гражданской позиции Воспитание патриотизма	6	-	-	-	-	МРОА-123	Информация размещена на официальном сайте техникума
169	21.10.2023 Всероссийский единый день «День открытых дверей» (фото и видео поддержка)	Всероссийский	Формирование активной гражданской позиции Подготовка квалифицированных специалистов в соответствии с потребностями рынка труда и отраслевых предприятий Профориентация обучающихся 8-11 классов общеобразовательных организаций, а также их родителей	21	1	-	-	4	МРОА-222 МДР-222 ИХОР-222 МДСМ-123 СВ-222 МК-222	Информация размещена на официальном сайте техникума
170	21.10.2023 Всероссийский единый день «День открытых дверей» (фото и видео поддержка)	Всероссийский	Формирование активной гражданской позиции Патриотическое воспитание студентов техникума Развитие творческих способностей Профессионально-ориентирующее Создание и опубликование ролика Популяризация ФП «Профессионалитет»	6	-	-	-	2	Медиа-студия «Сполух»	Информация размещена на официальном сайте техникума
171	25.10.2023 Открытый разговор «Ответственное поведение, «Репродуктивное здоровье»	В рамках ОУ	Формирование у студентов ответственного поведения. Пропаганда ЗОЖ	27	6	-	-	5	Студенты общежития	Информация размещена на официальном сайте техникума
172	30.10.2023 Классный час «День народного единства» в рамках Федерального проекта «Разговоры о важном»	Всероссийский	Развитие у обучающихся российской гражданской и культурной идентичности, воспитание чувства любви и уважения к традициям своего народа, чувства единства с многонациональным народом России, формирование готовности к защите Родины; развитие деятельного ценностного отношения к историческому, культурному, религиозному наследию своего и других народов России	38	-	2	-	2	ИСП-123/1 ПСО-123	Информация размещена на официальном сайте техникума
173	03.11.2023 Классный час «Финансовая грамотность»	В рамках ОУ	Повышение информационной, финансовой и правовой грамотности студентов	48	2	-	-	3	ИХОР-321 МК-222 МРОА-	Информация размещена на официальном сайте техникума

									123	
174	04.11.2023 Краевой осенний турнир «Чистые игры»	Краевой	Формирование активной гражданской позиции Экологическое воспитание	4	-	-	-	1	СВ-222 ИСП-222	Информация размещена на официальном сайте техникума
175	04.11.2023 «День народного единства» Участие в мероприятиях города	В рамках ОУ	Развитие у обучающихся российской гражданской активной позиции, любви к Родине	21	5	-	-	4	Студенты общешколы	Информация размещена на официальном сайте техникума
176	07. 11. 2023 Совет студенческого самоуправления	В рамках ОУ	Привлечение студентов к активной общественной жизни	7	2	-	-	1	Студенты общешколы	Информация размещена на официальном сайте техникума
177	С 03.11.2023 по 08.11.2023 VIII Международная просветительская акция «Большой этнографический диктант»	Всероссийский	Формирование активной жизненной позиции Привлечение внимания к вопросам межнационального мира и согласия	150	4	-	-	7	МК-222 ИХОР-123 СВ-321 МРОА-123 ИСП-222 ПСО-123 МДР-222 МРОА-222	Информация размещена на официальном сайте техникума
178	09. 11. 2023 Беседа «О семейных ценностях»	В рамках ОУ	Формирование у студентов уважения и любви к близким	13	4	-	-	3	Студенты общешколы	Информация размещена на официальном сайте техникума
179	09.11.2023 Классный час о РДДМ Движение первых «Будь первым»	В рамках ОУ	Формирование активной гражданской позиции	42	-	-	-	3	СЭЗ-123 ПСО-123	Информация размещена на официальном сайте техникума
180	13.11.2023 Классный час «Этническое разнообразие народов России», организованный и проведенный членами Студенческого совета	В рамках ОУ	Формирование активной жизненной позиции Развитие у обучающихся российской гражданской и культурной идентичности, воспитание чувства любви и уважения к традициям своего народа, чувства единства с многонациональным народом России, формирование готовности к защите Родины; развитие деятельного ценностного отношения к историческому, культурному, религиозному наследию своего и других народов России	126	-	2	-	2	А-123 СЭЗ-123 ПСО-123 ИСП-123 ИСП-123/1Ч лены Студенческого совета	Информация размещена на официальном сайте техникума
181	13.11.2023 Классный час «Россия: взгляд в будущее» в рамках Федерального	Всероссийский	Воспитание у студентов СПО уважения к своей профессии, трудовым и профессиональным достижениям	42	-	-	-	3	СЭЗ-123 ПСО-123	Информация размещена на официальном сайте техникума

	проекта «Разговоры о важном»		российского народа, созидательному труду, готовности учиться и трудиться в современном высокотехнологичном мире на благо государства и общества и национальной безопасности России								
182	16.11.2023 Региональный тур окружной олимпиады «Правовой Олимп»	Краевой	Формирование активной гражданской позиции Пропаганда принципов правового государства, закрепленных в Конституции РФ, содействия распространению и развитию общегражданской культуры, повышению правовой грамотности в молодежной среде, развитию гражданского общества	9	-	-	-	-	4	ПСО-222	Информация размещена на официальном сайте техникума
183	С 14.11.2023 по 24.11.2023 Краевые соревнования по баскетболу среди СПО	Краевой	Привлечение студентов к виду спорта и систематическим занятиям спорта Пропаганда ЗОЖ	21	2	-	-	-	4	МДР-320 ПСО-122 А-122 ИХОР-320 ПСО-122 ИСП-320 ОВБ-419 МДР-221 МРОА-022 МК-122 ИСП-221 МДСМ-221 ПСО-122 СВ-221 МРОА-122	2 место Информация размещена на официальном сайте техникума
184	17. 11. 2023 Международный день студента	В рамках ОУ	Формирование у обучающихся активной жизненной позиции	15	-	2	-	-	5	Студенты общезиятия	Информация размещена на официальном сайте техникума
185	С 18.11.2023 по 23.11.2023 Мероприятие, посвященное Дню матери (съемка и монтирование ролика)	В рамках ОУ	Формирование активной гражданской позиции Патриотическое воспитание студентов техникума Развитие творческих способностей Профессионально-	32	-	-	-	-	2	Медиа-студия «Спол ох»	Информация размещена на официальном сайте техникума

			ориентирующее Создание и опубликование ролика Воспитание семейных ценностей							
186	19.11.2023 Всероссийский географический диктант	Всероссийский	Формирование активной жизненной позиции	7	-	-	-	-	А-123 СЭЗ-123	Информация размещена на официальном сайте техникума
187	19.11.2023 Турнир по боксу по Дальневосточному округу памяти А. Пансенко	Всероссийский	Привлечение студентов к виду спорта и систематическим занятиям спорта. Пропаганда ЗОЖ	1	-	-	-	-	МДСМ-123	2 место Вернигоров Петр Информация размещена на официальном сайте техникума
188	20.11.2023 Классный час «Камчатка – уникальное место»	Красной	Формирование активной гражданской позиции Патриотическое воспитание Экологическое воспитание	250	4	1	-	9	ИХОР-123 ИХОР-222 МРОА-123 А-123 СЭЗ-123 ПСО-123 ИСП-123 ИСП-123/1	Информация размещена на официальном сайте техникума
189	20.11.2023 Всероссийская акция «День правовой помощи»	В рамках ОУ	Пополнили знания об основных правах, выработка правильного поведения	22	6	-	-	5	Студенты общегития	Информация содержится на официальном сайте техникума
190	20.11.2023 Классный час «О взаимоотношениях в семье» в рамках Федерального проекта «Разговоры о важном»	Всероссийский	Развитие у обучающихся представлений о роли и значении семьи в жизни человека, чувства благодарности к своим матерям, уважения к материнству; создание стимула к размышлениям об образе своей будущей семьи, к формированию ответственного отношения к браку и родительству	37	-	1	-	1	А-123 ИСП-123/1	Информация размещена на официальном сайте
191	20.11.2023 Классный час «Нюрнбергский процесс»	В рамках ОУ	Патриотическое воспитание Актуализация и расширение знаний учащихся о Нюрнбергском процессе как первом международном суде. Демонстрация значимости борьбы с фашизмом и неонацизмом в современном мире	37	-	1	-	1	А-123 ИСП-123/1	Информация размещена на официальном сайте
192	20.11.2023 Встреча с Начальником отдела просветительской работы	В рамках ОУ	Патриотическое воспитание Формирование активной гражданской позиции	37	-	1	-	1	А-123 ИСП-123/1	Информация размещена на официальном сайте

	Камчатского краевого объединённого музея Бобиной Т.									
193	21.11.2023 Квиз «Этническое многообразие России» в рамках недели Этнических культур	В рамках ОУ	Формирование активной жизненной позиции Развитие у обучающихся российской гражданской и культурной идентичности, воспитание чувства любви и уважения к традициям своего народа, чувства единства с многонациональным народом России, формирование готовности к защите Родины; развитие деятельного ценностного отношения к историческому, культурному, религиозному наследию своего и других народов России	210	-	-	-	-	А-123 ИСП-123 ИСП-123/1 СЭЗ-123 ПСО-123 ИХОР-123 МДР-123 МРОА-123 СВ-123 МДСМ-123 ТА-123	Информация размещена на официальном сайте
194	23.11.2023 Спартакиада молодёжи Камчатского края по шахматам	Краевой	Привлечение молодёжи к игре в шахматы Выявление сильнейших	8	-	-	-	2	СЭЗ-320 ТА-320 А-320 МРО А-122 МДР-122 А-122	Приняли участие (4 место) Информация размещена на официальном сайте
195	25.11.2023 Литературный квиз «Всё ли мне позволено?» в рамках XXXI Международных Рождественских чтений	Краевой	Духовно-нравственное воспитание	6	-	-	-	-	МРОА-123 СЭЗ-123 СВ-123	Информация размещена на официальном сайте
196	26.11.2023 Мероприятие посвященное дню матери «Мама лучшее слово»	В рамках ОУ	Воспитание любви и уважения к матери. Укрепление семейных традиций, бережного отношения к женщине	19	5	-	-	5	Студенты общечития	Информация размещена на официальном сайте техникума
197	27.11.2023 Классный час «Что такое Родина?» в рамках Федерального проекта «Разговоры о важном»	Всероссийский	Развитие чувства гордости за достижения своей Родины, формирование чувства принадлежности к российскому народу, причастности к историческому, природному и культурному наследию России	38	-	-	-	3	СЭЗ-123 ПСО-123	Информация размещена на официальном сайте
198	28.11.2023 Международная олимпиада «Стоп ВИЧ и СПИД»	Всероссийский	Формирование активной гражданской позиции Поднятие уровня осведомленности, повышении знаний среди студентов об угрозе ВИЧ и СПИДа Пропаганда здорового и безопасного образа жизни	53	1	-	-	2	МРОА-123 МДСМ-321 МК-222 МДР-222	Информация размещена на официальном сайте

199	28.11.2023 Всероссийская зимняя Гимназиада по футболу	Всероссийский	Привлечение молодежи к игре в футбол Выявление сильнейших	3	-	-	-	-	СЭЗ-420 МДСМ 321	3 место Информация размещена на официальном сайте
200	29.11.2023 Встреча с разработчиками платформы ТРИКСТЕР	Всероссийский	Помощь в трудоустройстве Формирование активной гражданской позиции	64	-	-	-	3	А-222 А321 А420	Информация размещена на официальном сайте техникума
201	29.11.2023 Встреча в рамках ФП «Диалоги на равных» с Эдуардом Чечериным, победителем форума «Сильные идеи для нового времени»	Всероссийский	Формирование активной гражданской позиции Наглядно показать молодежи на примере успешных и известных людей, что современная Россия — это страна возможностей, где можно добиться успеха в любой сфере и в любом регионе	64	-	-	-	3	А-222 А321 А420	Информация размещена на официальном сайте техникума
202	С 28.11.2023 по 30.11.2023 Съемки и монтаж новогоднего ролика	В рамках ОУ	Формирование активной гражданской позиции Патриотическое воспитание студентов техникума Развитие творческих способностей Профессионально-ориентирующее Создание и опубликование ролика	15	-	-	-	2	Медиа-студия «Сполух»	Информация размещена на официальном сайте техникума
203	01.12.2023 Концерт, посвященный Дню матери	В рамках ОУ	Сохранение и приумножение историко-культурных традиций техникума Преемственность в воспитании студенческой молодежи Развитие творческих способностей Воспитание чувства взаимопомощи и отзывчивости Воспитание семейных ценностей	13	-	-	-	-	МДСМ-123 А-222 ИХОР-222 ИХОР-123 А-123 ИСП-321 ИСП-420	Информация размещена на официальном сайте техникума
204	01.12.2023 Выставка-ярмарка, посвященная Дню матери	В рамках ОУ	Развитие творческих способностей студентов через изобразительное искусство	15	-	-	-	1	Студенты, участники условного предприятия «Арткэмполитех»	Информация размещена на официальном сайте техникума
205	03.12.2023 Мероприятие посвященное Всемирному дню борьбы со СПИД «Я люблю тебя жизнь»	В рамках ОУ	Половое образование подростков формирование правильного ответственного поведения	19	6	-	-	5	Студенты общешкольного мероприятия	Информация размещена на официальном сайте техникума
206	04.12.2023	Всероссийский	Формирование ценностно-	56	2	2	-	4	А-123	Информация

	Классный час «Мы вместе» в рамках Федерального проекта «Разговоры о важном»	й	деятельного отношения к волонтерской деятельности как форме социального служения						СЭЗ-123 ПСО-123	размещена на официальном сайте
207	04.12.2023 Классный час «День неизвестного солдата»	В рамках ОУ	Формирование патриотизма, ознакомление с историей могилы Неизвестного солдата	60	6	-	-	5	МДР-222, СВ-123, МРОА-123 60 чел.	Информация размещена на сайте техникума https://kpt-kamchatka.ru/index.php?option=com_content&view=article&id=4687:news_00513&catid=96&Itemid=68
208	04.12.2023 Классный час «Герб Российской Федерации»	В рамках ОУ	Выявить и расширить знания о государственной символике; Сформировать чувство уважения к России; Развивать чувство патриотизма	56	2	2	-	4	А-123 СЭЗ-123 ПСО-123	Информация размещена на официальном сайте
209	05.12.2023 Круглый стол «Права и обязанности молодежи в современном мире»	В рамках ОУ	Формирование знаний основ конституционного строя России. Уважения к закону Уголовная и административная ответственность	17	3	-	-	4	Студенты общегития	Информация размещена на официальном сайте техникума
210	08.12.2023 Встреча с генеральным директором компании «АПИ-ФАКТОР» Гусяевым Г., организованная индустриальным партнёром техникума GORA Кумроч	В рамках ОУ	Помощь в трудоустройстве Формирование активной жизненной позиции	83	2	1	-	4	ИСП-222 ИСП-321 ИСП-321/1 ИСП-420 ИСП-421/1	Информация размещена на официальном сайте техникума
211	11.12.2023 Классный час «Главный закон страны» в рамках Федерального проекта «Разговоры о важном»	Всероссийский	Расширить знания и представления обучающихся о Конституции Российской Федерации как об основном законе страны, регулирующем важнейшие общественные отношения; показать роль и значение Конституции Российской Федерации в жизни каждого гражданина нашей страны	38	-	2	-	-	ИСП-123 ПСО-123	Информация размещена на официальном сайте
212	12.12.2023 Творческая минутка «Почтовый ящик Деда Мороза»	В рамках ОУ	Выявление творческого потенциала среди студентов	12	4	-	-	3	Студенты общегития	Информация размещена на официальном сайте техникума
213	12.12.2023 Деловой завтрак с	Всероссийский	Популяризация федерального проекта	72	3	-	-	7	СВ-123 МДСМ	Информация размещена на

	Амбассадорами		«Профессионалитет» Формирование активной гражданской позиции						-123 МРОА- 123 А-420 ТА-123 ТА-321	официальном сайте техникума
214	15.12.2023 Встреча студентов выпускных групп с представителями 12-ого Главного управления Министерства обороны Павлом Васильевым и Андреем Иванчуком	В рамках ОУ	Формирование активной гражданской позиции Получение студентами информации о предприятиях, ознакомление с основной деятельностью, перспективами развития, требованиями, которые сейчас выдвигает работодатель к специалистам Помощь в трудоустройстве	34	-	-	-	1	ИСП- 420 ИСП- 420/1	Информация размещена на официальном сайте техникума
215	Экскурсия по техникуму для директоров школ Камчатского края при участии Министра образования Камчатского края	Краевой	Профориентационная работа в школах	8	-	-	-	-	МК-222 МДСМ- 123 МДР- 222	Информация размещена на официальном сайте техникума
216	С 14.12.2023 по 17.12.2023 XX детский благотворительны й театральны й фестиваль «Снежность»	Всероссийски й	Формирование активной гражданской позиции Патриотическое воспитание студентов Развитие творческой активности студентов Формирование у студентов высокой нравственной культуры Развитие волонтерства	90	2	1	-	7	СВ-321 СВ- 222 А-420 ТА-222 МК-222 СЭЗ- 123 МДР- 222 ТА-321 МДСМ- 123 ИСП- 123 ИСП- 123/1	Информация размещена на официальном сайте техникума
217	18.12.2023 Классный час «Герои нашего времени» в рамках Федерального проекта «Разговоры о важном»	Всероссийски й	Формирование уважительного отношения к Героям России, гордости за их подвиги, развитие нравственных представлений о долге, чести и достоинстве по отношению к Родине	42	-	2	-	3	А-123 ИСП- 123	Информация размещена на официальном сайте
218	Викторина «Угадай, чей Дед Мороз?»	В рамках ОУ	Приобщение студентов к активному времяпрепровождению	16	5	-	-	4	Студен ты общеж ития	Информация размещена на официальном сайте техникума
219	20.12.2023 21.12.2023 Праздничные мероприятия, посвящённые Новому году «День мандаринки»	В рамках ОУ	Развитие творческих способностей Создание праздничного настроения Сохранение и приумножение историко- культурных традиций техникума. Привитие умений и	12	-	-	-	-1	ПСО- 222 А-222 МДСМ -123 ИХОР- 222 МДР-	Информация размещена на официальном сайте техникума

			навыков управления коллективом в различных формах студенческого самоуправления. Способствование социализации студентов. Сплочение коллектива. Развитие творческих способностей Воспитание чувства взаимопомощи и отзывчивости Формирование активной гражданской позиции						222	
220	21.12.2023 Праздничная программа «Крашная шапочка или новогодний треш»	В рамках ОУ	Создание праздничного настроения. Развитие творческих способностей	45	9	-	-	7	Студенты	Информация размещена на официальном сайте техникума
221	25.12.2023 Классный час «Новогодние семейные традиции разных народов России» в рамках Федерального проекта «Разговоры о важном»	Всероссийский	Развитие у обучающихся представлений о роли и значении семьи и друзей в жизни человека; создание стимула к самосовершенствованию и планированию своего будущего; обогащение представлений о многообразии и единстве народов России	38	-	2	-	-	ИСП-123	Информация размещена на официальном сайте
222	24.12.2023 Всероссийская Олимпиада по физической культуре и спорту	Всероссийский	Пропаганда ЗОЖ. Выявление сильнейших.	4	-	-	-	-	МК-222	2 место Лиманский гр. МК-222 3 место гр. МК-222 Тарасенко
223	29.12.2023 30.12.2023 Волонтерское участие. Региональные соревнования. Кубок Камчатского края по биатлону	Краевой	Формирование активной гражданской позиции Патриотическое воспитание студентов техникума Развитие творческих способностей Профессионально-ориентирующее Создание и опубликование ролика Развитие волонтерства	24	-	-	-	2	медиа-студии «Сполох» волонтерская группа Медиа-студии «Сполох»	Информация размещена на официальном сайте

Выполнение плана работы техникума по сопровождению обучающихся из числа детей-инвалидов и лиц с ОВЗ

В течение учебного года были выполнены поставленные цель и задачи, а именно были созданы доброжелательная и доступная среда, позволяющая обучаться детям-инвалидам и лицам с ОВЗ в профессиональном образовательном учреждении и максимально благоприятные условия образовательной деятельности для инвалидов и лиц с ОВЗ.

Результаты выполнения плана работ о работе по сопровождению обучающихся из числа детей-инвалидов и лиц с ОВЗ представлен в таблице 19.

Таблица 19 - Результаты выполнения плана работ по сопровождению обучающихся из числа детей-инвалидов и лиц с ОВЗ

№	Мероприятие	Срок	Ответственный исполнитель	Цель	Результат (отчет)
1 Организационная работа					
1.1	Обновление нормативно-правовой, методической, образовательной, психолого-социальной базы	июль – сентябрь 2023 г.	Педагог-психолог Ключкина Е.В.	Организация и обеспечение учебного процесса	Пополнение нормативно-правовой, методической, образовательной, психолого-социальной базы техникума
1.2	Обновление банка данных о детях с ограниченными возможностями здоровья, в том числе, детях-инвалидах в ОУ	Сентябрь – октябрь 2023 г.	Педагог-психолог Ключкина Е.В., Социальные педагоги	Мониторинг обучающихся детей-инвалидов и лиц с ОВЗ	В течение 2023 года проводилась работа по сбору сведений о детях-инвалидах и лицах с ОВЗ. По состоянию на 05.09.2023 в учреждении обучается 10 инвалидов, проведены встречи и телефонные разговоры с родителями обучающихся с целью получения информации о характере и особенностях развития несовершеннолетних, информация доведена до мастера производственного обучения и преподавателей
2 Методическое обеспечение сопровождения обучающихся из числа детей-инвалидов и лиц с ОВЗ					
2.1	Мониторинг условий доступности объектов и предоставляемых услуг для инвалидов и лиц с ОВЗ	Сентябрь-октябрь 2023г.	Заместитель директора по ВР и СВ, заместитель директора по АХР, педагог-психолог Ключкина Е.В.	Обновление паспортов доступности, карт достижения доступности	Мониторинг оборудования, обеспечивающего доступную среду, и составление запросов на его закупку. Внесены изменения в паспорта доступности и карты достижения доступности с учетом выполненных работ

Результаты выполнения плана работы педагогов-психологов за 2023 год

В течение учебного года выполнены поставленные цель и задачи, а именно были созданы психолого-педагогические условия для успешной адаптации студентов-первокурсников к образовательной среде техникума и для развития коммуникативных и личностных компетентностей обучающихся, оказана психолого-педагогическая поддержка подросткам и их семьям в ситуации дезадаптации, осуществлено взаимодействие с социальными службами, ведомственными административными органами в вопросах оказания психолого-педагогической поддержки подросткам и их семьям. Результаты выполнения плана работы педагогов-психологов представлен в таблице 20.

Таблица 20 - Результаты выполнения плана работы педагогов-психологов

№ п/п	Мероприятие	Срок	Ответственный исполнитель	Цель	Результат (отчет)
1 Организационная работа					
1.1	Ведение документации, предусмотренной учебным заведением	В течение года	Тарелкина Е.В., Белоусова К.А., Рязанцева М.Г., Ключкина Е.В.	Сохранение и систематизация полученных данных и материалов	Отчет по СПТ, аналитические справки по адаптации студентов 1 курса, журналов инд. консультаций и коррекционной работы
1.2	Составление программ	В течение года, по запросу	Тарелкина Е.В., Рязанцева М.Г.	Социализация и адаптация студента в	Отсутствие запросов

	индивидуального сопровождения обучающихся из группы «риска»			учебном коллективе, полноценное освоение учебной программы, а также сопровождение процесса реализации психологического блока программы индивидуального сопровождения несовершеннолетних обучающихся из группы «риска»	
1.3	Написание отчетов об исполнении индивидуальной программы сопровождения несовершеннолетних	В течение года, по запросу	Тарелкина Е.В., Рязанцева М.Г.	Информирование КДН о реализации МИПР или ИПР в отношении несовершеннолетних, состоящих на учете в КДН	Написаны отчеты по выполнению программы индивидуального сопровождения (ИПР): Кукарцева Д.С.
1.4	Работа с входящей и исходящей документацией	В течение года	Тарелкина Е.В., Белоусова К.А., Рязанцева М.Г., Ключкина Е.В.	Ответы на запросы, информирование по различным направлениям	Написаны ответы по различным запросам в Министерство образования и науки Камчатского края, комиссию по делам несовершеннолетних, центр психолого-педагогической реабилитации и коррекции, УМВД России по г. П.-Камчатскому, Прокуратуру и др.
1.5	Выступление на методическом совете по результатам диагностики, направленной на выявление уровня адаптации первокурсников и его динамики	В течение года	Педагоги-психологи	Информирование участников образовательного процесса о результатах проделанной работы	
1.6	Подготовка и проведение психолого-педагогического консилиума по детям-сиротам и детям, оставшихся без попечения родителей, поступившим в 2023 году	30 ноября	Белоусова К.А., Троценко Т.Ю., Зыкова М.В., Просвирина Л.И., Рязанцева М.Г., Ключкина Е.В.	Разработка стратегий сопровождения обучающихся, из числа детей-сирот и детей, оставшихся без попечения родителей для создания успешности в обучении	Доклад на психолого-педагогическом консилиуме 30 ноября 2023 (протокол № 1)
2 Психодиагностическое направление					
2.1	Подготовка и проведение социально-психологического тестирования обучающихся	Сентябрь - октябрь	Белоусова К.А., Ключкина Е.В.	Мониторинг по группе «риска» наркозависимости	Приказы № 161-Т от 17.08.2023 и № 160-Т от 17.08.2023. Проверено наличие согласий обучающихся на участие в тестировании. Опрошено 982 человека. Результаты записаны на диск, который передан в

					«Камчатский центр психолого-педагогической реабилитации и коррекции». Выявлена «группа риска»
2.2	Проведение диагностического исследования адаптированности обучающихся 1 курсов	Апрель, октябрь	Белоусова К.А., Тарелкина Е.В., Рязанцева М.Г., Ключкина Е.В.	Выявление дезадаптированных обучающихся	Количественный анализ по результатам анкетирования с заключением педагога-психолога (опрошено 402 человека)
2.3	Проведение диагностического исследования социально-психологической адаптированности обучающихся, из числа детей-сирот и детей, оставшихся без попечения родителей	Октябрь, ноябрь	Белоусова К.А., Рязанцева М.Г., Ключкина Е.В.	Разработка стратегий сопровождения обучающихся, из числа детей-сирот и детей, оставшихся без попечения родителей для создания успешности в обучении	Опрошено 14 человек. Анализ результатов диагностики представлен в ходе проведения заседания психолого-педагогического консилиума от 30.11.2023
2.4	Проведение анкетирования на тему «Удовлетворенность учебно-воспитательным процессом» среди обучающихся 1-3 курсов	Март, апрель	Тарелкина Е.В.	Определение степени удовлетворенности студентов учебно-воспитательным процессом	Опрошено 442 человек с помощью платформы Google Формы. Написано заключение
2.5	Индивидуальное диагностическое исследование в рамках составленных межведомственных индивидуальных программ реабилитации и адаптации (МИПР) и индивидуальных планов профилактической работы (ИПР) обучающихся из группы «риска»	В течение года, по запросу	Рязанцева М.Г.	Выявление психологических особенностей, интересов, склонностей, психологических характеристик зависимости от ПАВ и др.	Написано 3 заключений
2.6	Индивидуальная диагностика обучающихся	В течение года	Тарелкина Е.В., Белоусова К.А., Рязанцева М.Г., Ключкина Е.В.	Выявление индивидуальных особенностей, уровня самоактуализации, агрессивности, личностной предрасположенности к конфликтному поведению, суицидальных наклонностей и др.	Написано 39 заключений
2.7	Дополнительная диагностика студентов с высочайшей вероятностью вовлечения в	Октябрь, ноябрь	Белоусова К.А., кураторы учебных групп	Выявление обучающихся с девиантными наклонностями	Опрошено 88 обучающихся. Написаны заключения и аналитическая справка

	рискогенное поведение по результатам СПТ				
3 Коррекционно-развивающая деятельность					
3.1	Мини-тренинг «Знакомство»	Декабрь	Рязанцева М.Г., Белоусова К.А.	Знакомство вновь поступивших обучающихся друг с другом, развитие солидарности и понимания, создание атмосферы доверия и сплочения группы	Проведены занятия в 12 учебных группах 1 курса
4 Психоконсультативное направление					
4.1	Индивидуальное консультирование обучающихся, их родителей, преподавателей и других участников образовательного процесса	В течение года	Тарелкина Е.В., Белоусова К.А., Рязанцева М.Г., Ключкина Е.В.	Оказание психологической помощи в решении той или иной психологической проблемы	Проведено 96 консультаций с обучающимися и их родителями
5 Психолого-педагогическое сопровождение					
5.1	Реализация программы профилактики суицидальных наклонностей КГПОАУ «Камчатский политехнический техникум» на 2021-2025	2021-2025	Педагог-психологи, кураторы учебных групп	Оптимизация психологического климата, повышение компетентности участников образовательного процесса в области общей профилактики и предупреждение потенциально возможных ситуаций, связанных с суицидальной проблематикой	По результатам СПТ выявлено: высочайшая вероятность вовлечения (группа риска) - 88 человек, высокая вероятность вовлечения – 348 человек, средняя вероятность вовлечения – 63 человек. С 88 студентами была проведена дополнительная диагностика на выявление суицидальных наклонностей. Написаны заключения. Составлены программы индивидуального сопровождения: Маньковский А.С., Босенко Д.Д., Галкин В.С., Введенская А.Е., Бильдянова Е.А., Плотникова В.А., Бабаева М.Т., Потеева Е.В., Богарская В.В., Титенок А.А., Семлева А.С., Стегачева А.И., Игнатова С.А., Козюра А.А., Злобина И.В., Шакирова А.Э., Сорока С.В., Волков В.В., Гудков Е.О., Беляев Н.Т., Егоров А.М., Кичеев Д.А., Ершова А.В., Порханюк Д.А., Зиневич О.Д., Сочнев

					М.А., Завацкий О.С. Мероприятия, запланированные по ИПС выполнены. Кураторы учебных групп и преподавателями заполнили 6 листов наблюдения. С данными студентами проведены консультации и диагностика. Также были проведены профилактические и спортивные мероприятия согласно плану воспитательной работы
5.3	Реализация программы психолого-педагогического сопровождения и адаптации выпускников интернатных учреждений КГПОАУ «Камчатский политехнический техникум» на 2021-2025	2021-2025	Педагоги-психологи, социальные педагоги, руководители физического воспитания, кураторы учебных групп, педагоги-организаторы	Формирование самостоятельной, зрелой личности, то есть личности, способной реализовывать свой жизненный замысел с опорой на внутренние ресурсы; развитие и совершенствование всех сущностных человеческих сфер ребенка, составляющих основу его индивидуальности (интеллектуальной, мотивационной, эмоциональной, волевой, предметно — практической, сферы саморегуляции)	Переход выпускника интернатного учреждения в современный мир, обретение самостоятельности в различных сферах жизни, участие обучающихся, из числа детей-сирот и детей, оставшихся без попечения родителей, в спортивных секциях и кружках техникума, участие во внутренних и краевых спортивных соревнованиях, творческих конкурсах, фестивалях и др.

Отчет о выполнении плана работы социальных педагогов

В соответствии с общей целью воспитания студентов и программой психолого-педагогического сопровождения постинтернатной адаптации студентов из числа детей-сирот и детей, оставшихся без попечения родителей, приняты следующие интегрированные направления:

- сопровождение студентов из числа детей-сирот и детей, оставшихся без попечения родителей в прохождении медицинских комиссий и диспансеризации;
- социально-психологическая адаптация студентов из числа детей-сирот и детей, оставшихся без попечения родителей;
- профессиональная ориентация и адаптация студентов из числа детей-сирот и детей, оставшихся без попечения родителей;
- социально-бытовое сопровождение студентов из числа детей-сирот и детей, оставшихся без попечения родителей.

Были поставлены и решены следующие задачи:

1 Проведена ежегодная диспансеризация несовершеннолетних детей-сирот и детей, оставшихся без попечения родителей (март 2023 года – 2 чел.)

2 Проведена глубокая личностная диагностика студентов из числа детей-сирот и детей, оставшихся без попечения родителей (проведен Психолого-педагогический консилиум, на котором педагогический коллектив был ознакомлен с особенностями трудной жизненной ситуации, в которой оказались вновь поступившие обучающиеся из числа детей-сирот и детей, оставшихся без попечения родителей);

3 Организована коррекционная работа по преодолению деструктивных качеств личности (систематически проводились беседы с обучающимися из числа детей-сирот и детей, оставшихся без попечения родителей совместно с классными руководителями, мастерами производственного обучения, заведующими отделений о необходимости получения специальности (профессии) для дальнейшего жизненного самоопределения);

4 Созданы условия для формирования навыков здорового образа жизни (систематические беседы о вреде курения, употребления ПАВ и алкогольных напитков, мотивация на создание правильных взаимоотношений и полноценной семьи);

5 Созданы адекватные материально-бытовые условия (организовано сопровождение социальных педагогов для приобретения мебели и бытовой техники);

В таблице 21 представлена общая информация о количестве обучающихся из числа детей-сирот и детей, оставшихся без попечения родителей на начало и на конец года.

Таблица 21 Общая информация о количестве обучающихся из числа детей-сирот и детей, оставшихся без попечения родителей на начало и на конец года

№	Количество обучающихся из числа детей-сирот и детей, оставшихся без попечения родителей	На полном государственном обеспечении	Под опекой	Проживающих в общежитии	выпуск		
					юноши	девушки	
1	На начало года ПССЗ	14	11	3	2	0	0
2	На начало года ПКРС	32	24	8	15	3	3
3	На конец года ПССЗ	15	11	4	2	0	0
4	На конец года ПКРС	33	25	8	13	4	4

Таблица 21 - Отчет о работе социальных педагогов

Дата	Наименование	Сроки	Результат
В течение всего года	Оказание консультативной помощи студентам и родителям по оформлению социальной стипендии, социальной выплаты. Прием справок от студентов, относящихся к категориям: малоимущих, инвалидов, КМН. Оформление социальной стипендии, социальной выплаты.	В течение года	ПССЗ: 26 – малоимущие 4 – инвалиды 16 – КМН ПКРС: 22 – малоимущие 4 – инвалиды 41 – КМН
	Оформление социальной выплаты, социальной стипендии	до 26 числа каждого месяца	Протокол заседания стипендиальной комиссии
	Подготовка приказов и протоколов на оказание материальной помощи	В течение года материальную помощь получили всего: 217 чел.	Январь: 1 чел., Февраль: 11 чел., Март: 29 чел., Апрель: 4 чел., Июнь: 26 чел., Август: 4 чел., Октябрь: 1 чел.,

			Декабрь: 141 чел.
	Проверка пенсионных поступлений и работа по восстановлению пенсионных выплат и доплат детям-сиротам	В течение года	ПССЗ: 4 чел. ПКРС: 2 чел
	Подготовка приказов на выплату компенсации одежды сиротам, помощь в приобретении сезонной одежды и обуви, предметов гигиены, постельных принадлежностей	март	ПССЗ: 12 чел. ПКРС: 26 чел.
		май	ПССЗ: 9 чел. ПКРС: 29 чел.
		сентябрь	ПССЗ: 8 чел. ПКРС: 28 чел.
		ноябрь	ПССЗ: 9 чел. ПКРС: 22 чел.
	Работа с «группой риска» (Асеев А., Белых Е., Боков А., Гарипов Д., Пастухова А., Чупрынова А., Николаенко А., Самсоненко П., и др.)	Ежедневный контроль	Проф. беседы, привлечение к обучению, контроль посещения занятий, оказание психологической помощи
	Взаимодействие с представителями интернатных учреждений, с попечителями, со специалистами органов опеки и попечительства, КДН, ресурсным центром, прокуратурой, специалистами по вопросам социального сопровождения обучающихся из числа детей-сирот	В течение года	Ответы на запросы, переписка, помощь в формировании банка данных
Март	Диспансеризация детей – сирот и детей, ОБПР	10 – 19 марта	ПКРС: 2 чел.
Май	Подготовка документации выпускников	В течение года	6 заявлений на получение единовременной выплаты по выпуску
Июнь	Оформление приказов на выплату единовременного пособия по выпуску	30 июня	6 чел.
	Оформление приказов на снятие с полного государственного обеспечения, социальной стипендии	03 июля	8 чел.
	Оформление приказов о снятии государственной социальной выплаты с выпускников техникума (КМН, малообеспеченные)	До 30 июня	ПССЗ: 13 чел. ПКРС: 29 чел.
Сентябрь-октябрь	Проверка и оформление документации детей-сирот и детей ОБПР нового набора	с 1 по 20 сентября	Приказ о постановке на полное гос. обеспечение на 2023-2024 учебный год – 36 чел.(+12 чел. октябрь-декабрь), приказ о выплате ЕДВ – 36 чел. (+12 чел. октябрь-декабрь)
	Встреча с опекунами	1-30 сентября	ПССЗ: 0 чел. ПКРС: 7 чел.
	Оказание помощи в приобретении одежды и обуви детям-сиротам на осень	15 сентября-15 октября	ПССЗ: 8 чел. ПКРС: 28 чел.
Ноябрь	Проведение психолого-педагогического консилиума «Индивидуальные особенности обучающихся, из числа детей-сирот и детей, оставшихся без попечения родителей и педагогические условия их успешности в КГПОАУ «Камчатский политехнический техникум»	30 ноября	Проведен психолого-педагогический консилиум «Индивидуальные особенности обучающихся, из числа детей-сирот и детей, оставшихся без попечения родителей и педагогические условия их успешности в КГПОАУ «Камчатский политехнический техникум»
Ноябрь-декабрь	Оказание помощи в приобретении одежды и обуви детям-сиротам на зиму	10 ноября- 10 декабря	ПССЗ: 9 чел. ПКРС: 22 чел.

Результаты выполнения плана работы воспитателей студенческого общежития

В соответствии с общей целью воспитания студентов - формирование гармонично развитой личности, воспитание нравственных и этических ценностей; воспитание чувства патриотизма и гордости за принадлежность к своему учебному заведению, государству. В 2023 учебном году решались следующие задачи:

Цель: создание условий для становления профессионально и социально компетентного субъекта деятельности как личности.

Задачи:

1) формирование ценностных ориентаций, чувства патриотического, гражданского долга, социально-трудовой активности;

2) сохранение и укрепление здоровья студентов, проживающих в общежитии, через использование здоровьесберегающих технологий с учетом индивидуальных возможностей и способностей;

3) изучение проблем студенчества, организация поддержки, консультативной помощи;

4) воспитание у студентов навыков самообслуживания, совместного проживания в коллективе, поддержания порядка и дисциплины в общежитии;

5) формирование эффективной системы профилактических мероприятий по предупреждению проявлений асоциального и девиантного поведения в студенческом общежитии техникума;

6) создание условий, соответствующих современным стандартам и различного рода требованиям: СанПиН, пожарной безопасности, сейсмобезопасности и др.;

7) формирование у студентов внимательного отношения к проблемам сверстников, воспитание чувства взаимопомощи и отзывчивости.

В таблице 22 представлен Результаты выполнения плана работы в студенческом общежитии.

Таблица 22 - Результаты выполнения плана работы в студенческом общежитии

№	Мероприятие	Срок	Ответственный исполнитель	Цель	Результат
1 Организационная работа					
1.1	Заселение, выселение студентов в общежитие, беседа с обучающимися и их родителями; знакомство родителей и заселенных студентов с правилами проживания в общежитии; запись возможных вариантов связи с родственниками при необходимости, заполнение анкеты	Сентябрь - октябрь	Воспитатели, комендант, соц. педагог	Создание благоприятных социально-бытовых условий для жизни обучающихся; воспитание у обучающихся навыков самообслуживания, совместного проживания в коллективе, поддержания порядка и дисциплины в	Приказы о заселении: № 52-С от 20.01.2023 № 68 -С от 25.02.2023 № 729-С от 29.08.2023 № 742-С от 31.08.2023 № 748-С от 31.08.2023 № 790-С от 14.09.2023 № 830-С от 14.09.2023 № 862-С от 19.10.2023 № 936-С от 28.09.2023 № 1013-С от 16.10.2023 № 1119-С от 02.11.2023 № 1181-С от 17.11.2023 Приказы о выселении: № 31-С от 16.02.2023 № 840-С от 18.09.2023 № 914-С от 26.09.2023

				общежитии	№ 985-С от 10. 10.2023 № 1141-С от 09.10.2023 № 1046-С от 23.10.2023 № 1052-С от 23.10.2023 № 1060-С от 24.10.2023 № 1066-С от 25.10.2023 № 1182-С от 17.11.2023 № 1296-С от 14.12.2023 В 2023 учебном году проживало 145 человек
1.2	Контроль за санитарным состоянием комнат. Проведение субботников на территории общежития	В течение года	Воспитатели	Охрана здоровья, соблюдение санитарно-гигиенических требований в общежитии и поддержание общественного порядка на территории техникума	Регулярные рейды по проверке санитарного состояния комнат с фиксированием оценок на «Экране чистоты». Поддержание общественного порядка на территории техникума
1.3	Контроль выхода на занятия	В течение года	Воспитатели, социальный педагог Просвинова Л.И.	Воспитание у студентов самодисциплины и повышение уровня посещаемости занятий	Взаимодействие с кураторами и мастерами производственного обучения: снижение пропусков занятий без уважительных причин, улучшение успеваемости
1.4	Оказание помощи обучающимся в адаптации к условиям жизни в общежитии	В течение года	Воспитатели, соц. педагог	Воспитание у обучающихся навыков проживания в коллективе, чувства взаимопомощи по отношению друг к другу	Обучающихся расселены по комнатам, учитывая их мнение и интересы; ознакомлены с бытовыми условиями общежития и правилами их использования
1.5	Оказание помощи студентам, попавшим в трудные жизненные ситуации	В течение года	Воспитатели, социальный педагог, психолог	Своевременное выявление и оказание помощи обучающимся с привлечением специалистов (психологи, центр коррекции и реабилитации, КДН и ЗП, органы опеки и попечительства и т.д.)	Своевременно осуществлялся вызов врача больному студенту; контроль за состоянием здоровья и выполнения рекомендаций врача; консультирование студентов по работе социальных и медицинских учреждений города; предоставление набора продуктов питания, в случае необходимости. Ежедневное ведение журнала контроля здоровья
1.6	Организация и контроль за питанием обучающихся в столовой техникума (по категориям).	В течение года	Воспитатели, социальный педагог Просвинова Л.И.	Распределение студентов по категориям(КНС, малообеспеченные , дети-сироты) Своевременная постановка на питание в столовой техникума	Еженедельная корректировка питания студентов ПКР, составление заявок Приказ об обеспечении бесплатным питанием № 721-С от 16.09.2022

1.7	Инструктаж по ТБ и ПБ. Порядок эвакуации студентов во время пожара и других случаях;	17.02.2023 27.04.2023 21.09.2023 28.12.2023	Воспитатели, зам. по безопасности Голоденко В.В., соц. педагог Просвинова Л.И.	Знакомство с правилами проживания в общежитии, с требованиями ТБ и ПБ, организацией эвакуации во время пожара и других случаях	Проведены занятия по ТБ и ПБ, просмотрены презентации, проведены практические занятия по действиям на случай ЧС
1.8	Проведение общих собраний студентов, проживающих в общежитии «Наши права и обязанности»; Знакомство студентов с правилами проживания в общежитии; Соблюдение правил эксплуатации оборудования в местах общего пользования; Административная ответственность за правонарушения	10.10.2023 02.11.2023 20.12.2023	Воспитатели, комендант, соц. педагог Просвинова Л.И.	Ознакомление обучающихся с общими правилами проживания в общежитии, разъяснение последствия нарушения правил проживания в общежитии. Ознакомление обучающихся с внутренним распорядком, установленными правилами проживания в общежитии	Знакомство студентов с правилами проживания в общежитии; соблюдение правил эксплуатации оборудования в местах общего пользования; административная ответственность за правонарушений; выбор ССУ; Соблюдение правил проживания в общежитии и их последствия при нарушении
1.9	Студенческий совет	10.01.2023, 12.02.2023, 05.03.2023, 04.04.2023, 05.05.2023, 10.10.2023, 02.11.2023 2012.20232	Воспитатели Студенческий совет	Разработка плана работы студенческого самоуправления	https://kpt-kamchatka.ru/index.php?option=com_content&view=article&id=3871:ssu_meeting_24-11-2022&catid=96&Itemid=68
1.10	Общее собрание	26.01.2023, 10.10.2023	Воспитатели, комендант, соц. педагог Просвинова Л.И.		https://kpt-kamchatka.ru/index.php?option=com_content&view=article&id=3887:general_meeting_of_students_living_in_a_hostel_25-112022&catid=96&Itemid=68
1.11	Посещение спортивных секций, участие в соревнованиях	В течение года	Воспитатели, руководитель физ. воспитания Левицкий А.В.	Создание условий, обеспечивающих возможность для обучающихся вести здоровый образ жизни, систематически заниматься физической культурой и спортом	Привлечены к посещению спортивного зала Ткаченко Ю., Коерков А., Уягинский В., Уягинский Г., Уягинский Р., Китна В., Коерков А., и другие
1.12	Работа с документацией	В течение года	Воспитатели	Фиксировать и систематизировать важную информацию и	Систематически проводится заполнение журналов: журнал передачи смен;

				обеспечивать работу с документами	журнал противопожарной безопасности; журнал по соблюдению правил проживания; журнал по профилактике нарушений правил проживания, инструкции по мерам безопасности. Составлены ежемесячные планы воспитательной работы
1.13	Организация и проведение встреч с сотрудниками правоохранительных органов	В течение года	Воспитатели, социальный педагог Просвинова Л.И., инспектор ОДН Бубнова Л.И.	Профилактика правонарушений и воспитания правовой культуры молодежи	Проведены профилактические беседы со студентами: Уягинский Г., Экеккин М., Провоторов А. и другие
1.14	Работа с документацией	В течение года	Воспитатели	Фиксировать и систематизировать важную информацию и обеспечивать работу с документами	Систематически проводится заполнение журналов: журнал передачи смен; журнал противопожарной безопасности; журнал по соблюдению правил проживания; журнал по профилактике нарушений правил проживания, инструкции по мерам безопасности. Составлены ежемесячные планы воспитательной работы
2 Методическая работа					
2.1	Участие в работе педагогических и воспитательных советах	В течение года	воспитатели, соц. педагог Просвинова Л.И.	Повышение уровня воспитательно-образовательного процесса, передача педагогического опыта	Приглашены на педагогический совет: Кияшко М., Николаенко А., Сиомко А., Меджидов Н., Ткаченко Ю., Абалаков Ю., Инавзинав Б., Этьэнна Ю.
2.2	Взаимодействие с заведующими отделениями, кураторами групп, мастерами производственного обучения	В течение года	Воспитатели, соц. педагог	Создание условий для развития нравственного поведения студентов общежития в процессе учебной деятельности	В течение года осуществляли контроль посещения занятий и успеваемости студентов, оказание им помощи в освоении учебного материала
2.3	Разработка лекций, бесед и сценариев мероприятий для студентов.	В течение года	Воспитатели	Создание условий для расширения кругозора, раскрытия творческих способностей	Разработаны мероприятия к запланированным занятиям
2.4	Информация о проведенных в общежитии мероприятиях,	Сентябрь октябрь	Воспитатели	Развитие творческих способностей студентов,	Регулярное обновление стендов «Наша жизнь в общежитии» «Студенческая жизнь»,

	выпуск стенгазет, обновление стендов, плакатов, объявлений, поздравлений)			их самореализация в коллективе	«Что? Где? Когда?»; Оформлены: серия плакатов ко всемирному дню борьбы со СПИДом, «Мы против терроризма», «Студенты политехнического техникума против коррупции» «Великая победа»; газета «300 лет Прокуратуре» Плакаты ко всемирному дню без табака
2.5	Организация и проведение рейдов по проверки санитарного состояния комнат студентов	Ежедневно	Воспитатели, актив общежития	Соблюдение санитарно-гигиенического состояния в комнатах, активизация работы ССУ	Оформлен стенд «Студенческий совет общежития», информация доведена до всех проживающих студентов, организована ежедневная работа сан. тройки, где результаты проверок фиксируются в «Экране чистоты» на информационном стенде
2.6	Оформление стенда «Студенческий Совет общежития» (информация о членах студенческого Совета общежития)	Ежемесячно	Воспитатели, актив ССУ	Доведение информации до всех студентов, проживающих в общежитии	Оформлены стенды на 1-2-4-5 этажах
3 Работа со студентами					
3.1	Организационное собрание, выбор актива общежития	13.06.2023	Воспитатели, соц. педагог	Содействие студентам, проживающим в общежитии в решении образовательных, социально-бытовых и прочих вопросов затрагивающих их интересы	https://kpt-kamchatka.ru/index.php?option=com_content&view=article&id=4494:news_10325&catid=96&Itemid=68
3.2	Составление плана работы по самоуправлению	Ежемесячно	Актив общежития, воспитатели	Формирование умений и навыков самоуправления студентов, подготовка их к ответственному участию в жизни общества	Корректировка ежемесячных планов и постановка целей и задач для проведения мероприятий на 2021-2022 учебный год совместно с ССУ
3.3	Активизация работы ССУ	В течение года	Воспитатели	Формирование активной гражданской позиции студентов, проживающих в общежитии, содействие развитию их социальной зрелости, высокой	Проводилась профлактическая работа со студентами: Какко В., Меджидов Н., Ткаченко Ю, Туркини М., Игнатовай С., Книга П., Никитенко А., Гарипов Д., Пятков Р. и другие. Оказывалась помощь воспитателям в организации и проведении

				культуры и самостоятельность и	мероприятий. Приняли участие в создании серий плакатов и другого наглядного материала к мероприятиям и знаменательным датам. Организация контроля санитарного состояния комнат сан.группой, оформление листка проверок и т.д.
3.4	Индивидуальная работа с обучающимися, состоящими в группе риска	В течение года	Воспитатели	Организация профилактической работы по выявлению и устранению причин и условий, способствующих совершению правонарушений обучающихся проживающих в общежитии	Регулярно проводилась индивидуальная работа со студентами: Нинани Л., Молчанов М., Гольц А., Банаканов П., Красильникова О., Туркини М. и другие
3.5	Беседа о соблюдении ФЗ №15 от 23.02.2013г. «Об охране здоровья граждан от воздействия окружающего табачного дыма и последствий потребления табака»	В течение года	Воспитатели	Предупреждение потребления табака, пропаганда здорового образа жизни	Проведение профилактических бесед по ЗОЖ, соблюдению ФЗ: Молчанов М., Сиомко А., Экеккин М., Гриднев В., Гарипов Д. и другие
4 Культурно-массовые мероприятия со студентами					
4.1	Конкурсы, загадки: «Здравствуй, здравствуй, Новый год»	01.01.2023	Воспитатель Камышина Н.М.	Развитие инициативы и реализации творческого потенциала студентов	https://kpt-kamchatka.ru/index.php?option=com_content&view=article&id=3948:hello,_hello,_new_year_-_2023&catid=96&Itemid=68
4.2	Посещение кинотеатра	02.01.2023	Воспитатель Баранова К.А.	Организация досуга на новогодних каникулах. Формирование навыков общения, культуры поведения в общественных местах	https://kpt-kamchatka.ru/index.php?option=com_content&view=article&id=4292:news_10133&catid=96&Itemid=68
4.3	Познавательная, кулинарная викторина (чаепитие)	03.01.2023	Воспитатель Давлетова Т.В.	Выявить глубину знаний обучающихся; воспитать интерес к знаниям по кулинарии	https://kpt-kamchatka.ru/index.php?option=com_content&view=article&id=3949:sandwich_party_2023&catid=96&Itemid=68
4.4	Викторина: «Рождественские колядки»	04.01.2023	Воспитатель Легин И.П.	Познакомить студентов с традициями и	https://kpt-kamchatka.ru/index.php?option=com_content&view=article&id=3951:history_of_christmas_c

				обычаями народной культуры	arols_2023&catid=96&Itemid=68
4.5	Мероприятие «Как сохранить здоровье мозга». Знакомство с японской системой развития интеллекта и памяти	05.01.2023	Воспитатель Камышина Н.М.	Развитие интеллекта и памяти у студентов	https://kpt-kamchatka.ru/index.php?option=com_content&view=article&id=3950:intelligence_and_memory_testing_2023&catid=96&Itemid=68
4.6	Посещение ХК «Вулкан»	06.01.2023	Воспитатель Баранова К.А.	Привлечения к активному образу жизни; укрепление здоровья. Профилактика ЗОЖ	https://kpt-kamchatka.ru/index.php?option=com_content&view=article&id=3952:visit_to_the_club_volcano_2023&catid=96&Itemid=68
4.7	Развлекательная программа «Рождественские народные традиции и обычаи»	07.01.2023	Воспитатель Давлетова Т.В.	Создание позитивного настроения. Сохранение традиций Нового года	https://kpt-kamchatka.ru/index.php?option=com_content&view=article&id=3953:nativity_2023&catid=96&Itemid=68
4.8	Развлекательная программа «Щедра талантами родная сторона»	08.01.2023	Воспитатель Легин И.П.	Формирование у студентов представления о родном городе, об известных людях и вкладе внесенной ими в его развитие	https://kpt-kamchatka.ru/index.php?option=com_content&view=article&id=3954:my_hobbies_2023&catid=96&Itemid=68
4.9	Диалог «Бюджет студента»	19.01.2023	Воспитатель Баранова К.А.	Изучить бюджет современного студента, его источники доходов и основные статьи расходов	https://kpt-kamchatka.ru/index.php?option=com_content&view=article&id=3971:student_budget_2023&catid=96&Itemid=68
4.10	Праздничное мероприятие «Татьянин День»	24.01.2023	Воспитатели Камышина Н.М. Легин И.П.	Познакомить студентов с традициями празднования Татьянинного дня	https://kpt-kamchatka.ru/index.php?option=com_content&view=article&id=3984:tatyana-s_day_in_the_hostel_2023&catid=96&Itemid=68
4.11	Акция «Носки солдату»	31.01.2023	Воспитатель Баранова К.А.	Теплые носки солдату - поддержать военнослужащих, находящихся в зоне СВО	https://kpt-kamchatka.ru/index.php?option=com_content&view=article&id=3994:action_socks_for_a_soldier_2023&catid=96&Itemid=68
4.12	Вечер памяти воинов-интернационалистов «Афганистан: наша память и боль»	15.02.2023	Воспитатель Давлетова Т.В.	Формирование патриотизма у молодого поколения	https://kpt-kamchatka.ru/index.php?option=com_content&view=article&id=4025:day_of_remembrance_for_russians_who_performed_their_official_duties_outside_the_fatherland_2023&catid=96&Itemid=68
4.13	К 23 февраля конкурсная программа «Солдатами не рождаются, солдатами становятся»	23.02.2023	Воспитатель Баранова К.А.	Воспитание чувства патриотизма, гордости за свою Родину	https://kpt-kamchatka.ru/index.php?option=com_content&view=article&id=4048:defender_of_the_fatherland_day_in_the_dormitory_of_the_technical-school_22-02-2023&catid=96&Itemid=68

4.14	Праздничное мероприятие к 8 Марта. «А ну-ка, девушки!»	08.03.2023	Воспитатель Давлетова Т.В.	Развитие у студентов творческого потенциала. Воспитание у юношей уважения, заботы к женщине, девушке	https://kpt-kamchatka.ru/index.php?option=com_content&view=article&id=4069:celebration_of_international_womens_day_in_the_dormitory_of_the_technical_school_09-03-2023&catid=96&Itemid=68
4.15	Тематическая экскурсия Посещение института вулканологии	20.03.2023	Воспитатель Баранова К.А.	Расширение культурного кругозора, воспитание в духе патриотизма, высокой морали	https://kpt-kamchatka.ru/index.php?option=com_content&view=article&id=4098:visiting_the_volcanarium_23-03-2023&catid=96&Itemid=68
4.16	Диспут «Строим будущее без коррупции»	23.03.2023	Воспитатель Давлетова Т.В.	Формирование у студентов собственного мнения, а так же четкой гражданской позиции по отношению к коррупции	https://kpt-kamchatka.ru/index.php?option=com_content&view=article&id=4094:dispute_building_a_future_without_corruption_in_the_dormitory_of_the_technical_school_22-03-2023&catid=96&Itemid=68
4.17	Фотоконкурс, посвященный 1 апреля «Поделись своей улыбкой...»	01.04.2023	Воспитатель Баранова К.А.	Сплочения коллектива и улучшения психологического климата внутри него через создание положительной эмоциональной атмосферы	https://kpt-kamchatka.ru/index.php?option=com_content&view=article&id=4294:news_10135&catid=96&Itemid=68
4.18	Встреча с сотрудниками музея Дальнего Востока	08.05.2023	Воспитатель Давлетова Т.В.	Популяризация посещения музеев, как способ развития, проведения свободного времени и досуга	https://kpt-kamchatka.ru/index.php?option=com_content&view=article&id=4140:meeting_with_representatives_of_the_museum_reserve_of_the_far_east_08-04-2023&catid=96&Itemid=68
4.19	Мероприятие «Алкоголь и ты - разбитые мечты» Посещение центра «Юность»	07.04.2023	Воспитатель Камышина Н.М.	Пропаганда здорового образа жизни и профилактика употребления психоактивных веществ	https://kpt-kamchatka.ru/index.php?option=com_content&view=article&id=4144:news_10003&catid=96&Itemid=68
4.20	Мероприятие ко Всемирному Дню космонавтики «Человек. Земля. Космос»	11.04.2023	Воспитатель Камышина Н.М.	Познакомить студентов с историей освоения космоса, с интересными фактами биографии первого космонавта Ю.А.Гагарина	https://kpt-kamchatka.ru/index.php?option=com_content&view=article&id=4156:news_10015&catid=96&Itemid=68
4.21	Светлый праздник Пасхи	15.04.2023	Воспитатели Баранова К.А., Камышина Н.М.	Развитие духовно-нравственного потенциала студентов, творческих способностей	https://kpt-kamchatka.ru/index.php?option=com_content&view=article&id=4167:news_10026&catid=96&Itemid=68

4.22	Беседа на тему: «Профилактика ранних половых связей. Профилактика аборт»	20.04.2023	Воспитатель Давлетова Т.В.	Просвещение студентов в вопросе предупреждения беременности, воспитание морально-нравственных качеств, среди обучающихся	https://kpt-kamchatka.ru/index.php?option=com_content&view=article&id=4186:news_10044&catid=96&Itemid=68
4.23	Мероприятие, посвященное Международному Дню памяти жертв радиационных аварий и катастроф «Чернобыль»	26.04.2023	Воспитатель Давлетова Т.В.	Способствовать формированию чувства уважения к природе и желание её охранять	https://kpt-kamchatka.ru/index.php?option=com_content&view=article&id=4198:news_10053&catid=96&Itemid=68
4.24	Час общения «Все о здоровом сне»	27.04.2023	Воспитатель Баранова К.А.	Систематизировать и закрепить знания студентов о здоровом сне человека, о способах его сохранения	https://kpt-kamchatka.ru/index.php?option=com_content&view=article&id=4180:news_10038&catid=96&Itemid=68
4.25	Международный День солидарности трудящихся «История 1 мая»	01.05.2023	Воспитатель Баранова К.А.	Гражданско-патриотическое воспитание студентов	https://kpt-kamchatka.ru/index.php?option=com_content&view=article&id=4293:news_10134&catid=96&Itemid=68
4.26	Всемирная акция «Песни Победы»	05.05.2023	Воспитатель Камышина Н.М.	Формирование гражданского самосознания, воспитание чувства патриотизма и уважительного отношения к историческому наследию	https://kpt-kamchatka.ru/index.php?option=com_content&view=article&id=4232:news_10080&catid=96&Itemid=68
4.27	Всероссийская акция «Окна Победы»	09.05.2023	Воспитатель Баранова К.А.	Создание атмосферы, передача молодому поколению традиций, выражение благодарности героям Великой Отечественной войны	https://kpt-kamchatka.ru/index.php?option=com_content&view=article&id=4233:news_10081&catid=96&Itemid=68
4.28	Мероприятие ко Дню Победы «Поезд победы»	09.05.2023	Воспитатель Камышина Н.М.	Развитие патриотического мышления студентов, пробуждение познавательного интереса к участникам ВОВ	https://kpt-kamchatka.ru/index.php?option=com_content&view=article&id=4237:news_10085&catid=96&Itemid=68
4.29	Мероприятие «Жизнь прекрасна, не рискуй напрасно»	20.05.2023	Воспитатель Камышина Н.М.	Сформировать потребность в здоровом образе жизни, помочь осознать студентам важность	https://kpt-kamchatka.ru/index.php?option=com_content&view=article&id=4275:news_10118&catid=96&Itemid=68

				разумного отношения к своему здоровью	
4.30	Ко Всемирному Дню отказа от курения «Вейпинг. Чем опасно это увлечение?»	31.05.2023	Воспитатель Давлетова Т.В.	Сформировать и закрепить культуру поведения студентов на неприятие курения электронных сигарет	https://kpt-kamchatka.ru/index.php?option=com_content&view=article&id=4310:news_10151&catid=96&Itemid=68
4.31	Мероприятие «Петропавловск - город, в котором я живу», посвященное 283-летию столицы Камчатского края 	11.09.2023	Воспитатель Калинина А.В.	Формирование патриотизма и уважительного отношения к историческому наследию своей малой Родины	https://kpt-kamchatka.ru/index.php?option=com_content&view=article&id=4487:news_10318&catid=96&Itemid=68
4.32	«Общежитие-территория без табака. Об охране здоровья граждан от воздействия окружающего табачного дыма и последствий потребления табака»	20. 09. 2023	Воспитатель Давлетова Т.В.	Предупреждение потребления табака наркотических средств, пропаганда здорового образа жизни.	Информация размещена на официальном сайте техникума https://kpt-kamchatka.ru/index.php?option=com_content&view=article&id=4513:new_10342&catid=96&Itemid=68
4.33	«Терроризм. Экстремизм – угроза обществу»	05.10.2023	Воспитатель Давлетова Т.В.	Акцентировать внимание на необходимости проявлять бдительность с целью профилактики совершения терактов	https://kpt-kamchatka.ru/index.php?option=com_content&view=article&id=4555:news_10382&catid=96&Itemid=68
4.34	Информационный час» Трезвость – норма жизни»	12.10.2023	Воспитатель Камышина Н.М.	Пропаганда ЗОЖ Формирование активной жизненной позиции	https://www.kpt-kamchatka.ru/index.php?option=com_content&view=article&id=4577:news_10405&catid=96&Itemid=68
4.35	Встреча с руководителем ансамбля «Коритэв» Галиной Кравченко.	18.10.2023	Просвинова Л.И. , Кравченко Г.О.	Формирование у студентов желания продолжать традиции предков	https://kpt-kamchatka.ru/index.php?option=com_content&view=article&id=4574:news_10402&catid=96&Itemid=68
4.36	Информационный часа «Толерантность - путь к миру» 	23.10.2023	Воспитатель Давлетова Т.В	Воспитание уважительного отношения ко всем нациям земли	https://kpt-kamchatka.ru/index.php?option=com_content&view=article&id=4585:news_10412&catid=96&Itemid=68
4.37	Открытый разговор «Ответственное поведение, «Репродуктивное здоровье»	25.10.2023	Воспитатель Камышина Н.М.	Формирование у студентов ответственного поведения. Пропаганда ЗОЖ	https://kpt-kamchatka.ru/index.php?option=com_content&view=article&id=4598:news_10426&catid=96&Itemid=68
4.38	«День народного единства» Участие в мероприятиях города	04.11.2023	Воспитатель Давлетова Т.В.	Развитие у обучающихся российской гражданской активной позиции, любви к Родине	https://kpt-kamchatka.ru/index.php?option=com_content&view=article&id=4611:new_00439&catid=96&Itemid=68

4.39	Беседа « О семейных ценностях»	09. 11. 2023	Воспитатель Давлетова Т.В.	Формирование у студентов уважения и любви к близким	https://kpt-kamchatka.ru/index.php?option=com_content&view=article&id=4618:new_00445&catid=96&Itemid=68
4.40	Мероприятие, посвященное Международный день студента	17. 11. 2023	Воспитатель Камышина Н.М.	Формирование у обучающихся активной жизненной позиции	https://kpt-kamchatka.ru/index.php?option=com_content&view=article&id=4629:new_00456&catid=96&Itemid=68
4.41	Всероссийская акция «День правовой помощи»	20.11.2023	Воспитатель Птуха Т.П.	Пополнили знания об основных правах, выработка правильного поведения	https://kpt-kamchatka.ru/index.php?option=com_content&view=article&id=4696:new_00522&catid=96&Itemid=68
4.42	Беседа «День правовой грамотности»	22.11.2023	Просвинова Л.И. инспектор ПДН Лецидинская М.Н.	Формирование у обучающихся активной жизненной позиции, знание законов РФ	https://kpt-kamchatka.ru/index.php?option=com_content&view=article&id=4639:new_00466&catid=96&Itemid=68
4.43	Мероприятие посвященное дню матери «Мама лучшее слово»	26. 11. 2023	Воспитатель Камышина Н.М.	Воспитание любви и уважения к матери. Укрепление семейных традиций, бережного отношения к женщине	https://kpt-kamchatka.ru/index.php?option=com_content&view=article&id=4666:new_00492&catid=96&Itemid=68
4.44	Мероприятие посвященное Всемирному дню борьбы со СПИД «Я люблю тебя жизнь»	03. 12. 2023	Воспитатель Птуха Т.П.	Половое образование подростков формирование правильного ответственного поведения	https://kpt-kamchatka.ru/index.php?option=com_content&view=article&id=4681:new_00507&catid=96&Itemid=68
4.45	Мастерская Деда Мороза «Готовимся к Новому году»	17.12.2023	Воспитатель Давлетова Т.В.	Развитие творческих способностей	https://kpt-kamchatka.ru/index.php?option=com_content&view=article&id=4715:new_00541&catid=96&Itemid=68
4.46	Праздничная программа «Крашная шапочка или новогодний треш»	21. 12.2023	Воспитатель Птуха Т.П.	Создание праздничного настроения. Развитие творческих способностей	https://kpt-kamchatka.ru/index.php?option=com_content&view=article&id=4740:new_00607&catid=96&Itemid=68
6 Взаимодействие с социальными партнёрами					
6.1	Беседа с родителями при заселении студентов в общежитие. Обустройство комнат студентов	В течение года	Воспитатели, социальный педагог, комендант	Взаимодействие с родителями студентов. Контроль соблюдения правил проживания, Кодекса студента, внутреннего распорядка, нахождения несовершеннолетних обучающихся в ночное время	При заселении, провели беседу с родителями студентов: Носков С., Рогозина А., Хасанджанова Л., Григорь Д.; оказали помощь в благоустройстве комнат студентам: Беккерев М., Китна В., Мухин В., Витковский Д. и др.
6.2	Звонки, родителям	В течение	Воспитатели,	Профилактика	Своевременно информировали родителей о

	по поводу нарушения правил проживания в общежитии	года	соц.педагог, комендант	совершения правонарушений студентами	нарушениях правил проживания студентами: Ткаченко Ю., Уягинский Р., Семенов Д., Григорь Д., Нивани Л., Якубов Д., Книга П., Красильникова О., Уягинский Г. и другим
6.3	Индивидуальная работа по конфликтным и бытовым вопросам	В течение года	Воспитатели, соц. педагог, комендант	Предупреждение конфликтных ситуаций между студентами	Проводилась работа по урегулированию конфликтных ситуаций : Никитенко А., Ушакова Е., Ивановникова Э, Шишкина Ю., Мозговая А., Шолохова К.
6.4	Сотрудники полиции, инспектора ПДН	В течение года	Лисицинская М.Н., старший инспектор ПДН	Профилактика потребления ПАВ	Проведены беседы со студентами по соблюдению законов РФ: Баранова А., Гарипов Д., Молчанов М.

Результаты выполнения плана работы педагогов-организаторов за 2022 год

В течение учебного года выполнены поставленные цель и задачи, а именно формировалась всесторонне гармонично развитая личность. Была организована воспитательная работа по основным направлениям развития личности: интеллектуальное (умственное); физическое; гражданско-патриотическое; духовно-нравственное; эстетическое и др. Созданы максимально благоприятные условия образовательной деятельности для оптимального воспитания и для развития потребности в здоровом образе жизни. Результаты выполнения плана работы педагога-организатора представлен в таблице 23.

Таблица 23 – Результаты выполнения плана работы педагога-организатора

№	Название работы	Срок проведения	Предполагаемый результат	Ответственный	Результат
1 Организационная работа					
1.1	Проведение анкетирования студентов первого курса	Сентябрь	Выявление интересов и стремления с учетом индивидуальных особенностей и способностей студентов	Горбашова М.Г. Сидалищева М.С.	Выполнено анкетирование студентов первых курсов. Выявление интересов и стремления с учетом индивидуальных особенностей и способностей студентов
1.2	Подбор и объединение творческих студентов по интересам	В течение года	Привлечение студентов старших курсов к работе по обучению и воспитанию, студентов младших курсов	Горбашова М.Г. Сидалищева М.С.	Созданы творческие группы Привлечены студенты старших курсов к работе по обучению и воспитанию, студентов младших курсов
1.3	Создание материально-технической базы для обеспечения воспитательного процесса, художественного творчества	Сентябрь	Оснащение кабинета педагога-организатора по ул. Ленинградской, 37 и Молчанова, 22	Горбашова М.Г. Сидалищева М.С.	Приобретены ёлочные игрушки, гирлянды и новогодние украшения
2 Методическая работа					
2.1	Подготовка вопросов к педагогическим советам отд. по воспитательным вопросам	В течение года	Систематизация и разнообразие внеклассных мероприятий, участие кураторов групп в делах студентов группы	Горбашова М.Г. Сидалищева М.С.	Результат по работе педагогических советов Результат по работе воспитательного совета
2.2	Подготовка вопросов	В течение	Систематизация и	Горбашова	Результат по работе

	к воспитательному совету по организации воспитательного процесса	года	разнообразии внеклассных мероприятий, участие кураторов групп в делах студентов группы	М.Г. Сидалищева М.С.	воспитательного совета
2.3	Взаимодействие с классными руководителями Разработка классных часов и сценариев мероприятий для студентов	В течение года	Оказание методической помощи классным руководителям в организации воспитательных мероприятий в группах, проведение классных часов	Горбашова М.Г. Сидалищева М.С.	Участвовали в разработке тематических классных часов, в организации внеклассных мероприятий.
3 Работа со студентами					
3.1	Развитие студенческого самоуправления	2 раза в месяц	Привитие умений и навыков управления коллективом в различных формах студенческого самоуправления	Горбашова М.Г. Сидалищева М.С.	самоорганизация студентов в вопросах учебного процесса, спортивного развития, культурного отдыха, информирования и пр.; - развитие интереса к самореализации в студенческом обществе; - формирование культуры общения среди студенческого коллектива
3.2	Активизация работы старостата	1 раз в месяц	Привитие умений и навыков управления коллективом в различных формах студенческого самоуправления	Горбашова М.Г. Сидалищева М.С.	Проведено 10 заседаний старостата в соответствии с планом работы техникума
4 Работа с родителями					
4.1	Взаимодействие с родителями	В течение года	Организация взаимодействия родителей, студентов, кураторов групп в подготовке мероприятий. Поиск новых форм сотрудничества Ознакомление родителей первокурсников с уставом техникума, учебным планом и внеучебной деятельностью, знакомство с администрацией, персоналом. Расширение педагогического кругозора родителей. Знакомство родителей с аналитическими материалами. Консультирование родителей по вопросам учебы и воспитания детей.	Горбашова М.Г. Сидалищева М.С.	Участие в работе родительского комитета техникума Родительское собрание проведено на хорошем уровне
5 Учебная работа					
5.1	Оказание помощи студентам в организации учебного процесса	В течение года	Создание ситуации успеха	Горбашова М.Г. Сидалищева М.С.	Информирование студентов по различным вопросам
5.2	Участие в подведении итогов по результатам участия в общественной жизни техникума	май	Выявление лучших студентов, награждение дипломами	Горбашова М.Г. Сидалищева М.С.	Организация подведения итогов
6 Взаимодействие с социальными партнерами					
6.1	Участие в организации работы в рамках	В течение года	Формирование правосознания, серьезного отношения к правовой ответственности	Горбашова М.Г. Сидалищева	Привлечение студентов для участия в мероприятиях

	взаимодействия с ОДН			М.С.	
6.2	Родительское собрание	Сентябрь	Формирование серьезного отношения к здоровому образу жизни. Половое воспитание молодежи, грамотное отношение к репродуктивному здоровью.	Горбашова М.Г. Сидалищева М.С.	Родительское собрание у 1-ых курсов в дистанционном формате. Информация размещена на официальном сайте техникума
6.3	Со специалистами центра профилактики и борьбы со СПИД, со специалистами «Камчатского наркологического диспансера»	В течение года	Формирование здорового образа жизни, половое воспитание молодежи	Горбашова М.Г. Сидалищева М.С.	Привлечение студентов для участия в мероприятиях. Информация размещена на официальном сайте техникума
6.4	Участие в подготовке мероприятий по плану Министерства развития гражданского общества и молодежи Камчатского края	По плану	Развитие творческих способностей, Формирование активной гражданской позиции, чувства принадлежности коллективу техникума.	Горбашова М.Г. Сидалищева М.С.	Привлечение студентов для участия в мероприятиях. Информация размещена на официальном сайте техникума
6.5	Участие в подготовке мероприятий по плану Министерства образования Камчатского края	По плану	Развитие творческих способностей, Формирование активной гражданской позиции, чувства принадлежности коллективу техникума	Горбашова М.Г. Сидалищева М.С.	Привлечение студентов для участия в мероприятиях. Информация размещена на официальном сайте техникума

Результаты выполнения плана работ работы преподавателя-организатора ОБЖ по военно-патриотическому воспитанию

Целью патриотического, военно-патриотического воспитания обучающихся в 2023 году являлось формирование нравственных, морально-психологических, физических качеств, развитие и закрепление специальных знаний, умений и навыков, необходимых гражданину, патриоту, защитнику Отечества. Работа велась в соответствии с поставленными задачами: воспитание в духе преданности Отечеству; формирование гражданско-патриотических взглядов и активной жизненной позиции, деятельности на благо общества; положительное отношение к здоровому образу жизни, физическое развитие; воспитание чувства верности конституционному долгу, дисциплинированности; подготовка к служению Отечеству; ознакомление с боевыми традициями нашего Отечества, примерами мужества и героизма защитников Родины; воспитания уважения к героическому прошлому нашего народа. Результаты выполнения плана работы преподавателя-организатора по ОБЖ представлен в таблице 24.

Таблица 24 - Результаты выполнения плана работы преподавателя-организатора ОБЖ

№	Мероприятие	Срок	Ответственный исполнитель	Цель	Результат (отчет)
1 Организационная работа					
1.1	Составление календарно-тематического плана военно-патриотического клуба «Отечество»	до 1.10.2023	Преподаватель-организатор ОБЖ	Проведения занятий клуба	Утверждено на заседании учебно-воспитательного совета, протокол № 1 от 14.09.2023
1.2	Комплектование группы военно-патриотического клуба «Отечество», оформление документации	до 1.10.2023	Преподаватель-организатор ОБЖ	Организация деятельности клуба	Группа укомплектована студентами 1-3 курсов в количестве 15 чел. Журнал проведения занятий.

1.3	Формирование необходимого материально-технического, учебного, учебно-методического обеспечения программы клуба «Отечества»	до 1.10.2023	Преподаватель-организатор ОБЖ	Методическое, дидактическое, материальное обеспечение	Материально-техническое оснащение кабинета ОБЖ укомплектовано на 100 % в соответствии с приказом Минобороны РФ и МО и науки РФ от 24.02.2010 г. № 96/134
1.4	Оформление отчетной документации по военно-патриотическому воспитанию (отчет о проделанной работе)	1 раз в квартал	Преподаватель-организатор ОБЖ	Мониторинг военно-патриотического воспитания	Составлен отчет работы преподавателя-организатора ОБЖ по военно-патриотическому воспитанию (отчет о результатах работы техникума за 2022-2023 уч.год п. 9)
1.5	Разработка документации для проведения учебных сборов по начальной военной подготовке	май 2023	Преподаватель-организатор ОБЖ	Подготовка юношей к службе в армии	Приказ директора № 116-Г от 12.05.2023, тематический план, расписание занятий
2 Учебно-методическая работа					
2.1	Организация и проведение учебных, факультативных и внеурочных занятий военно-патриотической направленности используя разнообразные формы, приемы, методы, средства обучения	постоянно	Преподаватель-организатор ОБЖ	Формирование чувства патриотизма	Уроки мужества: 27.01.2023 13.02.2023 16.02.2023 Акция «День защитника Отечества», 22.02.23, Встреча с участником афганской войны, 15.02.23, Классный час «Курильский десант-5.09.23, первенство техникума по стрельбе 4-24.12. 2023, 11.11.2022 г., Вахта памяти, 05.05.2023, Акция «Знание о героях»- 6.5.23 День призывника-6.5.23 Информация о проведенных мероприятиях размещена на сайте техникума
2.2	Проведение занятий военно-патриотического клуба Отечество	согласно календарно-тематического плана	Преподаватель-организатор ОБЖ	Военно-патриотическое воспитание, развитие военно-прикладных видов спорта	Занятия проводились согласно календарно-тематического плана клуба. Журнал проведения занятий
2.3	Участие в заседании цикловой комиссии	1 раз в месяц	Преподаватель-организатор ОБЖ	Ежемесячное планирование мероприятий	1 раз в месяц согласно плану работы техникума. Протоколы заседания цикловой комиссии
2.4	Участие в Краевой патриотической выставке-проекте «КамПатриот»	10.05.2023	Преподаватель-организатор ОБЖ	Формирование чувства патриотизма	Информация размещена на сайте техникума
3 Воспитательная работа					
3.1	Организация и проведение тематических классных часов: - 27 января – день снятия блокады г. Ленинграда 2 февраля – Сталинградская битва - 15 февраля – День воина интернационалиста - Открытый урок ОБЖ	сентябрь 2023 февраль 2023, май 2023	Преподаватель-организатор ОБЖ	Патриотическое воспитание, уважение к военно-историческому прошлому нашей страны, героизму наших ветеранов.	27.01.2023 15.02.2023 16.02.2023 07.03.2023 Информация размещена на сайте техникума

3.2	Участие в краевых акциях военно-патриотической направленности «Вахта памяти», «День призывника»	апрель-май 2023, по согласованности	Преподаватель-организатор ОБЖ	Приобщение к военно-историческому прошлому нашей страны, память о ветеранах, погибших в годы ВОВ, подготовка юношей к службе в армии	06.05.2023 «Вахта памяти», 06.05.2023 «День призывника» Информация размещена на сайте техникума
3.3	Урок мужества с участником СВО	сентябрь 2023	Преподаватель-организатор ОБЖ	Формирование гражданской позиции, развитие представления молодежи об собственном поведении, сострадании	07.09.2023, информация размещена на сайте техникума
4 Социальное партнерство и формирование профессиональной компетенции специалистов					
4.1	Первенство Камчатского края по пулевой стрельбе среди ОО СПО	17.02.2023	Преподаватель-организатор ОБЖ	Пропаганда военно-прикладных видов спорта, выявление лучших стрелков	Командное-1 место, в личном зачете – 2,3 место Информация размещена на сайте техникума
4.2	Спартакиада молодежи Камчатского края по пулевой стрельбе	18.02.2023	Преподаватель-организатор ОБЖ	Пропаганда военно-прикладных видов спорта, выявление лучших стрелков	Командное 2 место. В личном зачете: юноши – 2 место, девушки – 2 место. Информация размещена на сайте техникума
4.3	Оказание помощи военному комиссариату г. Петропавловска-Камчатского в организации первоначальной постановке юношей на воинский учет	февраль 2023	Преподаватель-организатор ОБЖ	100 % постановка юношей на воинский учет	Постановка на воинский учет юношей
4.4	Организация и проведение учебных сборов по начальной военной подготовке	май 2023	Преподаватель-организатор ОБЖ	Подготовка юношей к службе в армии	апрель-май 2023 г. На сборы привлечено 95 человек. Сведения о проведении сборов направлены в МО КК исх. № 456 от 26.05.2023
4.5	Участие во Всероссийской акции «Знание. Герои» в качестве спикера	Май 2023	Преподаватель-организатор ОБЖ	Передача опыта по организации молодежных и детских организаций патриотической направленности	Благодарность Российского общества «Знание»
4.6	Участие во Всероссийском семинаре «Движение «Школа безопасности»	09.2023	Преподаватель-организатор ОБЖ	Стимулирование участников и лидеров Движения «Школа безопасности»	Сертификат, нагрудный знак «Отличник Движения «Школа безопасности»

				безопасности», популяризации деятельности по вопросам воспитания культуры безопасности жизнедеятельности, воспитания личности «безопасного типа»	
4.7	Встреча с представителями пограничного управления ФСБ России по Восточному Арктическому округу по вопросу отбора на военную службу по контракту	по согласованности	Преподаватель-организатор ОБЖ	Трудоустройство выпускников техникума	19.10.2023 СВ-321, МРОА-321, МДСМ-321 (65 чел.) Информация на сайте техникума

Результаты выполнения плана спортивно-массовой и оздоровительной работы

Целью спортивно-массовой работы является сохранение и укрепление здоровья обучающихся, совершенствование процесса физического воспитания, пропаганды здорового образа жизни, дополнительное образование детей в области физической культуры и спорта, привлечение обучающихся к регулярным занятиям физической культурой, повышение спортивного мастерства. Спортивно-массовая работа проводилась согласно утвержденного плана. В течении учебного года были проведены соревнования по мини-футболу, настольному теннису, волейболу, баскетболу, лёгкой атлетике, стрельбе из пневматической винтовки.

Организована внеклассная работа. В техникуме проводятся секционные занятия по мини-футболу, волейболу, баскетболу, настольному теннису, атлетической гимнастике, шахматам, фитнесу, стрельбе в которых занимаются более 120 студентов.

Обучающиеся принимали участие во Всероссийских конкурсах и Олимпиадах.

При проведении учебных занятий по физической культуре и внеклассной работе особое внимание уделяется соблюдению студентами мер безопасности. Проводятся инструктажи.

Анализ показателей спортивно-массовой и оздоровительной работы предоставлены в таблице 25.

Таблица 25 - Анализ показателей спортивно-массовой работы

Учебный год	Кол-во мероприятий					Кол-во участников	Результат
	Уровень						
	ОО	Муниц.	Регион.	Всероссийский	Международный		
2019-2020	11	-	12	0	0	577	1 мест- 6 2 мест- 7 3 мест- 5 участие- 3
2020-2021	2	5	17	4	2	598	1 мест -15 2 мест – 16 3 мест- 13 приняли участие-3
2021-2022	1	6	22	2	0	524	1 мест -14 2 мест – 15 3 мест- 10

							приняли участие - 7
2022-2023	5	12	25	10	0	567	1 мест -18 2 мест – 25 3 мест- 15 приняли участие - 11

Примечание: результат показан за участие в краевых, всероссийских мероприятиях.

Результаты выполнения плана спортивно-массовой и оздоровительной работы предоставлены в таблице 26.

Таблица 26 - Мероприятия спортивно-массовой и оздоровительной работа

№ п/п	Название работы	Сроки выполнения	Ответственный исполнитель	Цель	Характеристика результата
1 Организационная работа					
1.1	Выборы физоргов групп	сентябрь 2022	Преподаватели физической культуры	Организация спортивной работы в группах	Приказ 865 –с от 15.10.2022
1.2	Заседания физоргов групп	1 раз в квартал	Руководитель физического воспитания	Организация работы в группе, мотивация ответственности физоргов в группе	Проводилось в дистанционном формате под средством мессенджера Ватцап
1.3	Проведение вводных инструктажей по технике безопасности на уроке физкультуры	на первом занятии в группе	Преподаватели физической культуры	Повысить организованность и ТБ на занятиях	Журнал по ТБ
1.4	Планирование работы секций, составление расписания работы секций	сентябрь 2022 декабрь 2022	Руководитель физического воспитания	Утверждение расписание занятий в спортивных секциях, программ и календарных планов	Расписание работы секций
1.5	Контроль ведения отчетной документации руководителей секций (оформление актов выполненной работы)	ежемесячно до 26 числа	Руководитель физического воспитания	Своевременная сдача и ведение в установленном порядке отчетной документации (журнал, акт)	Повышение качества ведения документации, журнал контроля проведения секций
1.6	Организация работы спортивного клуба «Олимп»	январь-февраль	Руководитель физического воспитания	Утверждение локальных актов, положения и плана работы	Приказ 414-Т от 29.12.2020 г. Приказ 37-Т от 11.02.2021
2 Учебно-спортивная работа					
2.1	Проведение занятий в спортивных секциях: 1) волейбола 2) баскетбола 3) настольного тенниса 4) пулевой стрельбы 5) футбола 6) атлет. гимнастики 7) фитнеса 8) шахматы	согласно расписанию работы спортивных секций	Краменко О.И. Краменко В.А. Левицкий А.В. Семенова Т.Г.	Участие в городских, краевых соревнованиях, в спартакиаде молодежи Камчатского края	Работа секций, увеличение доли участников, привлечение к занятию спортом.
2.2	Приобретение спортивного инвентаря и оборудования	Ноябрь-декабрь 2022	Руководитель физического воспитания.	Создание учебно-материальной базы	Комплект учебно-методической базы
3 Перечень мероприятий					
3.1	Соревнования по Ски-Альпинизму в дисциплине Гонка	14.01.2023	Руководитель физического воспитания	Популяризация вида спорта Пропаганда ЗОЖ	1 место Сестеров Михаил. Тichers Награды преподавателей и студентов 2022-2023

					Краменко О.И. Личники
3.2	«Студенческая спортивная ночь»	20.01.2023	Руководитель физического воспитания Преподаватели физической культуры	Пропаганда ЗОЖ, популяризация конькового спорта, привлечение молодежи к катанию на коньках	Приняли участие Информация размещена на официальном сайте техникума
3.2	Сдача нормативов ГТО по ОФП	09.02.2023	Руководитель физического воспитания	Привлечение к систематическим занятиям спорта и комплексу ГТО	Информация размещена на официальном сайте техникума
3.3	Всероссийская «Лыжня России»	11.02.2023	Руководитель физического воспитания, преподаватели физической культуры	Привлечение населения к массовым занятиям по лыжным гонкам. Популяризация вида спорта.	Приняли участие Информация размещена на официальном сайте техникума
3.4	Зимний фестиваль ГТО второй этап сдачи нормативов по лыжным гонкам	13.02.2023	Руководитель физического воспитания	Привлечение молодежи к комплексу ГТО	Приняли участие информация размещена на официальном сайте техникума
3.5	Сдача нормативов комплекса ГТО по плаванию	14.02.2023	Руководитель физического воспитания	Формирование ЗОЖ у студентов. Привлечение к комплексу ГТО и занятиям по плаванию	Приняли участие. Информация размещена на официальном сайте техникума
3.6	Зимний фестиваль ГТО третий этап сдачи нормативов по стрельбе из пневматической винтовки	15.02.2023	Руководитель физического воспитания	Привлечение молодежи к комплексу ГТО	Приняли участие информация размещена на официальном сайте техникума
3.7	Семинар-тестирование судей по волейболу	15.02.2023	Руководитель физического воспитания	Повышение уровня мастерства у преподавателей	Приняли участие информация размещена на официальном сайте техникума
3.8	Спартакиада Камчатского края среди молодежи по мини-футболу	15.02.2023	Руководитель физического воспитания	Привлечение к систематическим занятиям спорта. Популяризация вида спорта	2 место информация размещена на официальном сайте техникума
3.9	Военно- спортивная эстафета посвященная «Дню Защитника Отечества»	16.02.2023	Руководитель физического воспитания Преподаватели физической культуры	Развитие спортивного мастерства и патриотизма	Информация размещена на официальном сайте техникума
3.10	Первенство Камчатского края по пулевой стрельбе среди СПО	17.02.2023	Руководитель физического воспитания	Привлечение к систематическим занятиям спорта. Популяризация вида спорта	1 место командное, в личном зачёте 1 место Прокофьев Э. 2 место Чекирда Н Информация размещена на официальном сайте техникума
3.11	Сдача норматива комплекса норматива ГТО по пулевой стрельбе	21.02.2023	Руководитель физического воспитания, преподаватели физической культуры	Привлечение молодежи к комплексу ГТО	Информация размещена на официальном сайте техникума

3.12	Награждение по итогам Зимнего фестиваля ГТО	21.02.2023	Руководитель физического воспитания	Привлечение молодёжи к комплексу ГТО	Информация размещена на официальном сайте техникума
3.13	Спартакиада Камчатского края среди молодёжи по пулевой стрельбе	22.02.2023	Руководитель физического воспитания	Привлечение к систематическим занятиям спорта. Популяризация вида спорта	Приняли участие Информация размещена на официальном сайте техникума
3.14	Товарищеские встречи по волейболу посвященные Дню Защитника Отечества	22.02.2023	Руководитель физического воспитания	Привлечение к систематическим занятиям спорта. Популяризация вида спорта	Информация размещена на официальном сайте техникума
3.15	Соревнования по Ски-Альпинизму посвященные Дню Защитника Отечества в дисциплине Спринт	26.02.2023	Руководитель физического воспитания	Популяризация вида спорта	3 место Сестеров Михаил. Tichers Награды преподавателей и студентов 2022-2023 Краменко О.И. Личники
3.16	Соревнования по Ски-Альпинизму на Первенство России в дисциплине Гонка Вертикальная	05.03.2023	Руководитель физического воспитания	Популяризация вида спорта	3 место Сестеров Михаил. Tichers Награды преподавателей и студентов 2022-2023 Краменко О.И
3.17	Первенство Камчатского края по настольному теннису среди СПО	С 13-15.03.2023	Руководитель физического воспитания Преподаватели физической культуры	Привлечение к систематическим занятиям спорта. Популяризация вида спорта	3 командное девушки 3 место в личном зачёте Котова Н. информация размещена на официальном сайте техникума
3.18	Краевые соревнования по лыжным гонкам среди СПО.	16.03.2023 17.03.2023	Руководитель физического воспитания	Пропаганда ЗОЖ. Привлечение молодёжи к систематическим занятиям спортом. Популяризация вида спорта.	2 место в эстафете юноши
3.19	Спартакиада молодёжи Камчатского края по лыжным гонкам	16-17.03.2023	Руководитель физического воспитания, преподаватели физической культуры		Информация размещена на официальном сайте техникума
3.20	Краевые соревнования среди СПО по мини-футболу	С 03.04. 2023 по 20.04.2023	Руководитель физического воспитания	Пропаганда ЗОЖ. Привлечение молодёжи к систематическим занятиям спортом. Популяризация вида спорта.	3 место Информация размещена на официальном сайте техникума
3.21	Спартакиада молодёжи камчатского края по настольному теннису	С 11.12.2023 по 12.04.2023	Руководитель физического воспитания	Пропаганда ЗОЖ. Привлечение молодёжи к систематическим занятиям спортом. Популяризация вида спорта.	Приняли участие (4 место) Информация размещена на официальном сайте техникума
3.22	Спартакиада молодёжи камчатского края по плаванию	20.04.2023	Руководитель физического воспитания	Пропаганда ЗОЖ. Привлечение молодёжи к систематическим занятиям спортом. Популяризация вида спорта.	Приняли участие Информация размещена на официальном сайте техникума

3.33	Всероссийская акция «10 000 тысяч шагов»	29.04.2023	Руководитель физического воспитания	Пропаганда ЗОЖ.	Приняли участие Информация размещена на официальном сайте техникума
3.34	Всероссийский забег «Эстафета-мира»	09.05.2023	Руководитель физического воспитания Преподаватели физической культуры	Воспитание патриотизма у молодёжи. Пропаганда ЗОЖ. Привлечение к занятиям по лёгкой атлетике	1 место Информация размещена на официальном сайте техникума
3.35	Забег в поддержку СВО	19.05.2023	Руководитель физического воспитания	Воспитание патриотизма у молодёжи. Пропаганда ЗОЖ.	Приняли участие Информация размещена на официальном сайте техникума
3.36	Региональным этап соревнований по стрит болу (3x3)	23.05.2013	Руководитель физического воспитания, преподаватели физической культуры	Пропаганда ЗОЖ. Привлечение молодёжи к систематическим занятиям спортом. Популяризация вида спорта.	Приняли участие Информация размещена на официальном сайте техникума
3.37	Всероссийская акция. Кросс «день отказа от курения»	31.05.2023	Руководитель физического воспитания	Пропаганда ЗОЖ. Привлечение молодёжи к систематическим занятиям спортом. 3.38 Популяризация вида спорта.	Приняли участие Информация размещена на официальном сайте техникума
3.39	«День здоровья»	06.09.2023	Руководитель физического воспитания	Пропаганда ЗОЖ. Привлечение молодёжи к систематическим занятиям спортом.	Информация размещена на официальном сайте техникума
3.40	Всероссийский «Кросс нации»	16.09.2023	Руководитель физического воспитания	Пропаганда ЗОЖ. Привлечение молодёжи к систематическим занятиям спортом.	Информация размещена на официальном сайте техникума
3.41	краевые соревнования по лёгкой атлетике среди СПО	19.09.2023	Руководитель физического воспитания	Пропаганда ЗОЖ Привлечение молодёжи к систематическим занятиям спортом.	1 место командное 3 место в беге на 100 м. Андреева Малена 3 место в эстафете девушки 2 место в эстафете юноши 1 место в беге на 100 м Иванов Артем 3 место в метании Коваленко Вероника. Информация размещена на официальном сайте техникума
3.42	Спартакиада молодёжи камчатского края. Кросс.	20.09.23	Руководитель физического воспитания Преподаватели физической культуры	Пропаганда ЗОЖ Привлечение молодёжи к систематическим занятиям спортом.	Приняли участие (4 место) Информация размещена на официальном сайте техникума
3.43	Спартакиада молодёжи Камчатского края по лёгкой атлетике	27.09.2023	Руководитель физического воспитания	Пропаганда ЗОЖ. Привлечение молодёжи к систематическим занятиям спортом. Популяризация лёгкой атлетике, как вида	1 место в эстафете-юноши. 3 место в эстафете девушки. 3 место в беге на 100 м.Елдин Алексей

				спорта	2 место в беге на 100 м. Иванов Артём. 1 место в прыжках в длину Ющик Виталий.
3.44	Краевые соревнования по лёгкой атлетике среди СПО – кросс.	29.09.2023	Руководитель физического воспитания, преподаватели физической культуры	Пропаганда ЗОЖ. Привлечение молодёжи к систематическим занятиям спортом. Популяризация лёгкой атлетики, как вида спорта	2 место Информация размещена на официальном сайте техникума
3.45	Всероссийский день ходьбы	30.09.02023	Руководитель физического воспитания	Пропаганда ЗОЖ. Привлечение молодёжи к систематическим занятиям спортом	Приняли участие. Информация размещена на официальном сайте техникума
3.46	Соревнования, посвященные Дню учителя	06.10.2023	Руководитель физического воспитания	Пропаганда ЗОЖ. Привлечение молодёжи к систематическим занятиям спортом.	Информация размещена на официальном сайте техникума
3.47	Мастер-классы Красного Креста по оказанию первой помощи.	09-10.10. 2023	Руководитель физического воспитания	Обучение навыкам оказания первой помощи	Информация размещена на официальном сайте техникума
3.48	Первенство техникума по настольному теннису	С 11.10.2023 по 13.10.2023	Руководитель физического воспитания	Привлечение студентов к занятиям настольным теннисом, выявление лучших	1 место-Григорь Д 2 место-Уягинский В., 3 место-Коерков А. Девушки: 1 место-Коваленко В., 2 место- Королевская К.
3.49	по 27.10. 2023 Краевые соревнования по Волейболу среди СПО	С 16.10.2023	Руководитель физического воспитания Преподаватели физической культуры	Пропаганда ЗОЖ. Привлечение молодёжи к систематическим занятиям спортом. Популяризация вида спорта.	3 место юноши Информация размещена на официальном сайте техникума
3.50	по 27.10. 2023 Краевые соревнования по Волейболу среди СПО	С 16.10.2023	Руководитель физического воспитания	Пропаганда ЗОЖ. Привлечение молодёжи к систематическим занятиям спортом. Популяризация вида спорта.	3 место юноши Информация размещена на официальном сайте техникума
3.51	Краевые соревнования по баскетболу среди СПО	С 14.11.2023 по 24.11.2023	Руководитель физического воспитания, преподаватели физической культуры	Привлечение студентов к виду спорта и систематическим занятиям спорта. Пропаганда ЗОЖ	2 место Информация размещена на официальном сайте техникума
3.52	Турнир по боксу по Дальневосточному округу памяти А. Панесенко	19.11.2023	Руководитель физического воспитания	Привлечение студентов к виду спорта и систематическим занятиям спорта. Пропаганда ЗОЖ	2 место Вернигоров Петр Информация размещена на официальном сайте техникума
3.53	Спартакиада молодёжи Камчатского края по шахматам	23.11.2023	Руководитель физического воспитания	Привлечение молодёжи к игре в шахматы. Выявление сильнейших.	Приняли участие (4 место) Информация размещена на официальном сайте
3.54	Всероссийская Олимпиада по физической культуре и спорту	24.12.2023	Руководитель физического воспитания	Пропаганда ЗОЖ. Выявление сильнейших.	2 место Лиманский гр. МК-222 3 место гр. МК-222 Тарасенко

4.1	Проведение теоретических занятий с целью разъяснительных мероприятий по регистрации на сайте gto.ru	в течение года	Руководитель физического воспитания	Привлечение студентов к комплексу ГТО	Повышение мотивации к занятиям физической культурой.
4.2	Проведение профилактических мероприятий с целью противодействия потребления ПАВ	в течение года	Руководитель физического воспитания Преподаватели физической культуры	Формирование здорового образа жизни, воспитание нетерпимого отношения к табакокурению, наркотикам, алкоголизму, антиобщественному поведению	Информация на сайте техникума
4.3	Провести в группах беседы: «Физкультура и спорт в нашей жизни», «История возникновения ГТО»	в течение года	Руководитель физического воспитания	Формирование здорового образа жизни, популяризация спортивного движения	Повышение мотивации к занятиям физической культурой. Проведены классные часы «История развития Олимпийских игр»
4.4	Обновление информационных стендов о ГТО	сентябрь-октябрь 2023	Руководитель физического воспитания, преподаватели физической культуры	Формирование наглядной агитации достижений студентов техникума	Актуализация информации на стендах
4.5	Обновление стендов о спортивной жизни техникума	сентябрь-октябрь 2023	Руководитель физического воспитания	Формирование наглядной агитации достижений студентов техникума	Актуализация информации на стендах. Своевременно обновлялась информация на стенде «Спортивно-массовая работа»
4.6	Обновление стендов о спортивной жизни техникума	сентябрь-октябрь 2023	Руководитель физического воспитания	Формирование наглядной агитации достижений студентов техникума	Актуализация информации на стендах. Своевременно обновлялась информация на стенде «Спортивно-массовая работа»
5	Социальное партнерство и формирование профессиональной компетенции специалистов	сентябрь 2023 – май 2023	Руководитель физического воспитания	Организация совместной работы по физкультурно-оздоровительной и спортивно-массовой работе	Соглашения о сотрудничестве
5.1	Организация взаимодействия с общественными организациями, учреждениями по вопросам физического воспитания обучающихся	в течение года	Руководитель физического воспитания	Формирование здорового образа жизни, популяризация спортивного движения	Повышение мотивации к занятиям физической культурой.

7 Выполнение плана методической работы, в том числе внедрения дистанционных образовательных технологий

Выполнение плана проведения заседаний Методического совета

За отчетный период было проведено 8 заседаний Методического совета, на которых слушались и решались вопросы, связанные с обеспечением качественного и доступного профессионального образования в соответствии с современными требованиями, стандартами и передовыми технологиями, действующими в системе профессионального образования. Выполнение плана проведения заседаний Методического совета представлен в таблице 27.

Таблица 27 – Выполнение плана проведения заседаний Методического совета

№	Тема, месяц заседания	Перечень вопросов заседания методического совета	Результат и отчет выполнения
1	Организационное и методическое сопровождение практики студентов в условиях реализации актуализированных ФГОС СПО и ФГОС СПО по Топ-50 (февраль)	1. Реализация программ производственной практики; 2. О взаимодействии техникума с предприятиями - социальными партнерами по организации практики; 3. О проблемах и пути решения в организации и проведении демонстрационного экзамена; 4. Условные предприятия как инновационная форма производственного обучение	Протокол заседания методического совета от 21.02.2023 № 5
2	Построение и развитие информационной образовательной среды техникума (март)	1. Работа преподавателей с учебной документацией: качество заполнения электронного журнала, накаляемость отметок, ведение личных дел, обучающихся; 2. Индивидуальная работа с обучающимися, относящимися к «группе риска»	Протокол заседания методического совета от 22.03.2023 № 6
3	Реализация федерального проекта "Профессионалитет", разработка ОПОП и заочного обучения в техникуме (апрель)	1. О готовности рабочей документации преподавателей, работающих на отделении заочного обучения; 2. Проблема распределения нагрузки преподавателей, работающих на отделении заочного обучения; 3. Реализация плана дистанционного обучения на заочной форме обучения	Протокол заседания методического совета от 25.04.2023 № 7
4	Анализ готовности подразделений техникума к проведению ГИА (май)	1. Отчет заведующих отделениями; 2. Информация о подборе состава консультантов и рецензентов	Протокол заседания методического совета от 23.05.2023 № 8
5	Утверждение планов работы цикловых комиссий, календарно-тематических планов, графиков учебного процесса, рабочих программ (сентябрь)	1. Утверждение планов работы цикловых комиссий, ОПОП-П, календарно-тематических планов, графиков учебного процесса, рабочих программ и др.; 2. Анализ результатов ГИА за 2022-2023 уч. год.	Протокол заседания методического совета от 20.09.2023 № 1
6	Реализация федерального проекта «Профессионалитет» (октябрь)	1. Разработка ОПОП специальности «Техническое обслуживание и ремонт двигателей, систем и агрегатов автомобилей»	Протокол заседания методического совета от 25.10.2023 № 2
7	О готовности техникума к решению задач по обеспечению качественного и доступного профессионального образования (ноябрь)	1. Реализация программ профессионального обучения в рамках проекта «Содействие занятости»; 2. Актуализация критериев рейтинга преподавателей	Протокол заседания методического совета от 22.11.2023 № 3
8	Подведение итогов реализации профессионального	1. Доклады председателей цикловых комиссий о подведении итогов работы ЦК текущего семестра; 2. Информационное сообщение об образовательных	Протокол заседания методического совета от 19.12.2023 № 4

	обучения в рамках федерального проекта «Профессионалитет» в первом полугодии учебного года (декабрь)	платформах; 3. Рассмотрение и утверждение основной профессиональной образовательной программы в рамках реализации ФП «Профессионалитет» (далее ОПОП-П) по специальности 21.02.17 «Подземная разработка месторождений полезных ископаемых» согласно новому ФГОС СПО	
--	--	---	--

Выполнение плана проведения методических семинаров представлен в таблице 28.

Таблица 28 – Выполнение плана проведения методических семинаров

№	Тема	Перечень вопросов заседания методического семинара	Дата проведения
1	Практика наставничества в профессиональной образовательной организации (февраль)	1. Практика наставничества в профессиональной образовательной организации	21.02.2023 года, очная форма, аудитория № 220
2	Рейтинг студентов. Цифровой образовательный контент (март)	1. Рейтинг студентов. Цифровой образовательный контент	22.03.2023 года, очная форма, аудитория № 220
3	Требования к оформлению учебно-методической документации (октябрь)	1. Требования к ведению электронного журнала учебной группы; 2. Требования к заполнению календарно-тематического плана; 3. Требования к подготовке материалов входного контроля	04.10.2023 года, очная форма, аудитория № 220
4	Методика проектирования рабочих программ дисциплин, ПМ в рамках проекта «Профессионалитет» (октябрь)	1. Требования ФГОС; 2. Требования к оформлению программ; 3. Особенности формирования ОК, ПК, З/У/Н	04.10.2023 года, очная форма, аудитория № 220
5	Современные технологии образовательного процесса в соответствии с требованиями системно-деятельностного и компетентностного подходов (ноябрь)	1. Выполнение требований системно-деятельностного и компетентностного подходов при организации процесса обучения; 2. Опыт применения современных технологий организации образовательного процесса	04.11.2023 года, очная форма, аудитория № 220

Выполнение плана работы по организации учебного процесса на основе дистанционных образовательных технологий и электронного обучения

Организация учебного процесса на основе дистанционных образовательных технологий осуществлён на платформах Moodle и Сферум. Доступ обеспечен из любой точки, в которой имеется доступ к сети Интернет, как на площадке Молчанова, 22, так и на площадке Ленинградская, 37, а также и извне.

За отчетный период в рамках реализации дистанционного обучения на заочной форме обучения контент преподавателей и мастеров производственного обучения интенсивно наполнялись электронными учебными материалами. Полностью созданы курсы, рассчитанные на изучение семестрового и годового объёма дисциплины у преподавателей (Буряк Л.Г., Жигульский А.А., Махова Т.И., Николюк Т.В., Пирогова В.Ю. и др.).

В период неблагоприятных погодных условий образовательный процесс в Камчатском политехническом техникуме осуществляется без посещения студентами техникума на платформе Сферум.

Для преподавателей, работающих на заочной форме обучения проведены обучающие семинары с целью создания дистанционных курсов с использованием

интерактивных лекций, интерактивных тестовых заданий для самостоятельного изучения необходимого материала до начала экзаменационной сессии студентов заочной формы обучения. В рамках внедрения и реализации дистанционного обучения прошли курсы повышения квалификации в ООО «Юрайт-Академия» (г. Москва) 23 педагога и 43 сотрудника техникума в режиме дистанционного обучения по различным направлениям.

Для подготовки к учебным занятиям преподавателями техникума используются такие ЭБС как «Электронная библиотечная система Юрайт», «Электронная библиотечная система Лань».

Базы данных электронной библиотеки регулярно пополняется новыми изданиями.

Целью реализации дистанционного обучения в техникуме является совершенствование условий, направленных на обеспечение качества образования и обучающихся, выполнения современных требований через процесс электронного обучения, дистанционных образовательных технологий в образовательный процесс в КГПОАУ «Камчатский политехнический техникум».

В ходе реализации цели были решены следующие задачи:

- формирование учебного электронного комплекса по учебным дисциплинам и профессиональным модулям, обеспечивающим либо полное, либо частичное использование технологий дистанционного и электронного обучения;

- организация комплекса мероприятий по повышению уровня компетентности преподавательского состава в применении электронного обучения, дистанционных образовательных технологий;

- повышение квалификации преподавателей, работающих в условиях реализации электронного обучения, дистанционных образовательных технологий, в области умения разрабатывать электронные учебно-методические комплексы, а также владеть основами психологии общения в виртуальной среде;

Результаты выполнения плана по организации учебного процесса на основе дистанционных образовательных технологий и электронного обучения представлен в таблице 29.

Таблица 29 – Результаты выполнение плана по организации образовательного процесса с использованием дистанционных образовательных технологий

№	Мероприятие	Срок	Ответственный исполнитель	Цель	Отчет
1 Организация образовательного процесса с применением ДОТ					
1.1	Организация технологического сопровождения деятельности преподавателей в процессе разработки/доработки цифровых ресурсов (индивидуальные консультации)	Январь 2023 по июнь 2023	Заместитель директора по учебной работе, старший методист, методисты	Обеспечение методической поддержки преподавателей, работающих в системе электронного дистанционного обучения	Проведены индивидуальные консультации с преподавателями, созданы электронные обучающие курсы на платформе Moodle
1.2	Осуществление текущего контроля, промежуточной аттестации обучающихся с применением ДОТ	Январь 2023 по июнь 2023	Заместитель директора по учебной работе, старший методист, методисты	Повышение качества образования	Свободный доступ к любым ресурсам дистанционного обучения: лекциям, практическим заданиям привел к снижению числа неаттестованных студентов. Осуществлен еженедельный контроль за своевременной

					загрузкой методических материалов на платформу Moodle в соответствии с расписанием учебных занятий
1.3	Обеспечение контроля подготовки и размещения электронных ресурсов на платформе Moodle	Январь 2023 по июнь 2023	Заместитель директора по учебной работе, старший методист, методисты	Повышение качества образования	Осуществлен еженедельный контроль за своевременной загрузкой методических материалов на платформу Moodle в соответствии с расписанием учебных занятий
1.4	Организация технологического сопровождения деятельности преподавателей в процессе разработки/доработки цифровых ресурсов (индивидуальные консультации)	Январь-июнь	Заместитель директора по учебной работе, старший методист, методисты	Обеспечение методической поддержки преподавателей, работающих в системе электронного дистанционного обучения	Проведены индивидуальные консультации с преподавателями, поступившими на работу в техникум в 2023 году
2 Разработка и сопровождение электронных курсов размещенных на платформе Moodle					
2.1	Актуализация методических рекомендаций по разработке обучающих курсов на платформе Moodle	Сентябрь-июнь	Заместитель директора по учебной работе, старший методист, методисты	Обеспечение методической поддержки преподавателей, работающих в системе электронного дистанционного обучения	Актуализированы методические рекомендации по разработке обучающих курсов на платформе Moodle http://kpt-kamchatka.ru/методические материалы
2.1	Оказание методической помощи в разработке/доработке, оформлении учебных материалов в электронном виде для размещения в контенте преподавателя на платформе Moodle	В течение года	Заместитель директора по учебной работе, старший методист, методисты	Продолжить формирование цифровых УМК в среде Moodle с расширенными возможностями и доработка компонентов курса	Содержание ЭУК соответствует требованиям ФГОС СОО и ФГОС СПО. Контроль и анализ текущих знаний обучающихся реализуется на основе фондов оценочных средств, которые были переведены в электронный формат на платформе Moodle. Преподаватели используют для обратной связи с обучающимися ресурс форум «вопрос-ответ»
2.2	Включение часов дистанционного обучения в расписание занятий на очном отделении	Январь-декабрь	Дегтярева Н.В., зав. учебным отделом, Тютюнникова Е.Н., зав. заочным отделением	Соотношение объема занятий проводимых путем непосредственного взаимодействия педагога с обучающимся, в том числе с применением электронного обучения, дистанционных образовательных технологий	Расписание занятий составлено через чередование аудиторных занятий и занятий с применением ДОТ. При реализации основных образовательных программ на основе исключительного электронного обучения и дистанционных образовательных технологий учебное занятие проводилось согласно утвержденному расписанию техникума на платформе Moodle посредством вкладки «Дистанционное обучение» на официальном сайте техникума http://kpt-kamchatka.ru/do/

2.3	Создание и совершенствование электронных курсов на платформе Moodle в соответствии с разработанными критериями для заочной формы обучения	Январь-июнь	Тютюнникова Е.Н., зав. заочным отделением, методист	Организации доступа различных категорий населения к качественным образовательным услугам	Оказана методическая помощь преподавателям при создании ЭУК на платформе Moodle. 23 преподавателя создали 72 курса рассчитанного на изучение семестрового объёма дисциплины или его частичного объёма: Шостак И.Н. - 5 курсов, Зайкова О.С. – 6 курсов, Николук Т.В. – 13 курсов, Заболотная Н.И. – 11 курсов, Кравцова Г.И. – 2 курса, Макарова И.В. – 1 курс, Жигульский А.А. – 3 курса, Краменко О.И. – 1 курс, Медынина А.С. – 5 курсов, Пирогова В.Ю. – 3 курса, Исаева Е.Г. – 1 курс, Чапурина Е.Ю. – 1 курс, Гамарник А.В. – 2 курса, Гальчинская О.В. – 1 курс, Махова Т.И. – 5 курсов, Тарелкина Е.В. – 1 курс, Тютюнникова Е.Н. – 3 курса, Макарова Ю.В., 1 курс, Павлова Е.А. – 1 курс, Кудькало Ю.М. – 2 курса, Краменко В.А. – 2 курса, Киян В.Н. – 1 курс, Якименко М.А. – 1 курс Вкладка «Дистанционное обучение» на официальном сайте техникума http://kpt-kamchatka.ru/do/
3 Контроль реализации ДОТ					
3.1	Мониторинг образовательных программ или отдельных дисциплин (модулей) с применением ДОТ: оценка качества сопровождения электронного курса преподавателя, активности обучающихся, выявление ошибок в курсе	Январь-июнь	Заместитель директора по учебной работе, старший методист, методисты	Повышение качества образования с применением ДОТ	Проведен мониторинг ЭУК на соответствие основным требованиям к структуре и содержанию, по итогам которого проведены индивидуальные консультации для ликвидации выявленных ошибок
3.2	Модернизация электронных курсов по результатам мониторинга	Январь-июнь	Преподаватели		Актуализированы электронные учебные курсы по дисциплинам более чем на 25%
4 Формирование материально-технической базы электронного дистанционного обучения					
4.1	Организация специального образовательного пространства на основе информационно-технологического обеспечения и технической поддержки, в том числе через участие в проекте ЦОС	В течение года	Ли А.В., инженер АСУ	Повышение уровня ресурсного и технологического обеспечения учебного процесса	Информационно-технологическое обеспечение и техническая поддержка: интерфейс преподавателя и интерфейс студента обеспечивается начальником ИТ-отдела А.В. Ли и инженером-программистом И.А. Яковенко
5 Стимулирование					

5.1	Совершенствование механизмов материального стимулирования преподавателей, осуществляющих педагогическую деятельность в условиях перехода на дистанционную форму обучения	В течение года	Голикова С.В., главный бухгалтер	Стимулирования преподавателей, осуществляющих педагогическую деятельность в условиях перехода на электронное обучение, дистанционные образовательные технологий	Критерий внутренней экспертизы контента дистанционного курса преподавателя на платформе Moodle включен в рейтинг преподавателя и мастера производственного обучения
-----	--	----------------	----------------------------------	---	---

**Выполнение плана методической работы
(реализуемые ОПОП, разработка рабочих программ, КОС, учебно-методическое сопровождение, повышение квалификации)**

Целью методической деятельности техникума являлась организация образовательного процесса техникума в соответствии с современными требованиями законодательства РФ в сфере образования. В соответствии с целью были решены следующие задачи:

- 1) организация образовательного процесса на основе ДОТ;
- 2) организация и проведение ГИА в форме демонстрационного экзамена;
- 3) разработка и актуализация программ воспитания;
- 4) профессиональный рост педагогических кадров.

Для проведения методической работы в техникуме созданы 4 цикловые комиссии. Цикловые комиссии работали над реализацией требований ФГОС СПО к формированию профессиональных и общих компетенций. Проводили обсуждение и рассмотрение рабочих программ с учетом внедрения в образовательный процесс техникума рабочей программы воспитания, календарно-тематических планов, индивидуальных планов преподавателей, методических материалов, рассматривались вопросы методики преподавания и воспитания, проблемы реализации образовательного процесса на основе ЭО и ДОТ, организацию контроля за качеством проводимых занятий, взаимопосещений и проведения открытых мероприятий.

Рабочие программы учебных предметов, учебных дисциплин, профессиональных модулей разработаны с учетом деятельностного подхода, согласованы в установленном порядке и доступны преподавателям и обучающимся посредством вкладки «Образование» на официальном сайте техникума <http://kpt-kamchatka.ru>.

Для реализации самостоятельного обучения студентов в техникуме организован образовательный процесс на основе электронного обучения и дистанционных образовательных технологий.

Результаты выполнения плана методической работы представлены в таблице 30.

Таблица 30 – Результаты выполнения плана методической работы

№	Мероприятие	Срок	Ответственный исполнитель	Цель	Результат (отчет)
I Организационная работа					
1.1	Планирование методической работы	Июнь	Старший методист, методисты, председатели ЦК	Организация методической работы в техникуме	План работы методической службы в рамках плана работы техникума, утвержденного заседанием

					Управляющим советом техникума (от 01.06.2023)
1.2	Организация работы цикловых комиссий	Сентябрь	Старший методист, методисты, председатели ЦК	Корректировка и утверждение планов работы ЦК	План, утвержденный на методическом совете (протокол № 1 от 20.09.2023)
1.3	Подготовка графика проведения декад цикловых комиссий	Сентябрь	Методист, председатели ЦК	Контроль и корректировка проведения мероприятий	График, утвержденный методическим советом (протокол № 1 от 20.09.2023)
1.4	Составление графика тематического контроля преподавателей	Сентябрь	Старший методист, методисты, председатели ЦК	Совершенствование методики проведения учебных занятий, системы контроля и оценки знаний	График, утвержденный методическим советом (протокол № 1 от 20.09.2023)
1.5	Организация и проведение входного контроля по дисциплинам ООП	Сентябрь	Старший методист, методисты, председатели ЦК	Мониторинг качества образования	График, утвержденный методическим советом (протокол № 1 от 20.09.2023)
1.6	Составление графика и организация проведения олимпиад по дисциплинам внутри техникума	Сентябрь-февраль	Методист, председатели ЦК	Развитие олимпиадного движения, стремления студентов к углубленному изучению дисциплин	График проведения олимпиад методическим советом (протокол № 1 от 20.09.2023)
1.8	Составление плана-графика повышения квалификации и графика аттестации преподавателей и мастеров производственного обучения	Сентябрь	Методист	Повышение уровня профессиональной компетенции преподавателей	План-график, утвержденный методическим советом (протокол № 1 от 20.09.2023)
1.9	Организация работы по актуализации рабочих программ и КОС	В течение года	Старший методист, методисты, председатели ЦК	Внедрение единых требований, контроль за исполнением	Актуализированы рабочие программы в рамках начала нового учебного года. Согласованы КОС, рабочие программы по дисциплинам, ПМ, учебной и производственной практики на методическом совете (протокол № 1 от 20.09.2023)
1.10	Составление и утверждение графика проведения открытых уроков и занятий производственного обучения на основе практико-ориентированного обучения	Сентябрь	Старший методист, методисты, председатели ЦК	Обеспечение внедрения в образовательный процесс техникума практико-ориентированного обучения	График, утвержденный на методическом совете (протокол № 1 от 20.09.2023)
1.11	Корректировка рейтинга педагогических работников	Сентябрь-декабрь	Методист	Подведение итогов за 2023 год и проведение контроля по наличию отчетной документации	Актуализированы показатели оценки работы преподавателей и мастеров производственного обучения (методический совет протокол № 3 от 22.11.2023)
1.12	Обновление стендов по организации методической работы в техникум	Октябрь	Старший методист, методисты, председатели ЦК	Информирование педагогических работников техникума	Обновлен стендовый материал на стенде возле 305 кабинета учебно-административного корпуса по ул. Ленинградская, 37
2 Комплексное методическое обеспечение учебного процесса					
2.1	Актуализация содержания основных	В течение года	Зав. отделениями, старший методист,	Контроль наличия ОПОП	Актуализированные ОПОПы представлены в открытом

	образовательных программ подготовки квалифицированных рабочих и служащих и программ подготовки специалистов среднего звена		методисты, председатели ЦК		доступе на официальном сайте техникума http://www.kpt-kamchatka.ru/ (вкладка «Образование»), в учебно-административном корпусе по ул. Ленинградская, 37 каб.305
2.2	Реализация дистанционного обучения и информационных технологий в образовательном процессе	В течение года	Старший методист, методисты, председатели ЦК	Развитие профессиональной компетентности преподавателя, улучшение качества преподавания	Реализация дистанционного обучения проходила согласно утвержденному расписанию техникума на платформе Moodle посредством вкладки «Дистанционное обучение» на официальном сайте техникума http://kpt-kamchatka.ru/do/
2.3	Актуализация КОС на основе требований ФГОС	Контроль разработки КОС на первый семестр – декабрь 2022, на второй семестр – апрель 2023	Старший методист, методисты, председатели ЦК, преподаватели, мастера производственного обучения	Применение технологии разработки КОС, требования и критерии оценки качества	Актуализированны КОС по специальностям и профессиям на электронном сервере: TEACHERC/ФГОС
1.9	Обновление электронного банка данных о программном и методическом обеспечении учебного процесса	Январь-июнь	Старший методист, методисты, председатели ЦК	Накопление и систематизация УМК по учебным дисциплинам и профессиональным модулям	Электронный банк данных УМК на электронном сервере: TEACHERC/ФГОС
3 Повышение квалификации педагогических работников					
3.1	Организация повышения квалификации преподавателей и прохождения стажировки	В течение года	Методист	Повышение педагогического мастерства преподавателей.	За отчетный период прошли курсы повышения квалификации за первое полугодие 2023 года 28 человек. За второе полугодие 2023 года прошли курсы повышения квалификации 6 сотрудника техникума, при этом практически каждый из них прошел курсы повышения квалификации по нескольким направлениям.
3.3	Групповые и индивидуальные консультации по подготовке портфолио аттестующихся педагогов	В течение года	Методист	Оказание целенаправленной методической помощи	В 2023 году на высшую квалификационную категорию аттестовались: Голышева С.В., преподаватель, Куклина Е.О., преподаватель, Мединина А.С., преподаватель, Павлова Е.А., преподаватель, Краменко О.И., руководитель физвоспитания, Жигульский А.А., заместитель директора по УР. На первую квалификационную категорию аттестовались: Андриенко А.Ю., преподаватель, Исаева Е.Г., преподаватель, Киян В.Н., преподаватель, Кудькало

					Ю.М., преподаватель, Макарова Ю.В., преподаватель,
3.4	Посещение и анализ учебных занятий, внеклассных мероприятий	В течение года	Старший методист, методисты, председатели ЦК		5 посещений уроков методистами, 6 посещений представителями администрации техникума, ЦК общепрофессиональных дисциплин – 4, ЦК естественнонаучных дисциплин – 14, ЦК гуманитарных дисциплин, физической культуры и ОБЖ – 3, ЦК мастеров производственного обучения – 4. Всего –36 посещений (протоколы посещений)
3.5	Проведение аттестации педагогических работников на СЗД в соответствии с графиком	В течение года	Методист	Аттестация педагогических работников на СЗД в соответствии с требованиями	За отчетный период прошли аттестацию на соответствие занимаемой должности: Киян В.Н., преподаватель, Хажилина А.В., преподаватель, Коновалов С.А., мастер п/о, Гольшева С.В., преподаватель, Крекча Д.В., мастер п/о, Сидалищева М.С., педагог-организатор, Сотникова Е.Е., инструктор по труду, Тютюнникова Е.Н., зам. дир. по до и зо (протокол аттестационной комиссии №1 от 17.05.2023 г.) Белоусова К.А., педагог-психолог, Богатырев М.А., мастер п/о, Семенова Т.Г., преподаватель (протокол аттестационной комиссии №2 от 13.12.2023 г.)
4 Изучение, обобщение и распространение педагогического опыта					
4.1	Оказание методической помощи в подготовке педагогов в профессиональных конкурсах разных уровней	В течение года	Методист	Трансляция преподавателями своего педагогического опыта и проф. мастерства	Участие в краевом профессиональном конкурсе «Мастер года», мастер производственного обучения Крекча Д.В., диплом в номинации «Творчество без границ»
4.2	Участие в профессиональных конкурсах, а также в интернет-сообществах	В течение года	Методист, преподаватели мастера производственного обучения	Трансляция преподавателями своего педагогического опыта и проф. мастерства	Преподаватели принимали участие в профессиональных конкурсах разного уровня: Крекча Д.В. , краевой профессиональный конкурс «Мастер года», диплом в номинации «Творчество без границ»; Гольшева С.В., Международный конкурс педагогического мастерства «Лучшая презентация», диплом, 1 место; Заболотная Н.И., Всероссийская олимпиада «Педагогическая практика» в номинации

					<p>«Правовая компетентность педагога дополнительного образования» Диплом, 1 место;</p> <p>Медынина А.С., Всероссийский профессиональный педагогический конкурс, номинация «Лучший урок-презентация», в рамках реализации приоритетного национального проекта образование, диплом, 1 место;</p> <p>Макарова Ю.В., Всероссийский дистанционный конкурс на базе образовательного портала «Золотой век», диплом участника; Кудькало Ю.М., Всероссийская олимпиада «Хранители русского языка», диплом призера дистанционного этапа; Павлова Е.А, Всероссийская олимпиада «Информационно-коммуникационные технологии в образовательном процессе по ФГОС», Диплом, 1 место; Гольшева С.В., Всероссийская олимпиада «Образовательный марафон» в номинации: Условия и порядок проведения аттестации педагогических работников», Диплом, 2 место; Гольшева С.В, Всероссийский конкурс талантов, номинация: Методическая разработка, Диплом, 1 место;</p>
4.3	Посещение форумов, конференций, научно-методических семинаров, тематических консультаций, уроков творчески работающих педагогов	В течение года	Методист, преподаватели и мастера производственного обучения	Изучение и обобщение педагогического опыта	<p>Очное и дистанционное участие преподавателей и мастеров производственного обучения в различных мероприятиях. Участие в конференциях и чемпионатах: Гольшева С.В., Международная онлайн-конференция на портале «Солнечный свет», сертификат участника; Медынина А.С., Всероссийская конференция «Трансляция передового педагогического опыта как средство повышения профессиональных компетенций педагога в условиях реализации ФГОС третьего поколения», диплом участника; Хажиллина А.В., Отборочный (Межрегиональный) этап чемпионата по проф.</p>

					<p>Мастерству «Профессионалы», Сертификат эксперта-наставника; Гольшева С.В., Итоговые соревнования этапа Чемпионата по проф. мастерству «Профессионалы 2023», Сертификат эксперта; Жукова И.В., Региональный этап чемпионата по проф. Мастерству «Профессионалы», Сертификат эксперта-наставника; Гольшева С.В., Региональный этап чемпионата по проф. Мастерству «Профессионалы», Сертификат эксперта</p>
4.4	Активизация работы по размещению материалов на сайте техникума	В течение года	Старший методист, методисты, председатели ЦК	Информация о результатах методической работы педагогического коллектива	Выполнено: подготовлена и представлена информация о проведении и итогах краевых олимпиад, краевых мероприятий на официальном сайте техникума в новостной ленте http://www.kpt-kamchatka.ru/
4.5	Теоретические и практические обучающие семинары для педагогического коллектива	В течение года	Старший методист, методисты, председатели ЦК	Оказание учебно-методической поддержки и создание условий для самореализации педагогов	Проведено 5 методических семинаров согласно плану работы методической службы
5 Социальное партнерство и формирование профессиональной компетенции специалистов					
5.1	Организация сетевого взаимодействия между образовательными учреждениями города и края	В течение года	Методист	Расширение образовательного пространства, развитие социального партнерства	Приняли участие в работе методических объединений преподавателей профессиональных образовательных организаций Камчатского края. Преподаватели техникума возглавляют методические объединения: Куклина Е.О., председатель МО преподавателей информационных дисциплин, Тормышева Т.Е., председатель МО преподавателей физики и математики, Махова Т.И., председатель МО преподавателей химии и биологии
6 Развитие творческого потенциала студентов					
6.1	Создание условий для участия обучающихся в конкурсах, научно-практических конференциях, олимпиадах	В течение года	Методист, председатели ЦК, преподаватели, мастера производственного обучения, педагоги-организаторы	Развитие творческого потенциала учащихся	Приняли участие в мероприятиях различного уровня и стали победителями и призерами: 14 человек международного уровня, 162 человек всероссийского уровня, 60 человек регионального уровня. Всего: 236 человек http://www.kpt-

					kamchatka.ru/сведения об образовательной организации/материально-техническое обеспечение и оснащенность образовательного процесса
--	--	--	--	--	---

8 Выполнение плана работы УЦПК и дополнительного образования

Основной целью отдела дополнительного образования техникума является удовлетворение образовательных и профессиональных потребностей, профессиональное развитие человека, обеспечение соответствия его квалификации меняющимся условиям профессиональной деятельности и социальной среды, получение качественного дополнительного образования путем реализации программ дополнительного профессионального образования и профессионального обучения.

Основными задачами отдела дополнительного образования являются:

- организация и совершенствование учебного процесса слушателей по программам дополнительного профессионального образования и профессионального обучения;
- разработка программ дополнительного профессионального образования и профессионального обучения, отвечающих требованиям федерального законодательства и иных нормативных правовых актов Российской Федерации, требованиям Федеральных государственных образовательных стандартов среднего профессионального образования, профессиональных стандартов;
- разработка учебных планов, учебно-методических материалов, учебных пособий для организации теоретического и практического обучения обучающихся по программам дополнительного профессионального образования и профессионального обучения;
- взаимодействие с региональными исполнительными органами власти, органами местного самоуправления, общественными организациями, учреждениями, предприятиями и другими организациями всех форм собственности по вопросам, входящим в компетенцию отдела;
- разработка и осуществление мероприятий по использованию современных методик и технических средств обучения при проведении учебных занятий;
- развитие инициативы, творчества, повышение профессионального мастерства преподавателей и мастеров производственного обучения;
- консультирование преподавателей, мастеров производственного обучения, граждан по вопросам организации и проведения обучения по программам дополнительного профессионального образования и профессионального обучения в техникуме.

Дополнительное профессиональное образование в техникуме осуществляется посредством реализации дополнительных профессиональных программ: программ повышения квалификации и программ профессиональной переподготовки.

Программы повышения квалификации направлены на совершенствование и (или) получение новой компетенции, необходимой для профессиональной деятельности, и (или) повышение профессионального уровня в рамках имеющейся квалификации. В 2023 году техникумом реализованы 3 программы повышения квалификации.

Программы профессиональной переподготовки направлены на получение компетенции, необходимой для выполнения нового вида профессиональной

деятельности, приобретение новой квалификации. В 2023 году программы профессиональной переподготовки техникумом не реализовывались.

Профессиональное обучение осуществляется посредством реализации программ профессиональной подготовки по профессиям рабочих, должностям служащих, программ переподготовки и повышения квалификации рабочих, служащих.

Профессиональное обучение по программам профессиональной подготовки по профессиям рабочих и должностям служащих направлено на профессиональное обучение лиц, ранее не имевших профессии рабочего или должности служащего. В 2023 году техникумом реализованы 10 программ профессиональной подготовки.

Профессиональное обучение по программам переподготовки рабочих и служащих направлено на профессиональное обучение лиц, уже имеющих профессию рабочего, профессии рабочих или должность служащего, должности служащих, в целях получения новой профессии рабочего или новой должности служащего с учетом потребностей производства, вида профессиональной деятельности. В 2023 году техникумом реализованы 4 программы профессиональной подготовки.

Профессиональное обучение по программам повышения квалификации рабочих и служащих направлено на профессиональное обучение лиц, уже имеющих профессию рабочего, профессии рабочих или должность служащего, должности служащих, в целях последовательного совершенствования профессиональных знаний, умений и навыков по имеющейся профессии рабочего или имеющейся должности служащего без повышения образовательного уровня. В 2023 году программы повышения квалификации рабочих и служащих не реализовывались.

Обобщенные сведения о реализованных в 2023 году программах дополнительного профессионального образования и профессионального обучения представлены в таблице № 31.

Таблица № 31. Реализованные в 2023 году программы дополнительного профессионального образования и профессионального обучения

№ п/п	Наименование программы	Число реализованных программ	Количество слушателей, успешно завершивших обучение	число программ, реализованных с применением ЭО или ДОТ*	количество слушателей, обученных по программам с применением ЭО или ДОТ*	реализованных с применением использованием	СФ* Количество слушателей, обученных по программам с применением СФ*
Дополнительное профессиональное образование							
1	Программы повышения квалификации	3	39	2	37	0	0
1.1	Оперативное планирование в строительстве на основе программного комплекса «ПК Гранд-Смета»	1	19	1	19	0	0
1.2	Программа индивидуальной	1	2	0	0	0	0

	стажировки мастеров производственного обучения по профессии «Сварщик»						
1.3	Оператор ЭВМ «1С: Бухгалтерия 8.3»	1	18	1	18	0	0
2	Программы профессиональной переподготовки	0	0	0	0	0	0
Профессиональное обучение							
3	Программы профессиональной подготовки по профессиям рабочих, служащих	10	255	1	24	1	20
3.1	Повар	1	13	0	0	0	0
3.2	Обработчик рыбы	1	6	0	0	0	0
3.3	Оператор ЭВМ	1	24	1	24	0	0
3.4	Монтажник каркасно- обшивных конструкций	1	4	0	0	0	0
3.5	Слесарь по ремонту автомобилей	1	82	0	0	1	20
3.6	Водитель автомобиля	1	97	0	0	0	0
3.7	Водитель погрузчика	1	18	0	0	0	0
3.8	Машинист бульдозера	1	2	0	0	0	0
3.9	Маляр строительный	1	8	0	0	0	0
3.10	Машинист крана (крановщик)	1	1	0	0	0	0
4	Программы переподготовки рабочих, служащих	4	17	0	0	0	0
4.1	Водитель погрузчика	1	1	0	0	0	0
4.2	Машинист автогрейдера	1	1	0	0	0	0
4.3	Машинист экскаватора	1	2	0	0	0	0
4.4	Водитель автомобиля	1	13	0	0	0	0
5	Программы повышения квалификации рабочих, служащих	0	0	0	0	0	0

* ЭО – электронное обучение, ДОТ – дистанционные образовательные технологии, СФ – сетевая форма

Распределение слушателей по программам и источникам финансирования обучения представлено в таблицах № 32 и № 33.

Таблица № 33. Распределение слушателей по программам дополнительного профессионального образования

№ п/п	Наименование показателя	Количество слушателей, успешно завершивших обучение	За счет бюджетных ассигнований федерального бюджета	По договорам об оказании платных образовательных услуг	Из них по договорам за счет средств	
					Физических лиц	Юридических лиц
1	Численность слушателей	39	16	23	17	6

Таблица № 33. Распределение слушателей по программам профессионального обучения

№ п/п	Наименование показателя	Количество слушателей, успешно завершивших обучение	Обучались за счет бюджетных ассигнований федерального бюджета	За счет средств субъекта РФ	Обучались по договорам об оказании платных образовательных услуг	Из них по договорам за счет средств		
						лиц, зачисляемых на обучение (законных представителей несовершеннолетних обучающихся)	Иных физических лиц	Юридических лиц
1	Численность слушателей	272	23	20	229	24	195	10

Кроме того, в 2023 году отделом дополнительного образования проводилась организационная, учебно-методическая, воспитательная и иная работа, результаты которой, а также выполнение плана работы УЦПК за 2023 год предоставлены в таблице 34.

Таблица № 34. Выполнение плана работы

№	Мероприятие	Сроки	Исполнитель	Цель	Результат (отчет)
1	Актуализация рекламно-информационных материалов об обучении в УЦПК и по программам ДПО на сайте техникума	В течение уч. года	Заведующий отделом	1. Информирование потенциальных слушателей о действующих программах дополнительного профессионального образования и профессионального обучения, а также документах, регулирующих данное обучение. 2. Популяризация рабочих профессий. 3. Привлечение населения для обучения на базе	1. Размещен актуальный перечень программ дополнительного профессионального образования, программ профессионального обучения и их стоимость. 2. Размещены актуальные локальные нормативно-правовые акты отдела дополнительного образования, в том числе регулирующие правила приема граждан на обучение, организацию профессионального обучения и дополнительного образования, внутренний распорядок и режим занятий слушателей. 3. Все необходимые актуальные бланки и шаблоны, необходимые слушателю для обучения по программам дополнительного профессионального образования, программ профессионального обучения.

				техникума	4. Рабочие программы, применяемые при организации и проведении профессиональных проб с целью ранней профессиональной ориентации учащихся 6-11 классов общеобразовательных организаций в рамках проекта «Билет в будущее». 5. Контактные телефоны сотрудников отдела дополнительного образования
2	Размещение информации об обучении в УЦПК и по программам ДПО (в социальных сетях)	В течение уч. года	Заведующий отделом	1. Информирование потенциальных слушателей о действующих программах дополнительного профессионального образования и профессионального обучения. 2. Привлечение населения для обучения на базе техникума	1. Официальный сайт Камчатского политехнического техникума (https://kpt-kamchatka.ru). Количество публикаций в 2023 году – 28. Приблизительный охват – 7 000 просмотров. 2. Официальная страница Камчатского политехнического техникума в «ВКонтакте» (https://vk.com/kamkpt). Количество публикаций в 2023 году – 26. Приблизительный охват – 21 500 просмотров. 3. Официальная страница Камчатского политехнического техникума в «Одноклассники» (https://ok.ru/group/70000001060712). Количество публикаций в 2023 году – 22. Охват на ресурсе не отображается. 4. Официальная страница Камчатского политехнического техникума в «Телеграмм» (https://t.me/kam_kpt_professionalitet). Количество публикаций в 2023 году – 21. Приблизительный охват – 10 500 просмотров. 5. Камчатка лайф (сми). Количество публикаций в 2023 году – 1. Приблизительный охват – 2 000 просмотров. 6. Пати тайм (сми). Количество публикаций в 2023 году – 1. Приблизительный охват – 5 000 просмотров
3	Заключение договоров на обучение	В течение уч. года	Заведующий отделом, методист отдела	Увеличение количества заключаемых договоров на обучение	1. Заключено 458 договоров на обучение по программам дополнительного профессионального образования и профессионального обучения. 2. Успешно завершили обучение 311 чел.
4	Организация образовательного процесса для слушателей	В течение уч. года	Заведующий отделом, методист отдела	Обеспечение организации образовательного процесса	1. При зачислении слушателей обеспечивалась подготовка необходимого пакета документов: заявление, согласие на обработку персональных данных, договор и др. 2. Зачисление слушателей сопровождалось подготовкой приказа на зачисление, журналов учета посещаемости и текущей успеваемости, расписания и (или) графика занятий, ведомостей проведения вводных инструктажей. 3. Отчисление слушателей сопровождалось организацией итоговой аттестации слушателей, подготовкой ведомостей, протоколов, приказа на отчисление
5	Осуществление набора по	В течение	Заведующий отделом,	Обеспечить набор слушателей по	Согласно перечню востребованных образовательных программ,

	востребованным на рынке труда профессиям	уч. года	методист отдела	востребованным на рынке труда Камчатского края профессиям	представленному Министерством труда и развития кадрового потенциала Камчатского края, к таковым в том числе относятся следующие направления: 1) 1С: Бухгалтерия 8.3, 2) Водитель автомобиля 3) Водитель погрузчика 4) Машинист автогрейдера 5) Машинист крана 6) Сварщик 7) Слесарь по ремонту автомобилей. Указанные программы обучения в 2023 году реализованы
6	Контроль обучения слушателей	В течение уч. года	Заведующий отделом, методист отдела	Улучшить качество подготовки слушателей	1. Проводился контроль ведения преподавателями журналов теоретического и практического обучения, заполнения карточек водителей, контроль оформления и сдачи путевых листов. 2. Предусматривалась мобильность образовательных программ, в том числе обучение слушателей по индивидуальным учебным планам. 3. Слушателям оказывалась помощь по формированию личных целей обучения и устойчивой мотивации. 4. Осуществлялся контроль регулярного взаимодействия слушателей с преподавательским составом по вопросам обучения и иного сопровождения учебного процесса (в том числе через созданные группы в мессенджерах). 5. Осуществлялся контроль процесса обучения путем посещения сотрудниками отдела дополнительного образования теоретических и практических занятий, проводимых со слушателями
7	Организация обучения на основе ДОТ и ЭО	В течение уч. года	Заведующий отделом, методист отдела	Применение дистанционных образовательных технологий и электронного обучения при реализации программ дополнительного профессионального образования и профессионального обучения	1. Реализованы 2 программы дополнительного профессионального образования с применением дистанционных образовательных технологий (37 чел.). 2. Реализована 1 программа профессионального обучения с применением электронного обучения (24 чел.)
8	Выдача документов по итогам аттестации слушателей	В течение уч. года	Заведующий отделом, методист отдела	Выдача соответствующих документов об обучении	1. Выдано 39 удостоверений о повышении квалификации по программам дополнительного профессионального образования. 2. Выдано 162 свидетельства о профессии рабочего, должности служащего по программам профессионального обучения. 3. Выдано 110 свидетельств о профессии водителя по программам профессионального обучения

9	Участие в реализации федерального проекта «Содействие занятости» национального проекта «Демография»	В течение уч. года	Заведующий отделом, методист отдела	Обучение отдельных категорий граждан по программам дополнительного профессионального образования и профессионального обучения	1. По программе дополнительного профессионального образования «Оператор ЭВМ «1С: Бухгалтерия 8.3» (повышение квалификации) успешно обучено 4 потока слушателей (14 человек). 2. По программе профессионального обучения «Слесарь по ремонту автомобилей» 2 разряда (профессиональная подготовка) успешно обучено 3 потока слушателей (10 человек). 3. По итогам реализации на базе техникума федерального проекта «Содействие занятости» национального проекта «Демография» проведена аудиторская проверка со стороны федерального оператора. Замечания и нарушения не выявлены.
10	Участие в реализации проекта «Билет в будущее»	В течение уч. года	Заведующий отделом, методист отдела	Организация и проведение профессиональных проб с целью ранней профессиональной ориентации учащихся 6-11 классов общеобразовательных организаций	Для учащихся 6-11 классов общеобразовательных организаций проведены профессиональные пробы по следующим направлениям: 1) Водитель транспортных средств, 8 чел., 2) Слесарь по ремонту автомобилей, 19 чел., 3) Облицовка плиткой, 17 чел., 4) Автоматизация бизнес-процессов в организации, 10 чел., 5) Архитектура, 10 чел., 6) Декоративные работы, 14 чел., 7) Сухое строительство и штукатурные работы, 6 чел., 8) Исполнитель художественно-оформительских работ, 9 чел., 9) Слесарные работы, 6 чел.
11	Обучение сотрудников техникума на базе УЦПК	В течение уч. года	Заведующий отделом, методист отдела	Повышение квалификации мастеров производственного обучения, их непрерывное совершенствование профессионального мастерства, расширение и развитие профессиональных компетенций	1. Программы профессионального обучения: 1) Водитель автомобиля – 2 сотрудника, 2) Водитель погрузчика – 1 сотрудник, 3) Машинист автогрейдера – 1 сотрудник, 4) Машинист бульдозера – 2 сотрудника, 5) Машинист экскаватора – 1 сотрудник, 6) Слесарь по ремонту автомобилей – 2 сотрудника. 2. Программы дополнительного профессионального образования: 1) Оперативное планирование в строительстве на основе программного комплекса «ПК Гранд-Смета» – 1 сотрудник, 2) Программа индивидуальной стажировки мастеров производственного обучения по профессии «Сварщик» – 1 сотрудник, 3) Оператор ЭВМ «1С: Бухгалтерия 8.3» – 4 сотрудника.
12	Профориентационная и консультационная работа (взаимодействие с приемной комиссией, участие в проведении	В течение уч. года	Заведующий отделом, методист отдела	Привлечение обучающихся, популяризация рабочих профессий	Проведены профориентационные и консультационные мероприятия по вопросам обучения на базе УЦПК

собраний)				
-----------	--	--	--	--

Перечень программ дополнительного профессионального образования и профессионального обучения и их трудоемкость предоставлен в таблице № 35.

Таблица № 35. Программы и трудоемкость образовательных программ

№	Наименование образовательной программы	Трудоемкость (час.)
Программы дополнительного профессионального образования		
1	«Кадровое делопроизводство “1С: Зарплата и Управление персоналом”», редакция 3.1	72
2	«Оператор ЭВМ “1С: Управление торговлей”», редакция 11, версия 11.4.11	72
3	«Оператор ЭВМ “1С: Бухгалтерия 8.3.”», версия 3.0.76	72
4	«Бухгалтерский учет, анализ и аудит»	256
5	«Оперативное планирование в строительстве на основе программного комплекса “ПК Гранд-Смета”», версия 2023.1	72
6	«Современные тенденции и направления деятельности архитектора»	144
7	«Основы проектирования объектов архитектурной среды»	48
8	«Основы макетирования»	16
9	«Технология проведения демонстрационного экзамена на базе мастерских, соответствующих стандартам Ворлдскиллс Россия»	16
Программы профессионального обучения		
10	«Сварщик ручной дуговой сварки плавящимся покрытым электродом», <i>профессиональная подготовка</i>	144
11	«Сварщик ручной дуговой сварки плавящимся покрытым электродом», <i>повышение квалификации</i>	144
12	«Сварщик ручной дуговой сварки плавящимся покрытым электродом», <i>переподготовка</i>	144
13	«Сварщик дуговой сварки неплавящимся электродом в защитном газе», <i>профессиональная подготовка</i>	144
14	«Сварщик дуговой сварки неплавящимся электродом в защитном газе», <i>повышение квалификации</i>	144
15	«Сварщик дуговой сварки неплавящимся электродом в защитном газе», <i>переподготовка</i>	144
16	«Токарь», 2-3 разряды	248
17	«Слесарь по ремонту автомобилей», 2 разряд	144
18	«Водитель транспортных средств» соответствующих категорий «В», «С», «D», подкатегорий «B1», «C1», «D1» с автоматической трансмиссией, <i>переподготовка</i>	16
19	«Водитель транспортных средств» категории «В»	190
20	«Водитель транспортных средств» категории «С»	244
21	«Водитель транспортных средств» категории «D»	296
22	«Водитель транспортных средств» категории «DE»	48
23	«Водитель транспортных средств» категории «CE»	40
24	«Переподготовка водителей транспортных средств» с категории «В» на категорию «С»	84
25	«Переподготовка водителей транспортных средств» с категории «В» на категорию «D»	152
26	«Переподготовка водителей транспортных средств» с категории «С» на категорию «D»	114

27	«Переподготовка водителей транспортных средств» с категории «С» на категорию «В»	60
28	«Водитель погрузчика» (фронтальный погрузчик), мощность двигателя свыше 110,3 (кВт), <i>программа переподготовки с категории «С» на категорию «D»</i>	68
29	«Водитель погрузчика» категории «С», мощность двигателя от 25,7 до 110,3 (кВт), <i>программа переподготовки</i>	317
30	«Водитель погрузчика» категории «С», мощность двигателя от 25,7 до 110,3 (кВт), <i>программа подготовки</i>	421
31	«Водитель погрузчика» категории «D», мощность двигателя свыше 110,3 (кВт), <i>программа подготовки</i>	463
32	«Водитель погрузчика» (фронтальный погрузчик), мощность двигателя от 25,7 до 110,3 (кВт) и свыше 110,3 кВт, категории «С», «D», 4-5 разряды	449
33	«Машинист бульдозера», мощность двигателя свыше 110,3 (кВт), <i>программа переподготовки с категории «С» на категорию «E»</i>	110
34	«Машинист бульдозера», мощность двигателя свыше 110,3 (кВт), <i>программа переподготовки с категории «D» на категорию «E»</i>	110
35	«Машинист бульдозера», категория «E», мощность двигателя свыше 110,3 (кВт), <i>программа подготовки</i>	425
36	«Машинист экскаватора», категория «E», мощность двигателя свыше 110,3 (кВт), <i>программа подготовки</i>	425
37	«Машинист бульдозера», категория «E», мощность двигателя свыше 110,3 (кВт), <i>программа переподготовки с профессии «Машинист экскаватора»</i>	80
38	«Машинист экскаватора», категория «E», мощность двигателя свыше 110,3 (кВт), <i>программа переподготовки с профессии «Машинист бульдозера»</i>	80
39	«Машинист крана (крановщик)», мощность двигателя от 25,7 до 110,3 (кВт), категория «С», 4 разряд	300
40	«Машинист автогрейдера», мощность двигателя от 25,7 до 110,3 (кВт), категория «С», 5 разряд	253
41	«Машинист снегоуборочных машин» (снегоочистителей), мощность двигателя от 25,7 до 110,3 (кВт), категория «С», 4-5 разряды	132
42	«Водитель внедорожных мототранспортных средств» (снегоход), категория «А1»	96
43	«Кладовщик», 2 разряд	250
44	«Маляр строительный», 2 уровень квалификации	200
45	«Маляр строительный», 3 уровень квалификации	256
46	«Штукатур», 2 уровень квалификации	222
47	«Штукатур», 3 уровень квалификации	150
48	«Облицовщик - плиточник», 2 уровень квалификации	244
49	«Облицовщик-плиточник», 3 уровень квалификации	280

9 Выполнение плана работы по профессиональной ориентации молодежи

В соответствии с планом профориентационной работы в 2023 году перед приемной комиссией техникума ставилась следующая цель: организация целенаправленной работы КГПОАУ «Камчатский политехнический техникум» с учащимися общеобразовательных школ по актуализации процесса профессионального самоопределения и популяризация профессионального образования с привлечением потенциальных абитуриентов для обучения в техникуме.

В течение календарного года выполнены следующие задачи:

- сформированы представления о сферах профессиональной деятельности и соотносении себя с этой деятельностью;
- сформировано умение у учащихся выбирать профессию;
- до всех учащихся доведена информация о специфике профессиональной деятельности техникума;
- обеспечена учащимся возможность соотносить их склонности и способности с требованиями профессиональной деятельности с помощью включения их в систему специально организованных профориентационных мероприятий.
- обновлено содержание и технологии профориентационной работы;
- проведен анализ эффективности профориентационной работы.

№	Мероприятие	Сроки	Ответственный исполнитель	Цель	Результат
1	Организационная работа				
1.2	Планирование профориентационной работы техникума	1 раз в месяц	Педагог-организатор	Планирование, коррекция дальнейшей деятельности,	Раздел 10. план работы техникума 2022-2023 учебный год
1.3	Обновление информации о профориентации на сайте техникума	В течение года	Педагог-организатор, системный администратор	Информирование учеников школ края	Информация для поступления по специальностям и профессиям (kpt-kamchatka.ru)
1.4	Согласование информационных материалов о техникуме	В течение года	Педагог-организатор, Зав. библиотекой	Популяризация среднего профессионального образования	Хнет/Приемная комиссия/Прием 2023/Стенд ПК
2	Работа по профессиональному просвещению				
2.1	Формирование заявки на звуковую рекламу	В течение года	Педагог-организатор, Зав. библиотекой	Привлечение потенциальных абитуриентов в техникум	Заявка
2.2	Участие в краевых ярмарках учебных мест, фестивале профессий	В течение года	Петрова Ю.Н., педагог-организатор, Овечкина А.А., педагог-организатор, студеты-волонтеры	Информирование учеников края о наличии рабочих специальностей в техникуме	Всероссийская ярмарка трудоустройства 2023 «Работа в России» (kpt-kamchatka.ru)
2.2	Организация и проведение «Дня открытых дверей»	Апрель, октябрь	Заместитель директора по ВРиСВ, педагог-организатор	Информирование учеников края о наличии специальностей и профессий в техникуме	Единый день открытых дверей (kpt-kamchatka.ru) https://rutube.ru/video/974746972d4f5c2f7285c8f5f9ecc161 Единый день открытых дверей в рамках реализации ФП «Профессионалитет» в

					<u>учебно-производственных мастерских КГПОАУ «Камчатский политехнический техникум» (kpt-kamchatka.ru)</u> <u>Родительское собрание в Единый день открытых дверей (kpt-kamchatka.ru)</u>
2.3	Выезды в школы на классные часы и родительские собрания по согласованию	В течение года	Педагог-организатор	Информирование учеников края о наличии рабочих специальностей в техникуме	(СШ №3) 8-914-787-03-63 Елена Петровна, педагог-организатор; (СШ №4) 8-914-786-98-94 Татьяна Викторовна, педагог-организатор; (СШ №5) 8-914-990-51-17 Татьяна Эдуардовна, педагог-организатор; (СШ №6) 8-909-832-46-24 Наталья Владимировна, педагог-организатор; (СШ №9) 8-909-831-48-60 Ольга Евгеньевна, педагог-организатор; (СШ №17) 8-914-028-84-74 Елена Викторовна, педагог-организатор; (СШ №27) 8-961-967-28-32 Ирина Владимировна, зам.дир.по УВР; (СШ №30) 8-914-023-29-57 Лилия Владимировна, педагог-организатор; (СШ №32) 8-962-216-71-39 Елена Ивановна, педагог-организатор; (СШ № 35) 8-914-785-82-42 Ирина Павловна, педагог-организатор; (СШ №36) 8-909-839-06-28 Людмила Николаевна, педагог-организатор; (СШ №40) 8-962-292-55-22 Раиса Михайловна, педагог-организатор; (СШ №42) 8-914-150-00-41 Ирина Александровна, зам.дир.по УВР; (СШ № 43) 8-909-831-81-14 Ольга Михайловна, зам.дир.по УВР; (СШ)№ 45)

					8-961-968-20-85 Ольга Анатољевна, зам.дир.по УВР; (СШ № 46) 8-962-216-82-97 Марина Степановна, зам.дир.по УВР.
--	--	--	--	--	--

10 Выполнение плана работы по комплексной безопасности

Выполнение плана работы по комплексной безопасности в 2023 году представлено в таблице 36.

Таблица 36 - Выполнение плана работы по комплексной безопасности

№	Наименование мероприятия	Срок выполнения	Ответственный	Отметка о выполнении
1 Основные мероприятия в области предупреждения и ликвидации чрезвычайных ситуаций, обеспечения пожарной безопасности				
1.1	Корректировка нормативной базы, документации техникума по гражданской обороне, предупреждению и ликвидации ЧС и пожарной безопасности.	в течение года	Заместитель директора по безопасности	Выполнено по состоянию на 01.03.23 г.
1.2	Обучение пожарно-техническому минимуму ответственных за пожарную безопасность.	по плану комплектования УМЦ ГОЧС	Заместитель директора по безопасности	Обучено 1 человека: Заведующий хозяйством, директор
1.3	Проведение вводных инструктажей по пожарной безопасности со вновь принятыми сотрудниками.	в течение года	Заместитель директора по безопасности	Выполнено, журнал инструктажей
1.4	Проведение вводных инструктажей по ГОиЧС со вновь принятыми сотрудниками.	в течение года	Заместитель директора по безопасности	Выполнено, журнал инструктажей
1.5	Проведение вводных инструктажей по пожарной безопасности со студентами, зачисленными на 1 курс.	сентябрь	Заведующие отделениями, заместитель директора по безопасности	Выполнено, ведомости инструктажей
1.6	Обучение студентов по вопросам ГОиЧС, пожарной безопасности в соответствии с учебными программами по дисциплинам ОБЖ и БЖ.	по расписанию учебного процесса	Преподаватель-организатор ОБЖ	Выполнено
1.7	Проведение практических тренировок с сотрудниками и студентами техникума по действиям в ЧС.	по отдельному плану	Заместитель директора по безопасности	Приказы №№ 14-Т от 23.01.23; 39-Т от 14.02.23; 62-Т от 22.03.23; 104-Т от 25.04.23; 122-Т от 23.05.23; 166-Т от 28.08.23; 197-Т от 18.09.23; 227-Т от 25.10.23; 253-Т от 22.11.23; 276-Т от 18.12.23.
1.8	Организация работ по техническому обслуживанию систем противопожарной автоматики.	в течение года	Заместитель директора по безопасности	Заключен договор с ООО «Востоктрансбезопасность» на техническое обслуживание систем пожарной автоматики
1.9	Осуществление контроля за соблюдением требований пожарной безопасности на объектах техникума	постоянно	Ответственные за пожарную безопасность	Выполнено
2 Основные мероприятия в области организации охраны и антитеррористической защищенности объектов техникума				
2.1	Корректировка нормативной базы, документации техникума в области организации охраны и антитеррористической защищенности объектов техникума	в течение года	Заместитель директора по безопасности	Выполнено по состоянию на 01.03.23 г.
2.2	Проведение работ по организации охраны объектов техникума.	в течение года	Заместитель директора по безопасности, заместитель директора по АХР	Заключены договора на охрану объектов с ООО «ЧОО «Орион»

2.3	Обучение студентов по вопросам противодействию терроризму в соответствии с программами по дисциплинам ОБЖ и БЖ	по расписанию учебного процесса	Преподаватель-организатор ОБЖ	Выполнено
2.4	Проведение инструктажей сотрудников по вопросам обеспечения охраны и антитеррористической защищенности техникума.	в ходе инструктажей по ОТ и по мере необходимости	Руководители подразделений, заместитель директора по безопасности	Выполнено, ведомости инструктажей
2.5	Осуществление контроля за выполнением пропускного режима на объектах техникума.	постоянно	Ответственные за пропускной режим, дежурные администраторы, заместитель директора по безопасности	Выполнено
2.6	Осуществление проверок работоспособности систем охраны и видеонаблюдения.	ежемесячно	Заместитель директора по безопасности	Выполнено

11 Выполнение плана работы библиотеки

Основными направлениями деятельности библиотеки техникума в 2023 году оставались:

- формирование и обеспечение сохранности фонда;
- обеспечение свободного доступа пользователей к источникам информации, поиску информации;
- обеспечение документами учебно-воспитательного процесса и научных исследований;
- автоматизация и компьютеризация библиотечных процессов;
- формирование информационной культуры пользователей;
- повышение квалификации сотрудников библиотеки с учетом современных требований.

Стремясь к повышению уровня информационного обеспечения учебного процесса, библиотека предоставляет доступ пользователям к справочно-правовым системам, электронно-библиотечным системам, электронному каталогу. Руководствуясь целями совершенствования информационно-библиотечного сопровождения учебного процесса для подготовки конкурентоспособных специалистов и рабочих кадров для предприятий и организаций региона, библиотека ведёт библиотечно-библиографическую деятельность: продолжается работа по качественному ведению электронного каталога, проводятся консультации по основам библиографической грамотности, выполняются информационные справки различной тематики.

Выполнение плана библиотечно-информационной работы библиотеки техникума представлено в таблице 37.

Таблица 37 – Выполнение плана библиотечно-информационной работы библиотеки

№	Мероприятие	Срок	Ответственный исполнитель	Цель	Результат (отчет)
1 Работа с читателями					
1.1	Обслуживание пользователей библиотеки: выдача литературы, подбор для подготовки рефератов, курсовых и прочих заданий; помощь в пользовании каталогами	В течение года	Заведующая библиотекой, педагог-библиотекарь	Обеспечение пользователей литературой, повышение качества услуг, информированность и	Количество читателей – 1200 человек. Количество посещений - 15362, книговыдача – 14698
1.2	Обучение читателей работе в Электронных библиотечных системах (ЭБС)	В течение года	Заведующая библиотекой, педагог-библиотекарь	Обеспечение пользователей литературой, повышение качества услуг	Зарегистрировано персональных учетных записей в ЭБС: 115
2 Справочно-библиографическая и информационная деятельность					
2.1	Работа с каталогами и картотеками	В течение года	Заведующая библиотекой, педагог-библиотекарь	Повышение качества библиотечно-библиографического обслуживания	В электронном каталоге 9598 записи, в картотеке журнальных статей 1480 записей
2.2	Составление списков литературы по предметам и запросам	В течение года	Заведующая библиотекой	Информирование об имеющейся литературе	Библиографические справки и тематические подборки литературы по запросам

	читателей				преподавателей и студентов в течение года
2.3	Информирование о поступающей в библиотеку литературе в соцсетях	В течение года	Заведующая библиотекой, педагог-библиотекарь	Повышение качества библиотечно-библиографического обслуживания	По мере поступления литературы составляются списки для преподавателей, даётся информация на сайте
2.4	Поиск в сети Интернет по запросам читателей	В течение года	Заведующая библиотекой, педагог-библиотекарь	Повышение качества библиотечно-библиографического обслуживания	Получение актуальной информации по поступлению запросов
2.5	Информация о работе библиотеки	В течение года	Заведующая библиотекой	Привлечение читателей в библиотеку, повышение информационной грамотности	Актуализация информации на официальном сайте техникума и в группе «ВКонтакте» о работе библиотеки и возможностях ЭБС. Выступление на педсовете «Организация работы библиотеки КПТ» Информационные сообщения о работе библиотеки на установочных конференциях студентов заочного отделения
			педагог-библиотекарь		
2.6	Информация о Камчатском политехническом техникуме	февраль-март	Заведующая библиотекой	Привлечение студентов в техникум	Предоставление информации в справочник «Навигатор абитуриента», электронный городской информационный сервис 2 ГИС.
2.7	Консультации по оформлению списков литературы к курсовым и выпускным квалификационным работам	В течение года	Заведующая библиотекой, педагог-библиотекарь	Повышение качества оформления студентами и преподавателями письменных работ	Консультации по запросам
2.8	Помощь в оформлении списков литературы	В течение года	Заведующая библиотекой, педагог-библиотекарь	Повышение качества оформления письменных работ	Индивидуальные консультации по запросам
3 Массовая работа					
3.1	Книжные выставки + виртуальные выставки	В течение года, ежемесячно	Заведующая библиотекой, педагог-библиотекарь	Повышение образовательного и культурного уровня	Организация книжных выставок в библиотеке. Организация и публикация виртуальных выставок в официальной группе КПТ в ВКонтакте – ежемесячно, к юбилеям писателей и поэтов, к знаменательным датам.
3.2	Патриотическое воспитание		Заведующая библиотекой, педагог-библиотекарь	Повышение образовательного и культурного уровня	Книжные выставки к памятным датам России
4 Работа с библиотечным фондом					
4.1	Комплектование. Работа с тематическими планами, издательствами, книготорговцами	В течение года	Заведующая библиотекой	Формирование книжного фонда, повышение качества образовательных	На 31.12.2023 по инвентарной книге зарегистрирован № 92858. За 2023 год поступило литературы в количестве 60 экз. на сумму 41489,25 руб.

	организациями.			услуг	
4.2	Списание ветхой, устаревшей и утерянной читателями литературы	В течение года	Заведующая библиотекой, педагог-библиотекарь	Улучшение состояния книжного фонда	Фонд библиотеки на 31.12.2023 составляет 23375 экз.
4.3	Подписка на периодические издания	апрель, ноябрь	Заведующая библиотекой	Пополнение книжного фонда	Подписка на 2-е полугодие 2023 – 1 наименование на сумму 17215,98 руб.; 1-е полугодие 2024 года – 1 наименование на сумму 10801,08 рубля;
4.4	Обработка фонда. Обработка вновь поступившей литературы	В течение года	Заведующая библиотекой, педагог-библиотекарь	Дифференциация книжного фонда	Проводится обработка фонда в соответствии с требованиями ГОСТа, дифференциация по степени актуальности
4.5	Работа с периодическими изданиями	В течение года	Заведующая библиотекой, педагог-библиотекарь	Дифференциация фонда периодических изданий	Подшивка журналов, ведение картотеки периодики
4.6	Ремонт литературы. Обеспыливание книжного фонда	В течение года	Заведующая библиотекой, педагог-библиотекарь	Сохранение особо ценной части книжного фонда	Восстановление ветхих ценных книг. Содержание книжного фонда в надлежащем состоянии, не реже 1 раза в месяц
4.7	Работа с Электронно-библиотечным системами (ЭБС). Тестирование, заключение договоров на доступ к ЭБС	В течение года	Заведующая библиотекой, педагог-библиотекарь	Пополнение книжного фонда, повышение качества образовательных услуг	ООО «Электронное издательство ЮРАЙТ», «Лань» работа по подключению читателей. Работа по подключению читателей к Национальной электронной библиотеке (НЭБ) в течение года.
4.8	Сверка библиотечного фонда с Федеральным списком экстремистских материалов	1 раз в квартал	Заведующая библиотекой	Противодействие экстремистской деятельности	Сверка фонда библиотеки и вновь поступившей литературы со списком, ведение журнала сверок, не реже 1 раза в квартал
5 Методическая работа					
5.1	Обучающие семинары для преподавателей	В течение года	Заведующая библиотекой	Распространение научной и методической работы	Выступление «Организация работы библиотеки» на педсовете.

12 Выполнение плана ФХД

ОТЧЕТ

ОБ ИСПОЛНЕНИИ УЧРЕЖДЕНИЕМ ПЛАНА ЕГО ФИНАНСОВО-ХОЗЯЙСТВЕННОЙ ДЕЯТЕЛЬНОСТИ

на 1 января 2024 г.

Форма по ОКУД	0503737
Дата	01.01.2024
по ОКП	18049774
по ОКТМО	307010000
по ОКП	01
Глава по БК	813
по ОКЕИ	383

Учреждение	КГПОАУ "Камчатский политехнический техникум"
Обособленное подразделение	
Учредитель	
Наименование органа, осуществляющего полномочия учредителя	Министерство образования Камчатского края
Вид финансового обеспечения (деятельности)	Приносящая доход деятельность (собственные доходы учреждения)
Периодичность: квартальная, годовая	
Единица измерения: руб	

1. Доходы учреждения

Наименование показателя	Код строки	Код аналитики	Утверждено плановых назначений	Исполнено плановых назначений				итого	Сумма отклонения
				через лицевые счета	через банковские счета	через кассу учреждения	некассовыми операциями		
1	2	3	4	5	6	7	8	9	10
Доходы - всего (стр. 030 + стр. 040 + стр. 050 + стр. 060 + стр. 090 + стр. 100)	010		49 671 636,93	15 442 667,54	23 145 767,46	11 083 201,93	-	49 671 636,93	
<i>Доходы от собственности</i>	030	120	1 294 390,79	95 690,46	821 368,16	377 332,17	-	1 294 390,79	-
<i>Доходы от оказания платных услуг (работ) и компенсации затрат</i>	040	130	36 800 171,82	7 385 850,24	19 285 750,82	10 128 570,76	-	36 800 171,82	-
<i>Суммы принудительного изъятия</i>	050	140	263 866,48	53 049,00	210 817,48	-	-	263 866,48	-
<i>Безвозмездные поступления от бюджетов</i>	060	150	7 842 779,84	7 842 779,84	-	-	-	7 842 779,84	-
<i>Доходы от операций с активами</i> (стр. 092 + стр. 093+ стр. 094 + стр. 095 + стр. 096)	090	400	3 470 428,00	65 298,00	2 827 831,00	577 299,00	-	3 470 428,00	-
<i>в том числе:</i> <i>от выбытий материальных запасов</i>	095	440	3 470 428,00	65 298,00	2 827 831,00	577 299,00	-	3 470 428,00	-

2. Расходы учреждения

Наименование показателя	Код строки	Код аналитики	Утверждено плановых назначений	Исполнено плановых назначений				итого	Сумма отклонения
				через лицевые счета	через банковские счета	через кассу учреждения	некассовыми операциями		
1	2	3	4	5	6	7	8	9	10
Расходы - всего (стр. 100 + стр. 200 + стр. 300 + стр. 400 + стр. 600 + стр. 800) в том числе:	200	х	80 834 873,27	52 109 390,59	729 318,62	3 353 431,36	-	56 192 140,57	24 642 732,70
<i>Расходы на выплаты персоналу в целях обеспечения выполнения функций государственными (муниципальными) органами, казенными учреждениями, органами управления государственными внебюджетными фондами</i> (стр. 110 + стр. 130)		100	43 341 130,90	28 818 674,13	-	1 633 123,77	-	30 451 797,90	12 889 333,00
<i>Расходы на выплаты персоналу казенных учреждений</i> (стр. 111 + стр. 112 + стр. 113 + стр. 119)		110	43 341 130,90	28 818 674,13	-	1 633 123,77	-	30 451 797,90	12 889 333,00
<i>Фонд оплаты труда учреждений</i>		111	32 943 886,93	21 544 732,06	-	1 510 218,87	-	23 054 950,93	9 888 936,00
<i>Иные выплаты персоналу учреждений, за исключением фонда оплаты труда</i>		112	522 629,90	399 725,00	-	122 904,90	-	522 629,90	-
<i>Взносы по обязательному социальному страхованию на выплаты по оплате труда работников и иные выплаты работникам учреждений</i>		119	9 874 614,07	6 874 217,07	-	-	-	6 874 217,07	3 000 397,00

Наименование показателя	Код строки	Код аналитики	Утверждено плановых назначений	Исполнено плановых назначений					Сумма отклонения
				через лицевые счета	через банковские счета	через кассу учреждения	некассовыми операциями	итого	
1	2	3	4	5	6	7	8	9	10
Закупка товаров, работ и услуг для обеспечения государственных (муниципальных) нужд (стр. 220 + стр. 240)		200	35 419 936,24	21 455 095,33	706 133,62	1 505 307,59	-	23 666 536,54	11 753 399,70
<i>Иные закупки товаров, работ и услуг для обеспечения государственных (муниципальных) нужд (стр. 241 + стр. 243 + стр. 244 + стр. 245)</i>		240	35 419 936,24	21 455 095,33	706 133,62	1 505 307,59	-	23 666 536,54	11 753 399,70
Закупка товаров, работ, услуг в целях капитального ремонта государственного (муниципального) имущества		243	8 013 081,16	8 013 081,16	-	-	-	8 013 081,16	-
Прочая закупка товаров, работ и услуг для обеспечения государственных (муниципальных) нужд		244	27 143 241,66	13 178 400,75	706 133,62	1 505 307,59	-	15 389 841,96	11 753 399,70
Закупка энергетических ресурсов		247	263 613,42	263 613,42	-	-	-	263 613,42	-
Социальное обеспечение и иные выплаты населению (стр. 320 + стр. 340 + стр. 350 + стр. 360)		300	1 589 400,00	1 574 400,00	-	15 000,00	-	1 589 400,00	-
Стипендии		340	1 569 400,00	1 569 400,00	-	-	-	1 569 400,00	-
Премии и гранты		350	20 000,00	5 000,00	-	15 000,00	-	20 000,00	-
Иные бюджетные ассигнования (стр. 810 + стр. 830 + стр. 850 + стр. 860)		800	484 406,13	261 221,13	23 185,00	200 000,00	-	484 406,13	-
Уплата налогов, сборов и иных платежей (стр. 851 + стр. 852 + стр. 853)		850	484 406,13	261 221,13	23 185,00	200 000,00	-	484 406,13	-
Уплата прочих налогов, сборов		852	210 790,00	187 605,00	23 185,00	-	-	210 790,00	-
Уплата иных платежей		853	273 616,13	73 616,13	-	200 000,00	-	273 616,13	-
Результат исполнения (дефицит / профицит)	450	x	-31 163 236,34	-36 666 723,05	22 416 448,84	7 729 770,57	-	-6 520 503,64	x

ОТЧЕТ

ОБ ИСПОЛНЕНИИ УЧРЕЖДЕНИЕМ ПЛАНА ЕГО ФИНАНСОВО-ХОЗЯЙСТВЕННОЙ ДЕЯТЕЛЬНОСТИ

на 1 января 2024 г.

Учреждение
Обособленное подразделение

КГПОАУ "Камчатский политехнический техникум"

Учредитель

Наименование органа, осуществляющего полномочия учредителя
Вид финансового обеспечения (деятельности)
Периодичность: квартальная, годовая
Единица измерения: руб

Министерство образования Камчатского края
Деятельность по выполнению государственного (муниципального) задания

КОДЫ	
Форма по ОКУД	0503737
Дата	01.01.2024
по ОКПО	18049774
по ОКТМО	3070100000
по ОКП	1
Глава по БК	813
по ОКЕИ	383

1. Доходы учреждения

Наименование показателя	Код строки	Код аналитики	Утверждено плановых назначений	Исполнено плановых назначений				Сумма отклонения	
				через лицевые счета	через банковские счета	через кассу учреждения	некассовыми операциями		
1	2	3	4	5	6	7	8	9	10
Доходы - всего (стр. 030 + стр. 040 + стр. 050 + стр. 060 + стр. 090 + стр. 100)	010		202 941 137,03	202 941 137,03	-	-	-	202 941 137,03	-
<i>Доходы от оказания платных услуг (работ) и компенсации затрат</i>	040	130	202 941 137,03	202 941 137,03	-	-	-	202 941 137,03	-

2. Расходы учреждения

Наименование показателя	Код строки	Код аналитики	Утверждено плановых назначений	Исполнено плановых назначений				Сумма отклонения	
				через лицевые счета	через банковские счета	через кассу учреждения	некассовыми операциями		
1	2	3	4	5	6	7	8	9	10
Расходы - всего (стр. 100 + стр. 200 + стр. 300 + стр. 400 + стр. 600 + стр. 800) в том числе:	200	x	202 941 137,03	194 035 503,15	-	8 905 633,88	-	202 941 137,03	-

Расходы на выплаты персоналу в целях обеспечения выполнения функций государственными (муниципальными) органами, казенными учреждениями, органами управления государственными внебюджетными фондами (стр. 110 + стр. 130)	100	126 574 541,24	121 278 183,69	-	5 296 357,55	-	126 574 541,24	-
Расходы на выплаты персоналу казенных учреждений (стр. 111 + стр. 112 + стр. 113 + стр. 119)	110	126 574 541,24	121 278 183,69	-	5 296 357,55	-	126 574 541,24	-
Фонд оплаты труда учреждений	111	97 377 600,98	92 180 908,43	-	5 196 692,55	-	97 377 600,98	-
Иные выплаты персоналу учреждений, за исключением фонда оплаты труда	112	243 644,00	143 979,00	-	99 665,00	-	243 644,00	-
Взносы по обязательному социальному страхованию на выплаты по оплате труда работников и иные выплаты работникам учреждений	119	28 953 296,26	28 953 296,26	-	-	-	28 953 296,26	-
Закупка товаров, работ и услуг для обеспечения государственных (муниципальных) нужд (стр. 220 + стр. 240)	200	72 752 967,77	69 143 691,44	-	3 609 276,33	-	72 752 967,77	-
Иные закупки товаров, работ и услуг для обеспечения государственных (муниципальных) нужд (стр. 241 + стр. 243 + стр. 244 + стр. 245)	240	72 752 967,77	69 143 691,44	-	3 609 276,33	-	72 752 967,77	-
Прочая закупка товаров, работ и услуг для обеспечения государственных (муниципальных) нужд	244	38 953 450,34	35 344 174,01	-	3 609 276,33	-	38 953 450,34	-
Иные бюджетные ассигнования (стр. 810 + стр. 830 + стр. 850 + стр. 860)	800	3 613 628,02	3 613 628,02	-	-	-	3 613 628,02	-
Уплата налогов, сборов и иных платежей (стр. 851 + стр. 852 + стр. 853)	850	3 613 628,02	3 613 628,02	-	-	-	3 613 628,02	-
Уплата налога на имущество организаций и земельного налога	851	3 598 140,02	3 598 140,02	-	-	-	3 598 140,02	-
Уплата прочих налогов, сборов	852	6 488,00	6 488,00	-	-	-	6 488,00	-
Уплата иных платежей	853	9 000,00	9 000,00	-	-	-	9 000,00	-
Результат исполнения (дефицит / профицит)	450	x	-	8 905 633,88	-	-8 905 633,88	-	x

3. Источники финансирования дефицита средств учреждения

Наименование показателя	Код строки	Код аналитики	Утверждено плановых назначений	Исполнено плановых назначений					Сумма отклонения
				через лицевые счета	через банковские счета	через кассу учреждения	некассовыми операциями	итого	
1	2	3	4	5	6	7	8	9	10
Источники финансирования дефицита средств - всего (стр. 520 + стр.590+ стр. 620 + стр. 700 + стр. 730 + стр. 820 + стр. 830); (стр. 500 = - стр. 450)	500		-	-8 905 633,88	-	8 905 633,88	-	-	-
в том числе:									
Внутренние источники (стр. 171 + стр. 520 + стр. 620 + стр. 540 + стр. 640 + стр 710 + стр. 810)	520		-	-	-	-	-	-	-
из них:									
Движение денежных средств (стр. 591 + стр.592)	590	x	-	-	-	-	-	-	-
поступление денежных средств прочие	591	510	-	-	-	-	-	-	-
выбытие денежных средств	592	610	-	-	-	-	-	-	-
Внешние источники	620		-	-	-	-	-	-	-
из них:									
Изменение остатков средств	700	x	-	-	-	-	-	-	-
увеличение остатков средств, всего (-)	710	510	-	-202 944 601,25	-1 500 000,00	-9 054 711,00	-	-213 499 312,25	x
уменьшение остатков средств, всего (+)	720	610	-	202 944 601,25	1 500 000,00	9 054 711,00	-	-213 499 312,25	x
Изменение остатков по внутренним оборотам средств учреждения	730	x	-	-1 500 000,00	-	1 500 000,00	-	-	-
в том числе:									
увеличение остатков средств учреждения (-)	731	510	-	-1 500 000,00	-	1 500 000,00	-	-3 000 000,00	x
уменьшение остатков средств учреждения (+)	732	610	-	-1 500 000,00	-1 500 000,00	-	-	-3 000 000,00	x
Изменение остатков по внутренним расчетам (стр. 821 + стр. 822)	820	x	-	-	-	-	-	-	-
в том числе:									
увеличение остатков по внутренним расчетам (Кт 030404510) (+)	821		-	-	-	-	-	-	-
уменьшение остатков по внутренним расчетам(Дт 030404610) (-)	822		-	-	-	-	-	-	-
Изменение остатков расчетов по внутренним привлечением средств (стр. 831 + стр. 832)	830	x	-	-7 405 633,88	-	7 405 633,88	-	-	-
в том числе:									

увеличение расчетов по внутреннему привлечению остатков средств (Кт 030406000) (+)	831		7 405 633,88	-	-	7 405 633,88	-	7 405 633,88
уменьшение расчетов по внутреннему привлечению остатков средств (Дт 030406000) (-)	832		-7 405 633,88	-7 405 633,88	-	-	-	-7 405 633,88

4. Сведения о возвратах остатков субсидий и расходов прошлых лет

Наименование показателя	Код строки	Код аналитики	Произведено возвратов					итого
			через лицевые счета	через банковские счета	через кассу учреждения	некассовыми операциями		
1	2	3	4	5	6	7	8	
Возвращено остатков субсидий прошлых лет, всего	910	x	-	-	-	-	-	
Возвращено расходов прошлых лет, всего	950		-	-	-	-	-	

ОТЧЕТ

ОБ ИСПОЛНЕНИИ УЧРЕЖДЕНИЕМ ПЛАНА ЕГО ФИНАНСОВО-ХОЗЯЙСТВЕННОЙ ДЕЯТЕЛЬНОСТИ

на 1 января 2024 г.

Учреждение	КГПОАУ "Камчатский политехнический техникум"
Обособленное подразделение	
Учредитель	
Наименование органа, осуществляющего полномочия учредителя	Министерство образования Камчатского края
Вид финансового обеспечения (деятельности)	Деятельность, осуществляемая за счет средств субсидии на иные цели
Периодичность: квартальная, годовая	
Единица измерения: руб	

КОДЫ	
Форма по ОК УД	0503737
Дата по ОК ПО	01.01.2024 18049774
по ОКМО	3070100000
по ОК ПО	1
Глава по БК	813
по ОКЕИ	383

1. Доходы учреждения

Наименование показателя	Код строки	Код аналитики	Утверждено плановых назначений	Исполнено плановых назначений					Сумма отклонения
				через лицевые счета	через банковские счета	через кассу учреждения	некассовыми операциями	итого	
1	2	3	4	5	6	7	8	9	10
Доходы - всего (стр. 030 + стр. 040 + стр. 050 + стр. 060 + стр. 090 + стр. 100)	010		60 529 166,88	60 230 665,07	-	-	-	60 230 665,07	298 501,81
Безвозмездные поступления от бюджетов	060	150	60 529 166,88	60 230 665,07	-	-	-	60 230 665,07	298 501,81

2. Расходы учреждения

Наименование показателя	Код строки	Код аналитики	Утверждено плановых назначений	Исполнено плановых назначений					Сумма отклонения
				через лицевые счета	через банковские счета	через кассу учреждения	некассовыми операциями	итого	
1	2	3	4	5	6	7	8	9	10
Расходы - всего (стр. 100 + стр. 200 + стр. 300 + стр. 400 + стр. 600 + стр. 800)	200	x	60 529 166,88	59 803 665,07	-	427 000,00	-	60 230 665,07	298 501,81
в том числе:									
<i>Расходы на выплаты персоналу в целях обеспечения выполнения функций государственными (муниципальными) органами, казенными учреждениями, органами управления государственными внебюджетными фондами</i> (стр. 110 + стр. 130)		100	14 470 499,00	13 780 997,19	-	391 000,00	-	14 171 997,19	298 501,81
<i>Расходы на выплаты персоналу казенных учреждений</i> (стр. 111 + стр. 112 + стр. 113 + стр. 119)		110	14 470 499,00	13 780 997,19	-	391 000,00	-	14 171 997,19	298 501,81
Фонд оплаты труда учреждений		111	8 644 296,34	8 145 794,53	-	200 000,00	-	8 345 794,53	298 501,81
Иные выплаты персоналу учреждений, за исключением фонда оплаты труда		112	3 305 700,00	3 114 700,00	-	191 000,00	-	3 305 700,00	
Взносы по обязательному социальному страхованию на выплаты по оплате труда работников и иные выплаты работникам учреждений		119	2 520 502,66	2 520 502,66	-	-	-	2 520 502,66	
<i>Закупка товаров, работ и услуг для обеспечения государственных (муниципальных) нужд</i> (стр. 220 + стр. 240)		200	23 970 940,82	23 970 940,82	-	-	-	23 970 940,82	
<i>Иные закупки товаров, работ и услуг для обеспечения государственных (муниципальных) нужд</i> (стр. 241 + стр. 243 + стр. 244 + стр. 245)		240	23 970 940,82	23 970 940,82	-	-	-	23 970 940,82	
Прочая закупка товаров, работ и услуг для обеспечения государственных (муниципальных) нужд		244	23 970 940,82	23 970 940,82	-	-	-	23 970 940,82	

Социальное обеспечение и иные выплаты населению (стр. 320 + стр. 340 + стр. 350 + стр. 360)	300	22 087 727,06	22 051 727,06	-	36 000,00	-	22 087 727,06
Социальные выплаты гражданам, кроме публичных нормативных социальных выплат (стр. 321 + стр. 323)	320	13 625 730,06	13 629 730,06	-	-4 000,00	-	13 625 730,06
Пособия, компенсации и иные социальные выплаты гражданам, кроме публичных нормативных обязательств	321	13 158 572,06	13 158 572,06	-	-	-	13 158 572,06
Приобретение товаров, работ, услуг в пользу граждан в целях их социального обеспечения	323	467 158,00	471 158,00	-	-4 000,00	-	467 158,00
Стипендии	340	8 461 997,00	8 421 997,00	-	40 000,00	-	8 461 997,00
Результат исполнения (дефицит / профицит)	450	x	- 427 000,00	-	-427 000,00	-	x

3. Источники финансирования дефицита средств в учреждении

Наименование показателя	Код строки	Код аналитики	Утверждено плановых назначений	Исполнено плановых назначений					Сумма отклонения
				через лицевые счета	через банковские счета	через кассу учреждения	некассовыми операциями	итого	
1	2		4	5	6	7	8	9	10
Источники финансирования дефицита средств - всего (стр. 520 + стр. 590 + стр. 620 + стр. 700 + стр. 730 + стр. 820 + стр. 830); (стр. 500 = - стр. 450)	500		-	-427 000,00	-	427 000,00	-	-	-
в том числе:									
<i>Внутренние источники</i> (стр. 520 + стр. 590 + стр. 620 + стр. 700 + стр. 730 + стр. 820 + стр. 830)	520		-	-	-	-	-	-	-
<i>из них:</i>									
<i>Движение денежных средств</i> (стр. 590 + стр. 592)	590	x	-	-	-	-	-	-	-
поступление денежных средств прочие	591	510	-	-	-	-	-	-	-
выбытие денежных средств	592	610	-	-	-	-	-	-	-
<i>Внешние источники</i> <i>из них:</i>	620		-	-	-	-	-	-	-
<i>Изменение остатков средств</i>	700	x	-	-	-	-	-	-	-
увеличение остатков средств, всего (-)	710	510	-	-60 502 974,12	-435 000,00	-598 276,01	-	-61 536 250,13	x
уменьшение остатков средств, всего (+)	720	610	-	-60 502 974,12	435 000,00	598 276,01	-	-61 536 250,13	x
<i>Изменение остатков по внутренним оборотам средств учреждения</i> <i>в том числе:</i>	730	x	-	-427 000,00	-	427 000,00	-	-	-
увеличение остатков средств учреждения (-)	731	510	-	4 000,00	435 000,00	431 000,00	-	870 000,00	x
уменьшение остатков средств учреждения (+)	732	610	-	-431 000,00	-435 000,00	-4 000,00	-	-870 000,00	x
<i>Изменение остатков по внутренним расчетам</i> (стр. 821 + стр. 822) <i>в том числе:</i>	820	x	-	-	-	-	-	-	-
увеличение остатков по внутренним расчетам (Кт 030404510) (+)	821		-	-	-	-	-	-	-
уменьшение остатков по внутренним расчетам (Дт 030404610) (-)	822		-	-	-	-	-	-	-
<i>Изменение остатков расчетов по внутренним привлечением средств</i> (стр. 831 + стр. 832) <i>в том числе:</i>	830	x	-	-	-	-	-	-	-
увеличение расчетов по внутреннему привлечению остатков средств (Кт 030406000) (+)	831		-	-	-	-	-	-	-
уменьшение расчетов по внутреннему привлечению остатков средств (Дт 030406000) (-)	832		-	-	-	-	-	-	-

4. Сведения о возвратах остатков субсидий и расходов прошлых лет

Наименование показателя	Код строки	Код аналитики	Произведено возвратов				итого
			через лицевые счета	через банковские счета	через кассу учреждения	некассовыми операциями	
1	2	3	4	5	6	7	8
Возвращено остатков субсидий прошлых лет, всего	910	x	-	-	-	-	-
Возвращено расходов прошлых лет, всего	950		-	-	-	-	-

Руководитель _____ Л.Г. Буряк
(подпись) (расшифровка подписи)

Главный бухгалтер _____ С.В. Голикова
(подпись) (расшифровка подписи)

13 Выполнение показателей деятельности профессиональной образовательной организации, подлежащей самообследованию

На 31 декабря 2023 года выполнение показателей деятельности профессиональной образовательной организации, подлежащей самообследованию, утвержденные приказом Министерства образования и науки РФ от 10 декабря 2013 г. № 1324 с изменениями и дополнениями от 15 февраля 2017 года представлены в таблице 38

Таблица 38 - Показатели деятельности профессиональной образовательной организации, подлежащей самообследованию

№	Показатели	Единица измерения
1.	Образовательная деятельность	
1.1	Общая численность студентов (курсантов), обучающихся по образовательным программам подготовки квалифицированных рабочих, служащих, в том числе:	438 человек
1.1.1	По очной форме обучения	438 человек
1.1.2	По очно-заочной форме обучения	0 человек
1.1.3	По заочной форме обучения	0 человек
1.2	Общая численность студентов (курсантов), обучающихся по образовательным программам подготовки специалистов среднего звена, в том числе:	856 человек
1.2.1	По очной форме обучения	621 человек
1.2.2	По очно-заочной форме обучения	19 человек
1.2.3	По заочной форме обучения	216 человек
1.3	Количество реализуемых образовательных программ среднего профессионального образования	16 единиц
1.4	Численность студентов (курсантов), зачисленных на первый курс на очную форму обучения, за отчетный период	327 человек
1.5	Утратил силу	-
1.6	Численность/удельный вес численности выпускников, прошедших государственную итоговую аттестацию и получивших оценки "хорошо" и "отлично", в общей численности выпускников	232 человек/ 72%
1.7	Численность/удельный вес численности студентов (курсантов), ставших победителями и призерами олимпиад, конкурсов профессионального мастерства федерального и международного уровней, в общей численности студентов (курсантов)	220 человек/
1.8	Численность/удельный вес численности студентов (курсантов), обучающихся по очной форме обучения, получающих государственную академическую стипендию, в общей численности студентов	399 человек/ 38%
1.9	Численность/удельный вес численности педагогических работников в общей численности работников	65 человек/ 45%
1.10	Численность/удельный вес численности педагогических работников, имеющих высшее образование, в общей численности педагогических работников	49 человек/ 75%
1.11	Численность/удельный вес численности педагогических работников, которым по результатам аттестации присвоена квалификационная категория, в общей численности педагогических работников, в том числе:	17 человек/ 26%
1.11.1	Высшая	11 человек/ 17%
1.11.2	Первая	6 человек/ 9%
1.12	Численность/удельный вес численности педагогических работников, прошедших повышение квалификации/профессиональную переподготовку за последние 3 года, в общей численности педагогических работников	37 человек/ 57%
1.13	Численность/удельный вес численности педагогических работников, участвующих в международных проектах и ассоциациях, в общей численности педагогических работников	0 человек/ 0%
1.14	Общая численность студентов (курсантов) образовательной организации, обучающихся в филиале образовательной организации (далее - филиал)*	-
2.	Финансово-экономическая деятельность	
2.1	Доходы образовательной организации по всем видам финансового обеспечения (деятельности)	312 843,4 тыс. руб.
2.2	Доходы образовательной организации по всем видам финансового обеспечения	5 128,6 тыс. руб.

	(деятельности) в расчете на одного педагогического работника	
2.3	Доходы образовательной организации из средств от приносящей доход деятельности в расчете на одного педагогического работника	814,3 тыс. руб.
2.4	Отношение среднего заработка педагогического работника в образовательной организации (по всем видам финансового обеспечения (деятельности)) к соответствующей среднемесячной начисленной заработной плате наёмных работников в организациях, у индивидуальных предпринимателей и физических лиц (среднемесячному доходу от трудовой деятельности) в субъекте Российской Федерации	98 %
3.	Инфраструктура	
3.1	Общая площадь помещений, в которых осуществляется образовательная деятельность, в расчете на одного студента (курсанта)	9,96
3.2	Количество компьютеров со сроком эксплуатации не более 5 лет в расчете на одного студента (курсанта)	единиц
3.3	Численность/удельный вес численности студентов (курсантов), проживающих в общежитиях, в общей численности студентов (курсантов), нуждающихся в общежитиях	человек/%
4.	Обучение инвалидов и лиц с ограниченными возможностями здоровья	Единица измерения
4.1	Численность/удельный вес численности студентов (курсантов) из числа инвалидов и лиц с ограниченными возможностями здоровья, числа инвалидов и лиц с ограниченными возможностями здоровья, в общей численности студентов (курсантов)	6 человек / 0,5 %
4.2	Общее количество адаптированных образовательных программ среднего профессионального образования, в том числе	0 единиц
	для инвалидов и лиц с ограниченными возможностями здоровья с нарушениями зрения	0 единиц
	для инвалидов и лиц с ограниченными возможностями здоровья с нарушениями слуха	0 единиц
	для инвалидов и лиц с ограниченными возможностями здоровья с нарушениями опорно-двигательного аппарата	0 единиц
	для инвалидов и лиц с ограниченными возможностями здоровья с другими нарушениями	0 единиц
	для инвалидов и лиц с ограниченными возможностями здоровья со сложными дефектами (два и более нарушений)	0 единиц
4.3	Общая численность инвалидов и лиц с ограниченными возможностями здоровья, обучающихся по программам подготовки квалифицированных рабочих, служащих, в том числе	4 человек
4.3.1	по очной форме обучения	4 человек
	инвалидов и лиц с ограниченными возможностями здоровья с нарушениями зрения	0 человек
	инвалидов и лиц с ограниченными возможностями здоровья с нарушениями слуха	0 человек
	инвалидов и лиц с ограниченными возможностями здоровья с нарушениями опорно-двигательного аппарата	0 человек
	инвалидов и лиц с ограниченными возможностями здоровья с другими нарушениями	4 человек
	инвалидов и лиц с ограниченными возможностями здоровья со сложными дефектами (два и более нарушений)	0 человек
4.3.2	по очно-заочной форме обучения	0 человек
	инвалидов и лиц с ограниченными возможностями здоровья с нарушениями зрения	0 человек
	инвалидов и лиц с ограниченными возможностями здоровья с нарушениями слуха	0 человек
	инвалидов и лиц с ограниченными возможностями здоровья с нарушениями опорно-двигательного аппарата	0 человек
	инвалидов и лиц с ограниченными возможностями здоровья с другими нарушениями	0 человек
	инвалидов и лиц с ограниченными возможностями здоровья со сложными дефектами (два и более нарушений)	0 человек
4.3.3	по заочной форме обучения	0 человек
	инвалидов и лиц с ограниченными возможностями здоровья с нарушениями зрения	0 человек
	инвалидов и лиц с ограниченными возможностями здоровья с нарушениями	0 человек

	опорно-двигательного аппарата	
	инвалидов и лиц с ограниченными возможностями здоровья с другими нарушениями	0 человек
	инвалидов и лиц с ограниченными возможностями здоровья со сложными дефектами (два и более нарушений)	0 человек
4.5.3	по заочной форме обучения	0 человек
	инвалидов и лиц с ограниченными возможностями здоровья с нарушениями зрения	0 человек
	инвалидов и лиц с ограниченными возможностями здоровья с нарушениями слуха	0 человек
	инвалидов и лиц с ограниченными возможностями здоровья с нарушениями опорно-двигательного аппарата	0 человек
	инвалидов и лиц с ограниченными возможностями здоровья с другими нарушениями	0 человек
	инвалидов и лиц с ограниченными возможностями здоровья со сложными дефектами (два и более нарушений)	0 человек
4.6	Общая численность инвалидов и лиц с ограниченными возможностями здоровья, обучающихся по адаптированным образовательным программам подготовки специалистов среднего звена, в том числе	0 человек
4.6.1	по очной форме обучения	0 человек
	инвалидов и лиц с ограниченными возможностями здоровья с нарушениями зрения	0 человек
	инвалидов и лиц с ограниченными возможностями здоровья с нарушениями слуха	0 человек
	инвалидов и лиц с ограниченными возможностями здоровья с нарушениями опорно-двигательного аппарата	0 человек
	инвалидов и лиц с ограниченными возможностями здоровья с другими нарушениями	0 человек
	инвалидов и лиц с ограниченными возможностями здоровья со сложными дефектами (два и более нарушений)	0 человек
4.6.2	по очно-заочной форме обучения	0 человек
	инвалидов и лиц с ограниченными возможностями здоровья с нарушениями зрения	0 человек
	инвалидов и лиц с ограниченными возможностями здоровья с нарушениями слуха	0 человек
	инвалидов и лиц с ограниченными возможностями здоровья с нарушениями опорно-двигательного аппарата	0 человек
	инвалидов и лиц с ограниченными возможностями здоровья с другими нарушениями	0 человек
	инвалидов и лиц с ограниченными возможностями здоровья со сложными дефектами (два и более нарушений)	0 человек
4.6.3	по заочной форме обучения	0 человек
	инвалидов и лиц с ограниченными возможностями здоровья с нарушениями зрения	0 человек
	инвалидов и лиц с ограниченными возможностями здоровья с	0 человек
	инвалидов и лиц с ограниченными возможностями здоровья с нарушениями опорно-двигательного аппарата	0 человек
	инвалидов и лиц с ограниченными возможностями здоровья с другими нарушениями	0 человек
	инвалидов и лиц с ограниченными возможностями здоровья со сложными дефектами (два и более нарушений)	0 человек
4.7	Численность/удельный вес численности работников образовательной организации, прошедших повышение квалификации по вопросам получения среднего профессионального образования инвалидами и лицами с ограниченными возможностями здоровья, в общей численности работников образовательной организации	0 человек / 0 %

14 Выполнение показателей, характеризующих систему качества образования техникума

В таблице 39 представлена информация о выполнении показателей, характеризующих систему качества образования техникума.

Таблица 39 - Соответствие показателям, характеризующим систему качества образования техникума

№ п/п	Критерии	Баллы	Источники информации	Ответственное лицо	Примечание (отметка о выполнении, балл) Приложение (скриншот)
1 Показатели, характеризующие общий критерий оценки качества образовательной деятельности организаций, осуществляющих образовательную деятельность, касающийся открытости и доступности информации об организациях, осуществляющих образовательную деятельность (0 – 40 б.)					
1.1 Полнота и актуальность информации о техникуме и ее деятельности, размещенной на официальном сайте организации в информационно-телекоммуникационной сети “Интернет” (далее - сеть Интернет, в том числе на официальном сайте в сети Интернет www.bus.gov.ru), (0- 10 б.)					
1.1.1	Структура официального сайта в сети Интернет отвечает всем требованиям Рособрнадзора от 29 мая 2014 г. № 785 г. «Об утверждении требований к структуре официального сайта образовательной организации в Интернете и формату представления на нем информации»	оцениваемый показатель отсутствует - 0 баллов; оцениваемый показатель присутствует – 1 балл	Сайт	Ли А.В., Стрельников Д.С.	Структура официального сайта в сети Интернет отвечает всем требованиям законодательной базы РФ
1.1.2	Полнота информации об образовательной организации, ее деятельности в соответствии с Постановлением правительства РФ от 10.07.2013 № 582 «Об утверждении правил размещения на официальном сайте образовательной организации в Интернете и обновления сайта образовательной организации», пункта 3 приказа Рособрнадзора №785 г.; приложением 1 к приказу техникума 247-Т от 15.12.2014 г. «О структуре официального сайта техникума»	нет информации либо менее 50% - 0 баллов; неполная информация – 1 балл; полная информация – 2 балла	Сайт http://kpt-kamchatka.ru/	Жигульский А.А., Елисеева Т.В., Ярочкина А.Н., Голикова С.В., Краменко В.А., Пирогов А.А., Резцова Е.А., Харченко В.Ю., Белюсова К.А., Краменко О.И., Тютюнникова Е.Н., Лебедева Ю.Л.	Полнота информации о техникуме соответствует Постановлению правительства РФ от 10.07.2013 № 582 «Об утверждении правил размещения на официальном сайте образовательной организации в Интернете и обновления сайта образовательной организации», а также пункта 3 приказа Рособрнадзора №785 г
1.1.3	Актуальность информации, размещенной на сайте образовательной организации	информация неактуальна – 0 баллов; информация актуальна – 1 балл	Сайт	Ярочкина А.Н., Лебедева Ю.Л., (новостная лента сайта, её правка), Ли А.В., Стрельников Д.С. (незамедлительное представление информации на сайте), Харченко В.Ю., Резцова Е.А. (контроль за своевременной заменой отмененных уставных документов и локальных актов)	Информация, размещенная на сайте техникума, актуальна (новостная лента сайта; нормативно-правовая база и др.)
1.1.4	Размещение информации об образовательной организации на официальном сайте www.bus.gov.ru в сети Интернет	информация отсутствует – 0 баллов; информация размещена – 2 балла	Сайт www.bus.gov.ru	Харченко В.Ю., Резцова Е.А (контроль за своевременной заменой отмененных уставных документов и локальных актов)	Информации о техникуме размещена на официальном сайте www.bus.gov.ru в сети Интернет
1.1.5	Наличие отчета о деятельности организации (публичный доклад) за предыдущий к отчетному периоду год,	оцениваемый показатель отсутствует - 0 баллов; оцениваемый	Сайт	Буряк Л.Г., Жигульский А.А.	Отчет работы техникума за 2022-2023 уч. год представлен на сайте техникума: Сведения об образовательной организации → Документы → Планы и отчеты работы техникума

	рассмотренного органом общественного управления	показатель присутствует – 1 балл			
1.1.6	Наличие отчета о результатах самообследования в соответствии с Порядком проведения самообследования образовательной организации, утвержденным приказом Министерства образования и науки РФ от 14.06.2013 № 462	оцениваемый показатель отсутствует - 0 баллов; оцениваемый показатель присутствует – 1 балл	Сайт	Буряк Л.Г., Жигульский А.А.	Отчет о результатах самообследования представлен на сайте техникума и включает анализ показателей деятельности техникума: Сведения об образовательной организации → Документы → Самообследование 2022 / https://www.kpt-kamchatka.ru/sveden/files/Otchet_y_o_rezulyta_tax_samoobsledovaniya_2023.pdf
1.1.7	Отчет о результатах самообследования включает анализ показателей деятельности организации, утвержденных приказом Министерства образования и науки РФ от 10.12.2013 № 1324 "Об утверждении показателей деятельности образовательной организации, подлежащей самообследованию"	нет информации - 0 баллов; полная информация – 2 балла	Сайт	Жигульский А.А.	
1.2 Наличие на официальном сайте организации в сети Интернет сведений о педагогических работниках организации (0 – 10 б.)					
1.2.1	Информация о руководителе образовательной организации	нет информации - 0 баллов полная информация – 1 балл	Сайт	Харченко В.Ю.	Информация о руководителе образовательной организации представлена на сайте техникума во вкладках: 1) Сведения об образовательной организации → Руководство. Педагогический состав → Руководители 2) Администрация Информация о зам. руководителя образовательной организации представлена на сайте техникума во вкладках: Сведения об образовательной организации → Руководство. Педагогический состав → Руководители Общая информация о персональном составе педагогических работников представлена на сайте техникума во вкладке: Сведения об образовательной организации → Руководство. Педагогический состав → Педагогический состав
1.2.2	Информация о заместителях руководителя образовательной организации, руководителях филиалов образовательной организации (при их наличии)	нет информации - 0 баллов полная информация – 1 балл	Сайт		
1.2.3	Общая информация о персональном составе педагогических работников	нет информации - 0 баллов неполная информация – 1 балл полная информация – 2 балла	Сайт		
1.2.4	Информация о квалификации и опыте работы педагогических работников	нет информации - 0 баллов неполная информация – 2 балл полная информация – 3 балла	Сайт		
1.2.5	Информация о повышении квалификации и (или) профессиональной переподготовке (при наличии) педагогических работников образовательной организации	нет информации - 0 баллов неполная информация – 2 балл полная информация – 3 балла	Сайт	Харченко В.Ю., Белоусова К.А.	
1.3 Доступность взаимодействия с получателями образовательных услуг по телефону, по электронной почте, с помощью электронных сервисов, предоставляемых на официальном сайте организации в сети Интернет, в том числе наличие возможности внесения предложений, направленных на улучшение работы организации (0-10 б.)					
1.3.1	Наличие дистанционных способов взаимодействия организации и получателей образовательных услуг (получение информации, запись на прием, внесение предложений, направленных на улучшение работы и др.): - по телефону/факсу; - посредством электронной почты	нет возможности – 0 баллов; есть возможность одним из способов – 1 балл; есть возможность двумя способами – 2 балла	Анкетир. потребителей образ. услуг	Резцова Е.А., Белоусова К.А. (анкетирование), педагог-психолог	Дистанционные способы взаимодействия организации и получателей образовательных услуг (получение информации, запись на прием, внесение предложений, направленных на улучшение работы и др.) осуществляется - по телефону/факсу: 8(4152)467756; - посредством электронной почты: kam_kpt@mail.ru
1.3.2	Наличие способов	оцениваемый	Сайт	Ли А.В.,	Способы взаимодействия организации и



	взаимодействия организации и получателей образовательных услуг с помощью электронных сервисов, предоставляемых на сайте образовательной организации (электронная приемная; гостевая книга; электронная запись и т. д.)	показатель отсутствует - 0 баллов; оцениваемый показатель присутствует – 1 балл		Резцова Е.А.,	получателей образовательных услуг с помощью электронных сервисов, предоставляемых на сайте образовательной организации: главная страница официального сайта http://kpt-kamchatka.ru/
1.3.3	Наличие полной информации о способах взаимодействия с получателями образовательных услуг в общедоступных местах на информационных стендах	оцениваемый показатель отсутствует - 0 баллов; оцениваемый показатель присутствует – 1 балл	Анкетир. потребителей образ. услуг	Резцова Е.А., Белоусова К.А. (анкетирование), педагог-психолог	Полная информация о способах взаимодействия с получателями образовательных услуг расположена в общедоступном месте на информационном стенде у приемной директора (кабинет 301) по адресу: г. Петропавловск-Камчатский, ул. Ленинградская, 37
1.3.4	Наличие информации на официальном сайте в сети Интернет: - о порядке подачи предложений по вопросам улучшения работы образовательной организации; - о порядке рассмотрения предложений по вопросам улучшения работы образовательной организации	нет – 0 баллов; имеется частичная информация – 1 балл; имеется полная информация – 2 балла	Сайт	Резцова Е.А.,	Полная информация о способах взаимодействия с получателями образовательных услуг расположена на официальном сайте техникума: Сведения об образовательной организации → Документы → Инструкция о порядке обращений и предложений граждан и порядке их рассмотрения в техникуме
1.3.5	Наличие в открытом доступе информации о результатах положительного рассмотрения предложений граждан по вопросам улучшения работы образовательной организации: - на сайте образовательной организации; - в публичном отчете	нет информации – 0 баллов; есть информация – 1 балл; есть возможность двумя способами – 2 балла	Публичный отчет, анкетир. потребителей образ. услуг	Резцова Е.А.,	Информация о результатах положительного рассмотрения предложений граждан по вопросам улучшения работы образовательной организации находится в открытом доступе: - на сайте образовательной организации во вкладке: Сведения об образовательной организации → Документы → Сведения о ходе рассмотрения обращений в ОО
1.3.6	Организация на официальном сайте образовательной организации интерактивных опросов получателей образовательных услуг	оцениваемый показатель отсутствует - 0 баллов; оцениваемый показатель присутствует – 1 балл	Сайт, анкетир. потребителей образ. услуг	Резцова К.А., Белоусова К.А. (анкетирование), педагог-психолог	На главной странице официального сайта техникума в наличие интерактивный опрос получателей образовательных услуг на тему: «Какая профессия на ваш взгляд более перспективна на сегодняшний день?» (опрос ведется с 20.09.2008 года)
1.3.7	Возможность взаимодействия с работниками образовательной организации с помощью веб-серверов (блоги, форумы, странички педагогических работников)	оцениваемый показатель отсутствует - 0 баллов; оцениваемый показатель присутствует – 1 балл	Сайт	Ли А.В.	Потребителям образовательной услуги предоставлена возможность взаимодействия с работниками образовательной организации с помощью официальной группы «ВКонтакте»: http://vk.com/kamkpt ; через странички педагогических работников техникума
1.4 Доступность сведений о ходе рассмотрения обращений граждан, поступивших в организацию от получателей образовательных услуг (по телефону, по электронной почте, с помощью электронных сервисов, доступных на официальном сайте организации, 0– 10 б.)					
1.4.1	Наличие возможности направления обращений, жалоб, и отзывов о качестве предоставления образовательных услуг: - лично в образовательную организацию; - в электронной форме на официальном сайте организации в сети «Интернет»; - по телефону/факсу	нет возможности – 0 баллов; есть возможность по одной позиции – 1 балл; есть возможность по двум позициям- 2 балла; есть возможность по трем позициям – 3 балла	Сайт	Резцова Е.А.,	Предоставлена возможность направления обращений, жалоб, и отзывов о качестве предоставления образовательных услуг: - лично в образовательную организацию через приемную директора (кабинет 301) по адресу: г. Петропавловск-Камчатский, ул. Ленинградская, 37; - в электронной форме через сайт официальный сайт (http://kpt-kamchatka.ru/) и электронную почту техникума (kam_kpt@mail.ru); - по телефону/факсу: 8(4152)46-77-56.
1.4.2	Наличие информации на информационных стендах в общедоступных местах и на официальном сайте в сети Интернет: - о порядке обращения граждан в образовательную	нет информации – 0 баллов; неполная информация – 2 балла; полная информация- 4	Анкетир. потребителей образ. услуг	Резцова К.А., Белоусова К.А. (анкетирование), педагог-психолог	Информация о порядке обращения граждан и о порядке рассмотрения обращений граждан представлена в общедоступном месте на информационном стенде у приемной директора (кабинет 301) по адресу: г. Петропавловск-Камчатский, ул. Ленинградская, 37; на официальном сайте

	организацию; - о порядке рассмотрения обращений граждан	балла			техникума: Сведения об образовательной организации→ Документы→ Инструкция о порядке обращений и предложений граждан и порядке их рассмотрения в техникуме
1.4.3	Наличие раздела сайта с возможностью получения информации о показателях доступности сведений о ходе рассмотрения обращений	нет – 0 баллов; информация в наличии – 1 балл	Сайт	Резцова Е.А.,	Функционирует раздел сайта с возможностью получения информации о показателях доступности сведений о ходе рассмотрения обращений: Вкладка: Сведения об образовательной организации→ Документы → Сведения о ходе рассмотрения обращений в ОО
1.4.4	Отсутствие обоснованных жалоб, обращений в вышестоящие органы управления образованием (органы власти) по конфликтным ситуациям	есть жалобы – 0 баллов; нет жалоб – 2 балла	Статистика	Резцова Е.А.,	Отсутствуют обоснованные жалобы, обращения в вышестоящие органы управления образованием (органы власти) по конфликтным ситуациям
2 Показатели, характеризующие общий критерий оценки качества образовательной деятельности организаций, осуществляющих образовательную деятельность, касающийся комфортности условий, в которых осуществляется образовательная деятельность (0 – 70 б.)					
2.1 Материально-техническое и информационное обеспечение организации (0 – 10 баллов)					
2.1.1	Соответствие учебно-лабораторной базы, специализированных кабинетов, оборудования и технических средств требованиям ФГОС	не соответствует – 0 баллов соответствует в основном - 1 балл соответствует – 2 балла	Отчет о результатах самообследования, статистика	Елисеева Т.В.	Учебно-лабораторная база, специализированные кабинеты, оборудование и технические средства соответствуют требованиям ФГОС (вкладка Сведения об образовательной организации→ Материально-техническое обеспечение и оснащённость образовательного процесса→ Учебно-лабораторная база, специализированные кабинеты, оборудование и технические средства)
2.1.2	Уровень учебно-методического обеспечения реализуемой ОПОП: - 100% обеспечение всех видов занятий по дисциплинам (модулям) учебного плана учебно-методической документацией; - наличие возможности доступа всех обучающихся к фондам учебно-методической документации, в том числе доступа к электронно-библиотечным системам	уровень учебно-методического обеспечения не соответствует ни одному из показателей – 0 баллов; уровень учебно-методического обеспечения соответствует одному из показателей – 1 балл; уровень учебно-методического обеспечения соответствует двум показателям – 2 балла	Отчет о результатах самообследования	Жигульский А.А., Елисеева Т.В., Зайкова О.С., Лебедева Ю.Л.	Информация об уровне учебно-методического обеспечения реализуемой ОПОП: - 100% обеспечение всех видов занятий по дисциплинам (модулям) учебного плана учебно-методической документацией - наличие возможности доступа всех обучающихся к фондам учебно-методической документации, в том числе доступа к электронно-библиотечным системам (вкладка Сведения об образовательной организации→ Образование→ Аннотации к рабочим программам, Учебные планы, Календарные графики, Уровень учебно-методического обеспечения реализуемой ОПОП) / https://www.kpt-kamchatka.ru/sveden/education/eduop/
2.1.3	Количество персональных компьютеров, используемых в образовательном процессе, в расчете на одного обучающегося	ниже краевого показателя – 0 баллов; в соответствии с крайвым показателем - 1 балл; выше краевого показателя – 2 балла	Отчет о результатах самообследования, статистика	Ли А.В.	Количество персональных компьютеров, используемых в образовательном процессе, в расчете на одного обучающегося 10 чел. на один компьютер
2.1.4	Наличие в образовательной организации библиотеки в соответствии с современными требованиями: - обеспечением возможности работы на стационарных /мобильных компьютерах с выходом в Интернет; - наличие медиатеки; - обеспечением техникой сканирования и распознавания текстов; - наличие техники с контролируемой распечаткой бумажных	нет библиотеки, соответствующей всем перечисленным требованиям – 0 баллов; библиотека имеет 1-2 требуемых показателя – 1 балл; библиотека имеет три и более требуемых показателя – 2 балла	Отчет о результатах самообследования, статистика	Лебедева Ю.Л.	В техникуме работает библиотека в соответствии с современными требованиями: - обеспечением возможности работы на стационарных /мобильных компьютерах с выходом в Интернет; - наличие медиатеки; - обеспечением техникой сканирования и распознавания текстов; - наличие техники с контролируемой распечаткой бумажных материалов; - читальный зал (вкладка Сведения об образовательной организации→ Образование→ Наличие в образовательной организации библиотеки в соответствии с современными требованиями)

	материалов; - читальный зал				
2.1.5	Уровень доступности сети Интернет	свободный доступ педагогов и обучающихся к сети Интернет отсутствует – 0 баллов; доступ педагогов и обучающихся к сети Интернет ограничен – 1 балл; свободный доступ педагогов и обучающихся к сети Интернет – 2 балла	Отчет о результатах самообследования, статистика	Ли А.В.	Обеспечен ограниченный доступ педагогов и обучающихся к сети Интернет. Обеспечена фильтрация DNS-запросов на основе системы NetPoliceDNSService.
2.2 Наличие необходимых условий для охраны и укрепления здоровья, организации питания обучающихся и работников образовательной организации (0-10 баллов)					
2.2.1	Наличие целостной системы формирования культуры здорового и безопасного образа жизни обучающихся	оцениваемый показатель отсутствует - 0 баллов; оцениваемый показатель присутствует – 1 балл	Отчет о результатах самообследования, публичный отчет	Ярочкина А.Н., Краменко В.А.	Целостная система формирования культуры здорового и безопасного образа жизни обучающихся отражена в Концепции воспитательной работы деятельности техникума на сайте техникума: вкладка Сведения об образовательной организации→ Документы→ Концепция воспитательной работы деятельности техникума
2.2.2	Организация физкультурно-оздоровительной и спортивно-массовой работы в образовательной организации	оцениваемый показатель отсутствует - 0 баллов; оцениваемый показатель присутствует – 1 балл	Отчет о результатах самообследования, публичный отчет	Ярочкина А.Н., Краменко О.И.	Организация физкультурно-оздоровительной и спортивно-массовой работы в образовательной организации отражена в Концепция воспитательной работы деятельности техникума: Сведения об образовательной организации→ Документы→ Концепция воспитательной работы деятельности техникума
2.2.3	Доля обучающихся (от общей численности обучающихся в образовательной организации), которым созданы современные условия для занятий физической культурой, в том числе обеспечена возможность пользоваться современно оборудованными спортзалами и спортплощадками	ниже краевого показателя – 0 баллов; в соответствии с краевым показателем - 1 балл; выше краевого показателя – 2 балла	Отчет о результатах самообследования, статистика	Краменко О.И., Белюсова К.А. (анкетир.), педагог-психолог	Информация о доли обучающихся (от общей численности обучающихся в образовательной организации), которым созданы современные условия для занятий физической культурой, в том числе обеспечена возможность пользоваться современно оборудованными спортзалами представлена в отчете работы техникума. Сведения об образовательной организации→ Документы→ Планы и отчеты работы техникума →Отчет техникума 2022-2023 уч. год
2.2.4	Организация взаимодействия образовательной организации с органами исполнительной власти, правоохранительными органами, учреждениями культуры, физической культуры и спорта, здравоохранения и другими заинтересованными организациями по вопросам охраны и укрепления здоровья, безопасного образа жизни обучающихся	оцениваемый показатель отсутствует – 0 баллов; оцениваемый показатель присутствует - 1 балл;	Отчет о результатах самообследования, публичный отчет	Ярочкина А.Н., Краменко В.А., Краменко О.И.	Организация взаимодействия образовательной организации с органами исполнительной власти, правоохранительными органами, учреждениями культуры, физической культуры и спорта, здравоохранения и другими заинтересованными организациями по вопросам охраны и укрепления здоровья, безопасного образа жизни обучающихся осуществляется через органы, представленные в отчете техникума: Сведения об образовательной организации→ Документы→ Планы и отчеты работы техникума→Отчет техникума за 2022-2023 уч. год
2.2.5	Случаи травматизма среди обучающихся образовательной организации во время образовательного процесса за последний год	оцениваемый показатель присутствует - 0 баллов; оцениваемый показатель отсутствует - 1 балл	Статистика	Голоденко В.В. Краменко В.А.	За последний год случаев травматизма среди обучающихся образовательной организации во время образовательного процесса не произошло
2.2.6	Наличие и необходимое оснащение помещений для организации питания обучающихся	оцениваемый показатель отсутствует - 0 баллов оцениваемый показатель	Отчет о результатах самообследования, публичный отчет,	Пирогов А.А.	В техникуме обеспечено необходимое оснащение помещений для организации питания обучающихся. Информация представлена на сайте образовательной организации во вкладке: Сведения об образовательной

		присутствует - 1 балл	статистика		организации→ Материально-техническое обеспечение и оснащенность образовательного процесса→ Информация о наличии библиотек объектов питания и охраны здоровья обучающихся
2.2.7	Доля обучающихся, пользующихся горячим питанием, в общем числе обучающихся образовательной организации	ниже краевого показателя – 0 баллов; в соответствии с крайвым показателем - 1 балл; выше краевого показателя – 2 балла	Статистика	Пирогов А.А.	Доля обучающихся, пользующихся горячим питанием, в общем числе обучающихся образовательной организации составляет 25% или 257 чел. (дети-сироты или дети, оставшиеся без попечения родителей, КМНС и др. категории обучающихся) от общего числа обучающихся – 1059 чел.
2.2.8	Наличие в образовательной организации квалифицированных специалистов, обеспечивающих проведение оздоровительной работы с обучающимися (медицинские работники, руководитель физического воспитания, педагоги дополнительного образования, тьюторы)	оцениваемый показатель отсутствует - 0 баллов; оцениваемый показатель присутствует – 1 балл	Отчет о результатах самообследования, публичный отчет	Ярочкина А.Н., Харченко В.Ю.	В техникуме обеспечивают проведение оздоровительной работы с обучающимися квалифицированные специалисты: медицинские работники (по договорам), руководитель физического воспитания, педагоги дополнительного образования, тьютор, зам. директора по ВР и СВ, зам. директора по безопасности и др.: Сведения об образовательной организации→ Документы→ Концепция воспитательной работы деятельности техникума
2.3 Условия для индивидуальной работы с обучающимися (0 – 10 баллов)					
2.3.1	Наличие локального акта о порядке обучения по индивидуальному учебному плану, в том числе регламентирующего ускоренное обучение	оцениваемый показатель отсутствует - 0 баллов; оцениваемый показатель присутствует – 1 балл	Локальный акт на сайте	Жигульский А.А.	Действует положение о порядке обучения по индивидуальному учебному плану, в том числе регламентирующего ускоренное обучение. Сведения об образовательной организации→ Документы→ Положения→ Положение об обучении по индивидуальному учебному плану, в том числе ускоренное обучение в пределах осваиваемой образовательной / https://www.kpt-kamchatka.ru/sveden/files/Pologhenie_ob_obuchenii_po_individualynomu_uchebnomu_planu_i_v_tom_chisle_uskorennoe_obuchenie_v_predelakh_osvaivaemoy_obrazovatelynoy(1).pdf
2.3.2	Наличие документации по организационно-методическому сопровождению самостоятельной работы обучающихся	оцениваемый показатель отсутствует - 0 баллов; оцениваемый показатель присутствует – 1 балл	ОПОП, отчет о самообследовании, сайт	Жигульский А.А., Смирнова А.Г.	Действует положение об организации самостоятельной работы обучающихся. Сведения об образовательной организации→ Документы→ Положения→ Положение об организации самостоятельной работы обучающихся / https://www.kpt-kamchatka.ru/sveden/files/Pologhenie_ob_organizacii_samostoyatelnoy_raboty_obuchayuschihsya(1).pdf
2.3.3	Наличие системы мониторинга индивидуальных образовательных результатов обучающихся, личностного и профессионального развития по курсам обучения	оцениваемый показатель отсутствует - 0 баллов; оцениваемый показатель присутствует – 1 балл	ОПОП, отчет о результатах самообследования	Жигульский А.А. Белюсова К.А. (анкетирование), педагог-психолог	Система мониторинга индивидуальных образовательных результатов обучающихся, личностного и профессионального развития по курсам обучения осуществляется на основе индивидуальных перспективных планов профессионального развития обучающегося / https://www.kpt-kamchatka.ru/sveden/document/ Наличие Положения о порядке индивидуального учета результатов освоения обучающимися образовательных программ и хранения в архивах информации об этих результатах на бумажных и (или) электронных носителях в КГПОАУ «Камчатский политехнический техникум» / https://www.kpt-kamchatka.ru/sveden/files/Pologhenie_o_poryadke_individualynogo_ucheta_rezulytatov_osvoeniya_obuchayuschimisya_obrazovatelynykh_programm(1).pdf
2.3.4	Наличие системы организации сопровождения профессионального самоопределения, трудоустройства	оцениваемый показатель отсутствует - 0 баллов; оцениваемый	ОПОП, отчет о результатах самообследования	Петрова Ю.Н., педагог-организатор	Система организации сопровождения профессионального самоопределения, трудоустройства обучающихся, их профессионального самоопределения студентов осуществляется педагогом-

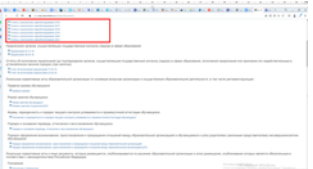
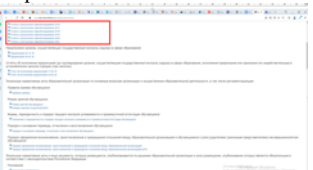
	обучающихся	показатель присутствует – 1 балл			организатором в соответствии с планом работы
2.3.5	В учебном плане образовательной организации предусмотрены часы для индивидуальных (групповых) консультаций с различными группами обучающихся	оцениваемый показатель отсутствует - 0 баллов; оцениваемый показатель присутствует – 1 балл	ОПОП, отчет о результатах самообследования	Жигульский А.А.,	В учебных планах по специальностям и профессиям предусмотрены часы для индивидуальных (групповых) консультаций с различными группами обучающихся в объеме 100 часов на учебную группу в год (в при наличии во ФГОС СПО)
2.3.6	Наличие обучающихся, которым предоставлена возможность обучения с применением дистанционных образовательных технологий, электронного обучения	оцениваемый показатель отсутствует - 0 баллов; оцениваемый показатель присутствует – 1 балл	ОПОП, отчет о результатах самообследования	Жигульский А.А.,	Ведется обучение с применением элементов дистанционных образовательных технологий согласно плану внедрения дистанционного обучения по очной и заочной формам обучения с использованием платформы MOODLE/ http://do.kpt-kamchatka.ru/
2.3.7	Доля выпускников, обучавшихся по очной форме и трудоустроившихся в течение 1 года после окончания обучения по полученной профессии, специальности, в общей численности лиц, обученных по образовательным программам среднего профессионального образования	ниже краевого показателя – 0 баллов; на уровне краевого показателя – 1 балл; выше краевого показателя – 2 балла	Отчет о результатах самообследования	Жигульский А.А., Петрова Ю.Н.	Доля выпускников, обучавшихся по очной форме и трудоустроившихся в течение 1 года после окончания обучения по полученной профессии, специальности, в составляет 33% без учета призванных в армию и представлена в отчетах КЦСТ и в отчете о результатах самообследования на сайте техникума (Сведения об образовательной организации → Документы → Планы и отчеты работы техникума → Отчет техникума за 2022-2023 уч. год)
2.3.8	Доля выпускников, поступивших, после окончания обучения, в высшие образовательные организации	ниже краевого показателя – 0 баллов; на уровне краевого показателя – 1 балл; выше краевого показателя – 2 балла	Отчет о результатах самообследования	Белоусова К.А. Петрова Ю.Н.	Доля выпускников, поступивших, после окончания обучения, в высшие образовательные организации составляет 45 %, без учета призванных в армию и представлена в отчетах КЦСТ и в отчете о результатах самообследования на сайте техникума (Сведения об образовательной организации → Документы → Планы и отчеты работы техникума → Отчет техникума за 2022-2023 уч. год)
2.4 Наличие дополнительных образовательных программ (0 – 10 баллов)					
2.4.1	Наличие дополнительных общеобразовательных программ: - общеразвивающих; - предпрофессиональных	оцениваемый показатель отсутствует - 0 баллов; оцениваемый показатель присутствует по одной позиции – 1 балл; оцениваемый показатель присутствует по двум позициям – 2 балла	Сайт	Жигульский А.А., Елисеева Т.В., Днепровская А.А.	В техникуме имеются дополнительные образовательные общеразвивающие предпрофессиональные программы: Информация представлена в отчете о работе техникума: (Сведения об образовательной организации → Документы → Отчет о результатах самообследования) https://www.kpt-kamchatka.ru/sveden/files/Otchety_o_rezulytax_samoobsledovaniya_2023.pdf Скриншот 
2.4.2	Наличие дополнительных профессиональных программ: программы профессиональной переподготовки и (или) программы повышения квалификации	оцениваемый показатель отсутствует - 0 баллов; оцениваемый показатель присутствует – 2 балла	Отчет о результатах самообследования	Жигульский А.А., Елисеева Т.В., Днепровская А.А.	В техникуме реализуются дополнительные профессиональные программы: программы повышения квалификации и программы профессиональной переподготовки. Информация на сайте техникума во вкладке «Дополнительное образование»: https://kpt-kamchatka.ru/index.php?option=com_content&view=article&id=3454&Itemid=946 . Информация представлена в отчете о работе техникума (Сведения об образовательной организации →

					Документы→ Отчеты о результатах самообследования): https://www.kpt-kamchatka.ru/sveden/document/ . Скриншот: 
2.4.3	Доля обучающихся образовательной организации, охваченных дополнительными образовательными услугами от общего количества обучающихся образовательной организации	менее 30 % - 0 баллов 30-50 % -1 балл свыше 50% -2 балла	Отчет о результатах самообследования, статистика	Жигульский А.А., Елисеева Т.В., Днепровская А.А.	Доля обучающихся образовательной организации, охваченных дополнительными образовательными услугами от общего количества обучающихся образовательной организации 22,6 %. Информация на сайте техникума: (Сведения об образовательной организации→ Документы→ Отчеты о результатах самообследования) https://www.kpt-kamchatka.ru/sveden/files/Otchety_o_rezulytax_samoobsledovaniya_2023.pdf Скриншот 
2.4.4	Организация обучения студентов по дополнительным (смежным) квалификациям на предприятиях реального сектора экономики и/ или по дополнительным программам, в разработке и реализации которых участвуют работодатели	оцениваемый показатель отсутствует - 0 баллов; оцениваемый показатель присутствует – 2 балла	Отчет о результатах самообследования, публичный отчет	Жигульский А.А., Елисеева Т.В., Днепровская А.А.	Информация об организации обучения студентов по дополнительным (смежным) квалификациям на предприятиях реального сектора экономики представлена на сайте техникума: (Сведения об образовательной организации→ Документы→ Отчеты о результатах самообследования) https://www.kpt-kamchatka.ru/sveden/files/Otchety_o_rezulytax_samoobsledovaniya_2023.pdf Скриншот 
2.4.5	Наличие планов (договоров) сотрудничества (о совместной работе) с различными учреждениями, организациями, социальными институтами, отдельными специалистами для реализации программ среднего профессионального образования, программ профессионального обучения и (или) программ дополнительного образования	оцениваемый показатель отсутствует - 0 баллов; оцениваемый показатель присутствует – 1 балл	Публичный отчет, отчет о результатах самообследования	Жигульский А.А., Елисеева Т.В., Днепровская А.А.	Имеются договоры сотрудничества с различными учреждениями, организациями, социальными институтами, отдельными специалистами для реализации программ СПО (вкладка Сведения об образовательной организации→ Документы→ Отчет о результатах самообследования). 

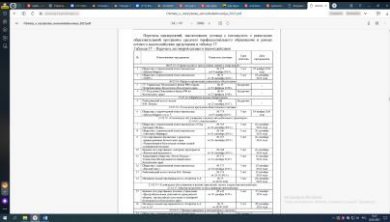
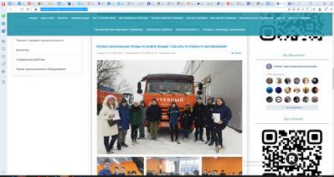
					 <p>Имеется договор сотрудничества с региональным оператором по реализации практических мероприятий проекта по ранней профессиональной ориентации учащихся школ «Билет в будущее» по программам профессионального обучения. Информация на сайте техникума в новостной ленте: https://www.kpt-kamchatka.ru/index.php?limitstart=70</p> <p>Скриншот</p> 
2.2.6	Наличие специально оборудованных помещений для реализации дополнительных общеобразовательных программ (тренажерные, хореографические залы, лаборатории, мастерские и т. д.)	оцениваемый показатель отсутствует - 0 баллов; оцениваемый показатель присутствует – 1 балл	Публичный отчет, отчет о самообследовании	Жигульский А.А., Елисеева Т.В., Днепровская А.А.	Оборудовано помещение для реализации дополнительных общеобразовательных программ – тренажерный зал
<p>2.5 Наличие возможности развития творческих способностей и интересов обучающихся, включая участие в конкурсах, олимпиадах, выставках, смотрах, физкультурных мероприятиях, спортивных мероприятиях, в том числе в официальных спортивных соревнованиях и других массовых мероприятиях (включая участие во всероссийских и международных олимпиадах и конкурсах, а также в промежуточных их этапах, 0 – 10 б.)</p>					
2.5.1	Наличие в образовательной организации системы выявления творчески одарённых обучающихся, включая психолого-педагогическое сопровождение обучающихся	оцениваемый показатель отсутствует - 0 баллов; оцениваемый показатель присутствует – 1 балл	Публичный отчет, отчет о самообследовании	Ярочкина А.Н., Белоусова К.А., педагог-психолог	В техникуме разработана Концепция воспитательной работы, включающая в себя систему выявления творчески одарённых обучающихся: Сведения об образовательной организации → Документы → Концепции воспитательной работы деятельности техникума
2.5.2	Наличие в образовательной организации работы по организации творческих конкурсов, фестивалей, конкурсов профессионального мастерства, выставок, социально-значимых и других массовых мероприятий	оцениваемый показатель отсутствует - 0 баллов; оцениваемый показатель присутствует – 1 балл	Публичный отчет, отчет о самообследовании	Ярочкина А.Н., Белоусова К.А., педагог-психолог	В техникуме организована работа по организации творческих конкурсов, фестивалей, конкурсов профессионального мастерства, выставок, социально-значимых и других массовых мероприятий: Сведения об образовательной организации → Документы → Планы и отчеты работы техникума → Отчет техникума за 2022-2023 уч. год
2.5.3	Доля обучающихся образовательной организации, участвующих в олимпиадах, конкурсах, спортивных мероприятий различного уровня от общей численности обучающихся образовательной организации	Менее 5% - 0 баллов; 5% - 10% - 1 балл; более 10 % - 2 балла	Отчет психолога, публичный отчет, отчет о результатах самообследования	Ярочкина А.Н., Белоусова К.А., педагог-психолог	Доля обучающихся образовательной организации, участвующих в олимпиадах, конкурсах, спортивных мероприятий различного уровня от общей численности обучающихся образовательной организации 67%. Сведения об образовательной организации → Документы → Планы и отчеты работы техникума → Отчет техникума за 2022-2023 уч. год
2.5.4	Доля обучающихся, проявляющих социальную активность, подтверждаемую участием в различных акциях социального характера, работе общественных организаций, в организации различных проектов от общего	Менее 15 % - 0 баллов; 15% - 25% - 1 балл; более 25 % – 2 балла	Публичный отчет, отчет о результатах самообследования	Ярочкина А.Н., Белоусова К.А., педагог-психолог	Информация о доли обучающихся, проявляющих социальную активность, подтверждаемую участием в различных акциях социального характера, работе общественных организаций, в организации различных проектов от общего количества обучающихся образовательной организации ведения об образовательной организации → Документы → Планы и отчеты работы

	количества обучающихся образовательной организации				техникума →Отчет техникума за 2022-2023 уч. год
2.5.6	Наличие обучающихся, ставших победителями и призерами региональных, федеральных, международных олимпиад, конкурсов профессионального мастерства, соревнований и т. д. - на региональном уровне; - на федеральном уровне - на международном уровне	оцениваемый показатель отсутствует - 0 баллов; оцениваемый показатель присутствует на региональном уровне – 1 балл; на федеральном уровне – 2 балла; на международном уровне – 3 балла	Отчет методиста, публичный отчет, отчет о результатах самообследования	Ярочкина А.Н., Белоусова К.А.,	Обучающихся техникума, становились победителями и призерами региональных, федеральных, олимпиад, конкурсов профессионального мастерства, соревнований и т. д. Сведения об образовательной организации→ Документы→ Планы и отчеты работы техникума →Отчет техникума за 2022-2023 уч. год
2.5.7	Наличие системы поощрения творчески одаренных, социально активных обучающихся, и обучающихся, показывающих отличные успехи в обучении	оцениваемый показатель отсутствует - 0 баллов; оцениваемый показатель присутствует по одной позиции – 1 балл;	Локальные акты на сайте	Ярочкина А.Н.	Сведения об образовательной организации→ Документы→Положение о награждении грамотой, дипломом, благодарностью техникума
2.6 Наличие социальной помощи обучающимся (0 – 10 баллов)					
2.6.1	Наличие локальных актов о порядке организации психолого-педагогической, юридической и социальной помощи детям-сиротам и детям, оставшимся без попечения родителей, а также обучающимся, попавшим в тяжелую жизненную ситуацию	оцениваемый показатель отсутствует - 0 баллов; оцениваемый показатель присутствует – 1 балл	Сайт	Ярочкина А.Н.	Сведения об образовательной организации→ Документы→ Положение о психолого-педагогической, медико-социальном сопровождении помощи детей-сирот и детей, оставшихся без попечения родителей, и лиц из их числа
2.6.2	Наличие системы материальной поддержки детей-сирот и детей, оставшихся без попечения родителей, лиц из их числа, а также обучающихся, попавших в тяжелую жизненную ситуацию	оцениваемый показатель отсутствует - 0 баллов; оцениваемый показатель присутствует – 1 балл	Локальные акты на сайте	Ярочкина А.Н.	Сведения об образовательной организации→ Документы→Положения → Положение о стипендиальном обеспечении и других формах социальной поддержки обучающихся
2.6.3	Наличие специалистов (педагога-психолога, социального педагога, юриста и т.д.), имеющих соответствующее образование и профессиональную квалификацию, подтвержденную документально	оцениваемый показатель отсутствует - 0 баллов; имеются один, два специалист - 1 балл; имеются более 2-х специалистов – 2 балла.	Публичный отчет, отчет о самообследовании	Харченко В.Ю.	В техникуме работают специалисты: педагог-психолог, социальный педагог, юрист, имеющие соответствующее образование и профессиональную квалификацию, подтвержденную документально Сведения об организации→ Руководство. Педагогический состав
2.6.4	Наличие взаимодействия с учреждениями-партнерами в области социальной поддержки (служба социальной защиты населения, службой занятости, работодателями и др.)	оцениваемый показатель отсутствует - 0 баллов; оцениваемый показатель присутствует – 1 балл	Публичный отчет, отчет о самообследовании	Ярочкина А.Н., Елисеева Т.В.	Техникум взаимодействует с учреждениями-партнерами в области социальной поддержки (служба социальной защиты населения, службой занятости, работодателями и др.) (вкладка Сведения об образовательной организации→ Документы→ Отчет о результатах самообследования) 

					 <p>Сведения об образовательной организации→ Документы→ Планы и отчеты работы техникума → Отчет техникума за 2022-2023 уч. год</p>
2.6.5	Доля обучающихся, нуждающихся в общежитии и обеспеченных местом в общежитии в общем количестве обучающихся, нуждающихся в общежитии	Менее 50% - 0 баллов 51% – 70% - 1 балл свыше 70% - 2 балла	Публичный отчет, отчет о самообследовании	Ярочкина А.Н.	Доля обучающихся, нуждающихся в общежитии и обеспеченных местом в общежитии в общем количестве обучающихся, нуждающихся в общежитии, 15% Сведения об образовательной организации→ Документы→ Планы и отчеты работы техникума → Отчет техникума за 2022-2023 уч. год
2.6.6	Наличие плана мероприятий для детей-сирот и детей, оставшихся без попечения родителей, а также лиц из их числа по адаптации к получению среднего профессионального образования, профессионального обучения и созданию условий для личностного развития, подготовки их к самостоятельной жизни в обществе	оцениваемый показатель отсутствует - 0 баллов; оцениваемый показатель присутствует – 1 балл	Сайт	Ярочкина А.Н.	Включающая план мероприятий для детей-сирот и детей, оставшихся без попечения родителей, а также лиц из их числа по адаптации к получению среднего профессионального образования, профессионального обучения и созданию условий для личностного развития, подготовки их к самостоятельной жизни в обществе: Сведения об образовательной организации→ Документы→ Планы и отчеты работы техникума →План работы техникума 2023-2024 уч.год / План работы техникума 2023-2024 уч.год
2.6.7	Доля выпускников профессиональной образовательной организации из детей-сирот и детей, оставшихся без попечения родителей, а также лиц из их числа, направленных на дальнейшее обучение или трудоустроившихся на работу от общего числа выпускников из детей-сирот и детей, оставшихся без попечения родителей, а также лиц из их числа	Менее 50% - 0 баллов 51% - 70% - 1 балл Более 70% - 2 балла	Публичный отчет, отчет о самообследовании, статистика	Ярочкина А.Н.	Доля выпускников профессиональной образовательной организации из детей-сирот и детей, оставшихся без попечения родителей, а также лиц из их числа, направленных на дальнейшее обучение или трудоустроившихся на работу от общего числа выпускников из детей-сирот и детей, оставшихся без попечения родителей, а также лиц из их числа Сведения об образовательной организации→ Документы→ Планы и отчеты работы техникума
2.7 Наличие условий для организации обучения обучающихся с ограниченными возможностями здоровья и инвалидов (0 – 10 баллов)					
2.7.1	Наличие альтернативной версии официального сайта организации в сети «Интернет» для инвалидов по зрению	оцениваемый показатель отсутствует - 0 баллов; оцениваемый показатель присутствует – 1 балл	Сайт	Ли А.В., Стрельников Д.С.	Альтернативная версия официального сайта организации в сети «Интернет»
2.7.2	Наличие нормативно-правового локального акта, регламентирующего работу с инвалидами и лицами с ОВЗ	оцениваемый показатель отсутствует - 0 баллов; оцениваемый показатель присутствует – 1 балл	Сайт	Жигульский А.А Харченко В.Ю.	Имеется Положение об организации образовательного процесса для инвалидов и лиц с ОВЗ. На официальном сайте техникума представлена информация об условиях обучения инвалидов и лиц с ОВЗ Сведения об образовательной организации→ Документы→ Положения → Положение об организации образовательного процесса для инвалидов и лиц с ОВЗ / https://www.kpt-kamchatka.ru/sveden/files/Polozhenie_ob_organizacii_obrazovatelynogo_processa_dlya_invalidov_i_lic_s_ogranichennymi_vozmog_hnostyami_zdorovyya(1).pdf ;
2.7.3	Наличие на официальном сайте образовательной организации информации об условиях обучения инвалидов и лиц с ОВЗ	оцениваемый показатель отсутствует - 0 баллов; оцениваемый показатель присутствует – 1 балл	Сайт	Ярочкина А.Н., Жигульский А.А., Смирнова А.Г.	информации об условиях обучения инвалидов и лиц с ОВЗ / https://www.kpt-kamchatka.ru/index.php?option=com_content&view=article&id=2017&Itemid=860
2.7.4	Обеспечение доступа в здания, путей движения	оцениваемый показатель	Публичный отчет, отчет о	Пирогов А.А.	Организован доступ в здание, пути движения внутри здания, оборудованные

	внутри здания, оборудованных рабочих мест, санитарно-гигиенических помещений организации	отсутствует - 0 баллов; оцениваемый показатель присутствует частично – 1 балл оцениваемый показатель присутствует в полном объеме – 2 балла	самообследования		рабочие места, санитарно-гигиенических помещений организации
2.7.5	Обеспечение возможности дистанционного обучения (электронные УМК для дистанционного обучения, учебники на электронных носителях и др.)	оцениваемый показатель отсутствует - 0 баллов; оцениваемый показатель присутствует – 1 балл	Публичный отчет, отчет о самообследования	Жигульский А.А.	Обеспечены элементы дистанционного обучения. Ведется обучение с применением элементов дистанционных образовательных технологий, электронного обучения на заочном отделении. В наличие электронные УМК для дистанционного обучения, учебники на электронных носителях по некоторым дисциплинам / https://www.kpt-kamchatka.ru/index.php?option=com_content&view=article&id=1926&Itemid=750
2.7.6	Наличие специально адаптированных образовательных программ и индивидуальных планов для обучающихся с ОВЗ и детей-инвалидов в зависимости от формы обучения (очной, дистанционной)	оцениваемый показатель отсутствует - 0 баллов; оцениваемый показатель присутствует – 1 балл	Спец. образовательные прогр., адаптированные для обучения инвалидов и лиц с ОВЗ	Жигульский А.А., Смирнова А.Г.	Подготовлены три специально адаптированные образовательные программы для обучающихся с ОВЗ и детей-инвалидов: Сведения об образовательной организации → Образование → Основные образовательные программы → 09.02.07 ИСП; 40.02.01 ПСО; 38.02.01 ЭИБУ В 2022 году адаптированные образовательные программы не реализовывались. https://www.kpt-kamchatka.ru/sveden/education/eduop/
2.7.7	Наличие в образовательной организации адаптированного оборудования для прохождения учебной практики инвалидам и лицам с ОВЗ	оцениваемый показатель отсутствует - 0 баллов; оцениваемый показатель присутствует – 1 балл	Публичный отчет, отчет о самообследования	Елисеева Т.В., Пирогов А.А.	В техникуме имеется адаптированное оборудование для прохождения учебной практики инвалидам и лицам с ОВЗ: компьютерный класс в кабинете, организованном с учетом соответствующих требований
2.7.8	Обеспечение участия лиц с ОВЗ и инвалидов в олимпиадах, конкурсах, фестивалях и т. д.	оцениваемый показатель отсутствует - 0 баллов; оцениваемый показатель присутствует – 1 балл	Публичный отчет, отчет о самообследования	Жигульский А.А., Смирнова А.Г.	Участие лиц с ОВЗ и инвалидов в олимпиадах, конкурсах, фестивалях станет возможным при наличии этой категории обучающихся по программам СПО. Сведения об образовательной организации → Документы → Положения → Положение о порядке и организации проведения олимпиад среди студентов техникума / https://www.kpt-kamchatka.ru/sveden/files/Pologhnenie_ob_organizacii_i_provedeniya_konkursov_i_olimpiad_sredi_obuchayuschisya(1).pdf
2.7.9	100% выпускников профессиональной образовательной организации из числа лиц с ОВЗ и инвалидов направлены на дальнейшее обучение или трудоустроены	оцениваемый показатель отсутствует - 0 баллов; оцениваемый показатель присутствует – 1 балл	Публичный отчет, отчет о самообследования, статистика	Белоусова К.А., педагог-психолог, Петрова Ю.Н., Жигульский А.А.,	100% выпускников профессиональной образовательной организации из числа лиц с ОВЗ и инвалидов направлены на дальнейшее обучение или трудоустроены
3 Показатели, характеризующие общий критерий оценки качества образовательной деятельности организаций, осуществляющих образовательную деятельность, касающийся доброжелательности, вежливости, компетентности работников					
3.1	Доля получателей образовательных услуг, положительно оценивающих доброжелательность и вежливость работников организации от общего числа опрошенных получателей образовательных услуг	Менее 30% - 0 баллов; 30% – 40% - 1 балл; 41% - 50% - 2 балла; 51% - 60% - 3 балла; 61% - 70% - 4 балла; свыше 70% - 5 баллов	Анкетир. потребителей образ. услуг	Белоусова К.А., педагог-психолог	Доля получателей образовательных услуг, положительно оценивающих доброжелательность и вежливость работников организации, по данным анкетирования из 422 опрошенных получателей образовательных услуг, составляет 89% Сведения об образовательной организации → Документы → Планы и отчеты работы техникума → Отчет техникума за 2022-2023 уч. год
3.2	Доля получателей образовательных услуг, удовлетворенных	Менее 30% - 0 баллов; 30% – 40% - 1	Анкетир. потребителей образ. услуг	Белоусова К.А., педагог-психолог	Доля получателей образовательных услуг, удовлетворенных компетентностью работников организации, по данным

	компетентностью работников организации, от общего числа опрошенных получателей образовательных услуг	балл; 41% - 50% - 2 балла; 51% - 60% - 3 балла; 61% - 70% - 4 балла; свыше 70% - 5 баллов			анкетирования из 422 опрошенных получателей образовательных услуг составила 89% Сведения об образовательной организации → Документы → Планы и отчеты работы техникума → Отчет техникума за 2022-2023 уч. год
4 Показатели, характеризующие общий критерий оценки качества образовательной деятельности организаций, осуществляющих образовательную деятельность, касающиеся удовлетворенности качеством образовательной деятельности организаций					
4.1	Доля получателей образовательных услуг, удовлетворенных материально-техническим обеспечением организации, от общего числа опрошенных получателей образовательных услуг	Менее 50% - 0 баллов; 50% – 60% - 1 балл; 61% - 75% - 2 балла; свыше 75% - 3 балла	Анкетир. потребителей образов. услуг	Белоусова К.А. , педагог-психолог	Доля получателей образовательных услуг, удовлетворенных материально-техническим обеспечением организации, по данным анкетирования из 422 опрошенных получателей образовательных услуг составляет 79% Сведения об образовательной организации → Документы → Планы и отчеты работы техникума → Отчет техникума за 2022-2023 уч. год
4.2	Доля получателей образовательных услуг, удовлетворенных качеством предоставляемых образовательных услуг, от общего числа опрошенных получателей образовательных услуг	Менее 50% - 0 баллов; 50% – 60% - 1 балл; 61% - 75% - 2 балла; свыше 75% - 4 балла	Анкетир. потребителей образов. услуг	Белоусова К.А. , педагог-психолог	Доля получателей образовательных услуг, удовлетворенных качеством предоставляемых образовательных услуг, по данным анкетирования из 422 опрошенных получателей образовательных услуг, составляет 84% Сведения об образовательной организации → Документы → Планы и отчеты работы техникума → Отчет техникума за 2023-2023 уч. год
4.3	Доля получателей образовательных услуг, которые готовы рекомендовать организацию родственникам и знакомым, от общего числа опрошенных получателей образовательных услуг	Менее 50% - 0 баллов; 50% – 60% - 1 балл; 61% - 75% - 2 балла; свыше 75% - 3 балла	Анкетир. потребителей образов. услуг	Белоусова К.А., педагог-психолог	Доля получателей образовательных услуг, которые готовы рекомендовать организацию родственникам и знакомым, по данным анкетирования из 422 опрошенных получателей образовательных услуг, составляет 86% Сведения об образовательной организации → Документы → Планы и отчеты работы техникума → Отчет техникума за 2022-2023 уч. год